

ГУМАНИТАРНЫЙ НАЦИОНАЛЬНЫЙ ИССЛЕДОВАТЕЛЬСКИЙ  
ИНСТИТУТ «НАЦРАЗВИТИЕ»

№2(2) Март 2023

# ФЛАГМАН НАУКИ

НАУЧНЫЙ ЖУРНАЛ

ПЕРИОДИЧЕСКОЕ ЭЛЕКТРОННОЕ ИЗДАНИЕ



ГНИИ «НАЦРАЗВИТИЕ»  
САНКТ-ПЕТЕРБУРГ  
2023

# ФЛАГМАН НАУКИ

«ФЛАГМАН НАУКИ»  
НАУЧНЫЙ ЭЛЕКТРОННЫЙ ЖУРНАЛ  
Выходит 1 раз в месяц  
**№2(2) Март 2023**

ISSN: 2949-1991

M54 Научный журнал "Флагман науки". -  
2023. - № 2(2). - С. 193. - URL:  
<https://disk.yandex.ru/d/4MaQv0oRwBbTow>  
(дата обращения: 24.03.2023)

Международный электронный научный журнал, публикующий результаты фундаментальных, поисковых и прикладных исследований, выполненных по различным наукам.

Целевая аудитория издания – сообщество исследователей и практиков научных институтов, лабораторий, учреждений образования, органов управления, соискатели ученой степени, студенчество.

#### *Редакционная коллегия*

*Главный редактор журнала – Романов П.И.,  
заместитель главного редактора –  
Викторенкова С.В., редактор,  
ответственный за выпуск – Павлов Л.А.,  
выпускающий редактор – Эльзесер Ю.Ф.,  
информационный редактор –  
Игнатъева М.Ю., ответственный секретарь  
редколлегии – Романова Е.П.*



**ГНИИ «НАЦРАЗВИТИЕ»**  
ГУМАНИТАРНЫЙ НАЦИОНАЛЬНЫЙ  
ИССЛЕДОВАТЕЛЬСКИЙ ИНСТИТУТ

*Учредитель:*  
ЧНОУДПО Гуманитарный национальный  
исследовательский институт  
«НАЦРАЗВИТИЕ»

*Адрес редакции, издателя и типографии:*  
197348, г. Санкт-Петербург,  
Коломяжский пр-т, д. 18, лит. А  
тел. (812) 905-29-09  
<http://natsrazvitie.ru>  
[info@natsrazvitie.ru](mailto:info@natsrazvitie.ru)

*Полнотекстовая версия журнала  
размещается на сайте:  
<https://flagmannauki.ru/>*



*Выходные данные:*  
ГНИИ «НАЦРАЗВИТИЕ»  
САНКТ-ПЕТЕРБУРГ  
2023

*Выпускные данные:*

Подписано к изданию с оригинал-макета  
01.04.2023. Формат 60x84/8. Гарнитура Time  
New Roman. Усл.печ.л. 11,9. Объем данных  
12Мб. Заказ № 42349.

## СОДЕРЖАНИЕ

### АРХИТЕКТУРА

*Цуканов Д.В., Тапехина Т.Е.*

Архитектура загородных сооружений.....7

*Шевченко М.Ю.*

Архитектурные стили Германии.....10

### БИОЛОГИЧЕСКИЕ НАУКИ

*Чупров А.В.*

Оценка роста и продуктивности сосны обыкновенной  
в географических культурах в Архангельской области.....13

### ИСТОРИЧЕСКИЕ НАУКИ

*Ефременков В.Е., Хохлов И.В.*

Борьба за повышение качества товаров в СССР  
в послевоенные годы.....20

*Клисова Ю.Е., Шлыкова А.М.*

Значение общественного контроля в развитии народного хозяйства СССР  
в послевоенные годы.....23

*Солнышкин А.А.*

Неизвестные страницы биографии Михаила Михайловича Египтеоса.....26

### МЕДИЦИНСКИЕ НАУКИ

*Арясова Ю.Ю., Борисова М.В.*

Влияние закаливающих процедур на организм человека.....28

*Волков Н.А., Борисова М.В.*

Взаимосвязь правильного питания и физической культуры.....31

*Карасов И.А., Айрапетян А.А., Колесникова Ю.А.,*

*Бурак Е.С., Умаров А.Х., Сапегина Ф.З.*

Фибромускулярная дисплазия висцеральных артерий:  
современный взгляд.....35

*Полякова Е.В., Пашаева С.Э., Лидохова О.В.*

Этиология и патогенез развития андрогензависимых дерматопатий  
на примере себорейного дерматита и акне.....41

### ПЕДАГОГИЧЕСКИЕ НАУКИ

*Борисова М.В., Мусохранов А.Ю., Андрющенко Ю.В., Урванцева М.В.*

Предназначение физической культуры и спорта:  
физическая культура и спорт как основа  
здорового образа жизни студентов.....48

<i>Борисова М.В., Мусохранов А.Ю., Захарова К.Е., Лихачёв А.А.</i> Формирование мотивации здорового образа жизни у студенческой молодежи.....	53
<i>Лапина Л.В., Борисова М.В., Мусохранов А.Ю.</i> Физические нагрузки как технология профилактики интернет-зависимости студентов.....	58
<i>Латыпов К.С., Курганская В.Д., Борисова М.В., Мусохранов А.Ю.</i> Фитнес как технология профилактики кибер-зависимости молодежи.....	61
<i>Мусохранов А.Ю., Калашникова Д.С.</i> Физкультурно-спортивная активность студентов вуза и определяющие её факторы.....	64
<i>Приходько О.В., Худоев Д.А.</i> Определение уровня нравственной воспитанности иностранцев слушателей.....	67
<i>Соловьева В.С., Жмакина Н.Л.</i> Состояние проблемы развития творческой активности у младших школьников.....	71
<i>Филатова Е.С., Борисова М.В.</i> Взаимосвязь здорового образа жизни с физической культурой и спортом.....	79
<i>Эндерс А.А., Борисова М.В.</i> Двигательная активность как фактор ЗОЖ.....	82
<i>Юлова А.А.</i> Особенности социально-психологической адаптации подростков, воспитывающихся в неполных семьях.....	86
<b>ПСИХОЛОГИЧЕСКИЕ НАУКИ</b>	
<i>Беренштейн М.И.</i> Взаимосвязь личностных характеристик человека со степенью его доверия рекламе: актуальность исследования.....	89
<b>СОЦИОЛОГИЧЕСКИЕ НАУКИ</b>	
<i>Антонов В.Д., Подстрахова А.В.</i> Модели взаимодействия государства и религиозных организаций: зарубежный опыт.....	92
<i>Боева В.В., Кулемина Л.Б.</i> Тенденции развития семьи на современном этапе.....	98

<i>Гербер А.А.</i> Современные тенденции в развитии HR-деятельности.....	103
<i>Пехова М.М., Пожидаева Э.И., Цуканов М.С.</i> Влияние организационной культуры на адаптацию сотрудников.....	107
<b>ТЕХНИЧЕСКИЕ НАУКИ</b>	
<i>Елизаров Е.И., Суханов Д.Е., Тарлаковская Е.А.</i> Проектирование конструкции испытательного стенда для изучения работы гидроциклонных аппаратов.....	111
<i>Тутанина Е.М., Степыкин А.В., Тарлаковская Е.А.</i> Гидродинамика стекающей пленки в ламинарном режиме по сетчатой насадке.....	115
<i>Хоконов А.Б.</i> Использование факторов внешней среды для регулирования жизнедеятельности микроорганизмов при производстве и хранении пищевых продуктов.....	118
<i>Цуканов Д.В., Мосесова М.Э.</i> Развитие строительства городов юга России.....	121
<b>ФИЛОЛОГИЧЕСКИЕ НАУКИ</b>	
<i>Зорина В.В., Мунхсулд Мунхболд</i> Особенности монгольского речевого этикета.....	125
<i>Кириллова О.Ю., Семенова К.А., Кириллова Н.С., Пушкин А.С.</i> Лингвостилистические особенности малой прозы Роберта Вальзера.....	128
<i>Кучеров Е.Д.</i> Прагмалингвистические особенности лингвокультурной адаптации пользователя учебника немецкого языка «AusBlick».....	133
<i>Магомедова Ш.М.</i> Стратегии перевода речи королевы Елизаветы в кинотексте британского сериала «The Crown» на русский язык.....	137
<i>Попова И.С., Романова И.В.</i> Особенности англоязычных глаголов со значением «приготовление пищи».....	141
<i>Соболев А.Н.</i> Немецкие военные термины в информационном пространстве Бундесвера.....	145

## **ЭКОНОМИЧЕСКИЕ НАУКИ**

*Буфалова С.А., Шевелева А.В.*

Проблемы развития современного производства России.....147

*Буханова Д.И., Немцова Е.С.*

Статистический анализ современного состояния  
и тенденций развития пассажирского транспорта.....150

*Выходцева Э.А.*

Электронная коммерция:  
рост российского рынка в условиях пандемии.....153

*Гурунян Т.В., Ляйбель Н.А.*

Телеграм как новая площадка для ведения бизнеса.....156

*Данилова А.Е.*

Маркетинговые мероприятия в условия коронавирусной инфекции.....160

*Коновалова А.А., Решетнева А.А.*

Преимственность прогрессивных форм в сфере торговли.....164

*Нагорная М.Н., Чернявская А.В.*

Статистический анализ инвестиций в основной капитал региона.....168

*Волынская О.А., Смочкова А.В.*

Инвестиционная политика предприятия.....172

## **ЮРИДИЧЕСКИЕ НАУКИ**

*Антропов Н.А.*

Система оснований для передачи дела по подсудности  
в гражданском и арбитражном процессе.....176

*Карманов М.В.*

Государственная регистрация физического лица  
в качестве индивидуального предпринимателя.....180

*Карманов М.В.*

Налогообложение индивидуальных предпринимателей в России.....183

*Курко И.Н.*

Основные отличия брачного договора от соглашения  
о разделе имущества супругов.....187

*Тельнова А.С., Саркисян В.И.*

Проблемы правового регулирования брачного договора  
в Российской Федерации.....189

**Цуканов Дениз Валерьевич**, ФГБОУ ВО Кубанский государственный аграрный университет им. И.Т. Трубилина, г. Краснодар  
Tsukanov Deniz Valerievich, Kuban State Agrarian University named after I. T. Trubilin, Krasnodar

**Тапехина Татьяна Евгеньевна**, старший преподаватель кафедры иностранных языков, ФГБОУ ВО Кубанский государственный аграрный университет им. И.Т. Трубилина, г. Краснодар  
Tapekhina Tatyana Yevgenyevna, Kuban State Agrarian University named after I.T. Trubilin, Krasnodar

## **АРХИТЕКТУРА ЗАГОРОДНЫХ СООРУЖЕНИЙ ARCHITECTURE OF SUBURBAN BUILDINGS**

**Аннотация:** в статье исследуются причины роста популярности загородного строительства в мировом масштабе. Автор проводит анализ основных проблем и специфик загородных застроек. Указаны основные формы рационального размещения загородных зданий. Даны рекомендации по созданию проектов загородных сооружений.

**Abstract:** the article examines the reasons for the growing popularity of suburban construction on a global scale. The author analyzes the main problems and specifics of suburban developments. The main forms of rational placement of suburban buildings are indicated. Recommendations for the creation of projects of suburban structures are given.

**Ключевые слова:** архитектура, история, загородное строительство, стили, современное загородное строительство.

**Keywords:** architecture, history, suburban construction, styles, modern suburban construction.

Строительство жилья – явление, обусловленное историческими этапами развития общества. Мы соглашались со следующей позицией Л. Б. Здановской: «Стремление человека реализовывать себя в различных сферах деятельности обусловлено необходимостью выживания, естественным проявлением инстинкта самосохранения, определенных усилий, направленных на защиту от агрессивной окружающей среды» [1, с. 11]. В настоящее время речь идет не о выживании, а о повышении уровня комфортности проживания людей. Так, спрос на роскошные загородные дома увеличивается, что, по нашему мнению, объясняется западными тенденциями развития общества. В возведении сооружений такого типа строителям на помощь приходят новые технологии.

Рассмотрим начальный этап формирования загородных сооружений, т.е. их историю. Ещё в глубокой древности, на территории Римской империи строили частные загородные дома, виллы для значимых персон.

Сооружения подобного типа встречались и в России, но позднее, и их называли усадьбами. Согласно, истории, в XVII-XIX веках по примеру усадеб в дальнейшем строились различные общественные учреждения, институты, министерства и т.д. Во времена СССР массовая коллективизация, способствовавшая массовому переселению в города, стала отправной точкой строительства многоквартирных домов. Мы поддерживаем следующую точку зрения Л. Б. Здановской: «Процесс строительства, а следовательно, и связанная с ним <...> система, подверглись значительной трансформации» [2, с. 82]. Для комфортного отдыха в весенне-летний период строились загородные дачи. Следует отметить, что данный термин использовался ещё до возникновения СССР в XIX- XX вв. В то время дачи являлись признаком достатка и строились на больших площадях (не менее 1300 м<sup>2</sup>).

В современном мире с каждым годом увеличивается спрос на личные загородные дома. Данный вид возводимых зданий быстро набрал популярность среди населения [3].

Загородные сооружения строились по определённому плану. Каждый дом был уникален по-своему, однако создавались и типовые проекты, отмеченные определенным стилем загородных зданий. В современном мире не легко определиться со стилем из-за обилия стилевого разнообразия. Однако стилевая совместимость в строительстве носит обязательный характер. К основным стилям относят следующие:

- Классический стиль
- Рококо
- Классицизм
- Конструктивизм
- Арт-деко
- Минимализм
- High Tech
- Финский минимализм
- Стиль прерий
- Ренессанс
- Шаго
- Восточный
- Скандинавский
- Скандинавский
- Шале
- Барокко

Рассмотрим подробнее более современные стили из вышперечисленных (Арт-деко, High Tech, Конструктивизм, Минимализм):

- В основе стиля «Арт-деко» лежат простые геометрические фигуры с выраженными углами. Сооружения бывают ступенчатого вида.



- Идейная составляющая стиля «High Tech» заключается в проектировании дома с учетом использования современных технологий (система «умный дом», встроенная бытовая техника и т.д. [4].

- Стиль «Конструктивизма» выделился среди остальных стилей стремлением объединить в себе как функциональность здания, так и различные художественные средства выражения, обусловленные формой самого здания [5].

- Стиль «Минимализм» в отличие от всех остальных быстро набирает популярность. Данный стиль типичен для загородных сооружений, где акцент делается не столько на эстетичность и красоту, сколько на функциональность. Дома в стиле минимализма в любом ландшафте выглядят гармонично, т.к. в оформлении самого здания используют в основном белый и чёрный цвета, реже оттенки серого [6].

Следовательно, стиль конструкции/сооружения является визитной карточкой самого здания и архитектурного облика города в целом. Нам близка позиция Жака Куэля: “La maison est un organisme vivant, elle peut résister aux propriétaires, même gâcher leur vie, et peut être un bon Assistant», donc planifier correctement une maison d'habitation est un grand art et pas moins grande responsabilité“ (Это живой организм, который может как испортить людям жизнь, так и сделать её более яркой) [7].

#### *Список литературы:*

1. Здановская Л. Б. Концепт «Концепт «строительство (стройка) / construction»: особенности реализации в русской и английской лингвокультурах. Автореф. дис. кандидата филол. наук / Ставропольский государственный университет. Ставрополь, 2010. – С. 11.

2. Исаева Л. А., Здановская Л. Б. Репрезентация концепта «стройка» как фрагмента русской лингвориторической картины мира номинациями исторически значимых реалий // Лингвориторическая парадигма: теоретические и прикладные аспекты. 2008. №12. С. 82-87.

3. Крылов Д. «История загородного строительства» // Энциклопедия владельца загородной недвижимости. 2020 г.

4. [Электронный ресурс]. URL: <https://m-strana.ru/articles/dom-khay-tek-plyusy-i-minusy-stilisticheskie-resheniya-i-primery-proektov/> (дата обращения 05.03.2022г.)

5. [Электронный ресурс]. URL: <https://www.topdom.info/article/catarticle1/articlenews440.php> (дата обращения 20.06.2018г.)

6. Максимов С. «Проекты домов в стиле минимализм: основные принципы дизайна» / 13 мая 2018г.

7. Michel Ragon, "Jacques Couëlle, вCimaise, No. 103, август-октябрь 1971.

#### **References:**

1. Zdanovskaya L. B. Concept “Construction” (Peculiarities of the using in Russian and English linguistic cultures) // Extended abstract of a thesis for PhD of Philology / Stavropol State University. Krasnodar, 2010. – P. 11.

2. Isaeva L. A., Zdanovskaya L. B. Representation of the concept "construction" as a fragment of the Russian linguo-rhetorical world view by nominations of historically significant realities // Linguo-rhetorical paradigm: Theretical and applied aspects. 2008. No. 12. Pp. 82-87.

3. Krylov D. "History of suburban construction" // Encyclopedia of the owner of suburban real estate. Twotohousandtwenty

4. [Electronic resource]. URL: <https://m-strana.ru/articles/dom-khay-tek-plyusy-i-minusy-stilisticheskie-resheniya-i-primery-proektov/> (accessed 05.03.2022)

5. [Electronic resource]. URL: <https://www.topdom.info/article/catarticle1/articlenews440.php> (accessed 20.06.2018)

6. Maximov S. "Projects of houses in the style of minimalism: basic principles of design" / May 13, 2018

7. Michel Ragon, "Jacques Couëlle, vSimaise, No. 103, August-October 1971.

УДК 72.03

**Шевченко Мария Юрьевна,**  
Кубанский государственный аграрный университет  
имени И.Т. Трубилина, г. Краснодар  
Shevchenko Maria Yurievna, Kuban State Agrarian University  
named after I.T. Trubilin, Krasnodar

## АРХИТЕКТУРНЫЕ СТИЛИ ГЕРМАНИИ ARCHITECTURAL STYLES OF GERMANY

**Аннотация:** автор статьи описывает архитектурные стили Германии, а также старинные сооружения немецких городов с древних времен до настоящего периода. Приводится характеристика особенностей стилей и примеры строений, типичных для каждого архитектурного стиля.

**Abstract:** the author of the article describes the architectural styles of Germany, as well as the ancient buildings of German cities from ancient times to the present period. The characteristic features of styles and examples of buildings, which are typical for each architectural style, are given.

**Ключевые слова:** романский стиль, готика, барокко, классицизм, модернизм.

**Keywords:** Romanic style, Gothic, Baroque, classicism, modernism.

Германия – удивительная страна с богатой тысячелетней историей, неотразимым колоритом, чрезвычайно многообразная и богатая своими красотами и достопримечательностями, что, в свою очередь «способствует развитию и расширению межкультурных связей» [1]. Не зря именно это государство стало одним из самых популярных направлений туризма. По мнению Л.А. Донсковой «люди стали больше перемещаться между странами, выезжать на работу за рубеж или просто на отдых» [2]. Песчаные пляжи Балтийского и Северного морей, южные горные цепи устремленных ввысь

величественных Альп, мрачные леса и живописная природа Шварцвальда, бескрайние поля сельскохозяйственных регионов, виноградники долины Рейна. Здесь найдется место по душе каждому, несмотря на то, что «Германию считают консервативной и закрытой страной» [3].

Германия всегда отличалась разнообразием архитектурных стилей и поистине шедевральными строениями. Об этом говорит сочетание старинных городов с архитектурой, сохранившейся со времен до нашей эры, и современных мегаполисов с новейшими строениями. Во времена существования Римской империи большая её часть находилась именно в Германии, чем обусловлено обилие старинных строений таких как городские ворота Porta Nigra, ворота города Трир, сторожевые башни Лимес Романус, различные амфитеатры и мосты. На сегодняшний момент романский стиль, зародившийся в Германии в 10-13 веках, является основным во многих городах и населенных пунктах страны, его основой стало возведение круглых арок, небольших парных окон, круглых сводов домов. Важнейшими строениями стали собор Шпайер, Любекский собор, церковь Святого Серватия в Кведлинбурге, а настоящим образцом романского стиля являются соборы Майнца и Вормса. От романской архитектуры эволюционировал довольно своеобразный готический стиль, распространенный в Северной Германии и Прибалтийских регионах. Готика характеризовалась заостренными арками, высокими крышами, ребристыми сводами, огромными винтажными окнами, мощными опорными столбами. Знаменитыми строениями, выполненными в данном стиле, стали собор Девы Марии, Фрайбургский собор, Кельнский собор, храм Святой Марии в Любеке, ратуша Бремена, ратуша Штральзунде, мэрия города Мюнстер. Позднее в Германии началось строительство сооружений в стиле Ренессанс. С самого зарождения этого стиля четко прослеживаются отклики античного зодчества: светский характер строений и их оформление, симметричность, внимание к инженерным деталям. В этом заключается кардинальное отличие от тяжеловесных строений романского периода и от мрачноватой готики. Самым ранним образцом Ренессансной архитектуры в Германии является часовня Фуггеров в церкви Святой Анны в Аугсбурге. Яркими представителями Ренессансной культуры в Германии стали собор Святого Михаила в Мюнхене, замок Йоханнесбург в Ашаффенбурге, дворец Жюлум в Хельмштедте. Один из самых изысканных и красивых архитектурных стилей, распространившемся в Германии после Тридцатилетней войны, стал стиль Барокко. Ему характерны потолочная и настенная роспись, лепнина и скульптуры на фасадах, роскошные балконы и лестницы. Дрезденский собор Девы Марии является одним из красивейших построек в стиле Барокко. Во второй половине 18 века в Германию пришел классицизм. В основе этого стиля лежала классическая античность. Именно на основе классицизма построены Бранденбургские ворота, замок Вёрлиц, дворец Шарлоттенхоф, Глиптотека в Мюнхене, замок Вильгельмсхёхе. После классицизма в середине 19 века возник историзм, сочетающий в себе вдохновения из исторических стилей. Историзм представлял собой возвращение к более раннему классицизму. Именно в этом стиле была построена галерея в Цвингере, Опера Земпера в Дрездене. В историческом

стиле выполнена курортная архитектура Германии, Ганноверская школа, Ульмский собор, здание Рейхстага. В конце 19 века началось движение немецкого модерна под названием «югендстиль». В этом стиле использовались резкие края с заимствованием элементов традиционной немецкой гравюры. Ярким примером данного стиля является Колония художников в Дармштадте. Огромное влияние на современный дизайн и архитектуру оказало движение Баухауса, взявшее свое начало с открытия Веймарской школы архитектуры и дизайна. Данное движение стало объединением архитектуры, мебельного дизайна, скульптуры и рисунка. Отсутствие орнамента на зданиях стало отличительной чертой современной архитектуры. Именно модернизм стал основным стилем архитектуры последних 30-ти лет. С каждым годом архитектура Германии пополняется новыми современными сооружениями такими как Даймлер-сити, центр Sony, Новый Канцлер-Эк, башня Эйнштейна. В стиле модернизма выполнены Берлинские кварталы и многие другие современные здания и сооружения.

Архитектура любой страны является составляющей культуры народа, а «любая культура для своего сохранения и выживания должна обучать своих носителей собственным ценностям и нормам ...» [4]. Германия – страна гениальных, великих архитекторов, возводивших известные на весь мир невероятные и изумительные по своей красоте строения. Среди них такие уникальные здания как интерактивный музейно-выставочный центр «Универсум» в Бремене, Берлинская филармония, автомобильный завод «БМВ» в Лейпциге, офисное здание The Squaire во Франкфурте-на-Майне, станция метрополитена «Санкт-Квирин-Плац» в Мюнхене, центр виртуального инжиниринга в Штутгарте, купол на крыше здания немецкого парламента Рейхстага в Берлине, музей «Порше» в Штутгарте, филиал франкфуртского банка DZ Bank в Берлине и многие другие произведения архитектурного искусства. Германия – страна контрастов, разнообразия как природы, так и архитектуры, поистине красивый и колоритный уголок планеты Земля.

#### *Список литературы:*

1. Аракелян Н.С. Учебная экскурсия как способ формирования лингвострановедческой компетенции у иностранных учащихся. В сборнике: Актуальные проблемы теоретической и прикладной лингвистики. сборник статей VII Всероссийской научно-практической конференции. Пенза, 2021. С. 7-10.

2. Донскова Л.А. Мультилингвизм в социокультурном пространстве // Язык как зеркало культуры. Материалы Всероссийской научно-практической конференции – [Электронный ресурс]. – Краснодар, Издательство: Краснодарский ЦНТИ – филиал ФГБУ «РЭА» Минэнерго РФ, 2021. С. 80-85.

3. Донскова Л.А., Цылина К.С. Особенности трансформации современного немецкого языка. В сборнике: Глобальные проблемы научной цивилизации, пути совершенствования. Материалы XV Международной научно-практической конференции. В 2-х частях. Ставрополь, 2022. С. 72-76.

4. Зайцева А.Э. Толерантность как основной принцип межличностного взаимодействия. В сборнике: Язык. Общество. Культура. Сборник статей по материалам III Всероссийской научно-практической конференции. Отв. за выпуск А.С. Усенко. Краснодар, 2021. С. 38-44.

**Чупров Алексей Владимирович,**  
 Министерство природных ресурсов и лесопромышленного  
 комплекса Архангельской области, г. Архангельск  
 Chuprov Alexey Vladimirovich, Ministry of Natural Resources  
 and Timber Industry of the Arkhangelsk Region, Arkhangelsk

**ОЦЕНКА РОСТА И ПРОДУКТИВНОСТИ СОСНЫ ОБЫКНОВЕННОЙ  
 В ГЕОГРАФИЧЕСКИХ КУЛЬТУРАХ В АРХАНГЕЛЬСКОЙ ОБЛАСТИ  
 ASSESSMENT OF THE GROWTH AND PRODUCTIVITY OF SCOTS PINE  
 IN PROVENANCE TEST IN THE ARKHANGELSK REGION**

**Аннотация:** приведена информация по формированию подходов к лесосеменному районированию сосны обыкновенной, в том числе в Архангельской области. Показана возможность дальнейшего использования географических культур государственной сети, достигших половины возраста рубки в регионе. Проведена оценка климатипов сосны обыкновенной, произрастающих в Архангельской области. Предложены корректировки возможных поставок семян сосны в рамках действующего лесосеменного районирования, относительно Архангельской области.

**Abstract:** Provided information on the formation of approaches to the forest seed zoning of Scots pine, including in the Arkhangelsk region. The possibility of further use of geographic crops of the state network, which have reached half the age of felling in the region, is shown. The assessment of climatypes of Scotch pine growing in the Arkhangelsk region was carried out. Proposed adjustments to the possible supply of pine seeds within the framework of the current forest seed zoning, relative to the Arkhangelsk region.

**Ключевые слова:** географические культура, сосна обыкновенная, климатип, приживаемость, рост, продуктивность.

**Keywords:** provenance test, scots pine, provenance, survival ability, growth, productivity, assessment.

### **Introduction**

The main goals of the provenance test tests are usually to study geographic variability and the possibility of choosing the best geographic races for reforestation. Seed zoning is an important part of forest reproduction, which allows you to control the supply of seeds for reforestation. Experiments with provenance tests involve collecting seeds from a number of widely spaced plantings (usually natural) and growing the seedlings under the same conditions.

The results of the study of provenance tests make it possible to clarify the forest seed zoning and to look for the best species for reforestation in order to increase the productivity of forests. In addition, they allow you to preserve the genetic stock of conifers that grow within each region.

The history of the creation of provenance tests begins in the middle of the 19th century in France. The most large-scale work on the creation of provenance trial plantation of conifers abroad was carried out in 1938 and in 1964-1968 by International Union of Forest Research Organizations (IUFRO) [1]. In Russia, the first provenance tests were created in the period 1910 – 1916. The results of studying these provenance forest plantations were described by S.A. Samofalom, Oleksin, M. Gertikh, G.I. Redko [1], [8]. Researchers described the results of the growth and development of trees using the provenance test and found out the best geographical races for their application in reforestation [13], [14].

The first provenance forest plantations in the European North were founded in 1959 by P.I. Voychal in the Arkhangelsk Region, Russia. Then, P.I. Voichal and V.Ya. Popov planted local history cultures of pine in 12 forestry enterprises of the Arkhangelsk region [9]. Now these objects are lost for various reasons.

Currently, provenance tests are objects that can be used to predict climate change [2], [10], [11], [18]. In addition, they can be used to carry out genetic and ecological studies [7], [9], [11], [12], [19].

### **Material and methods**

Geographic cultures of Scots pine (24 provenances) are located in the middle subzone of the taiga in the Plesetskoye forestry of the Arkhangelsk region (the curator of the object is the Northern Research Institute of Forestry). These crops were created in 1977 by planting 3 year old pine seedlings. They are part of the state network of geographical cultures, established according to the order "On the creation of a network of geographical cultures of the main forest-forming species" of the State Forestry Administration of the USSR No. 29 dated 06.02.1973.

To study the geographical cultures of pine, I used the method developed by VNIILM for all regions of the former Soviet Union to study the geographical variability of the main forest-forming species approved by the Problem Council of the USSR for forest genetics, breeding and seed production.

The altitude was determined using the plot of the heights of each provenance. For this, the height of 20-25 trees was measured using an altimeter and diameters. Data alignment was performed using basic regression equations.

On the registration rows, the number of surviving plants from the originally planted ones was determined and the survival rate was calculated according to GOST [5].

The stock of stem wood is designed for 1000 pieces. It is calculated taking into account the density of forest cultures of 4000 pcs / ha, which is average for the Arkhangelsk region, taking into account the survival rate of provenances.

For the selection of climatypes, the principle of expressing the stock as a complex indicator in units of standard deviation was used [17], [20]. All tested climatypes according to productivity (wood stock in the bark on the vine) were divided into four groups: I – (below -0.5); group II – (-0.5 – 0); group III – (0- +0.5); group IV – (above +0.5), which we used earlier to assess the origins of spruce [18]

The correlation coefficient was estimated taking into account the selection approach [9].

## Results

The results of the study of 39-year-old geographical cultures of Scots pine in the Arkhangelsk region together with other Russian territories are shown in Table 1.

The highest survival rate (40.9 – 44.9%) in the collection of provenances is distinguished by provenances, the mother plantations of which are located within 61<sup>0</sup> – 62<sup>0</sup> north latitude (no. 14-17 in Table 1). According to the forest growing conditions, these provenances are assigned to the middle and northern subzones of the taiga.

The Pinega provenance (no. 3 in Table 1) from the northern taiga subzone (43.8%) is also close to them in terms of survival rate. These offspring are somewhat superior in survival rate to the local pine of the same age planted in Plesetsk provenance (no. 4 in Table 1)

Table 1

Characteristics of Scots pine provenances  
in the geographical cultures of the Arkhangelsk region at the age of 39

No*	Location		Forest vegetation subzone, zone**	Root-taking of forest plantations, %	Height, M	Diameter of trunk, cm	Shaft volume, m <sup>3</sup>	Stock, m <sup>3</sup> / ha
	Region (republic), forestry	Latitude (N)/ Longitude (E)						
1	Murmansk, Monchegorsky	$\frac{67^{\circ}51'}{32^{\circ}57'}$	NT	39,9	13,1	13,4± 0,42	0,094	149
2	Murmanskaya, Kandalaksha	$\frac{67^{\circ}00'}{32^{\circ}33'}$	NT	36,6	14,6	14,7± 0,38	0,123	180
3	Arkhangelskaya, Pinezhsky	$\frac{64^{\circ}45'}{43^{\circ}14'}$	NT	43,8	15,4	15,9± 0,42	0,151	264
4	Arkhangelskaya, Plesetsky	$\frac{62^{\circ}54'}{40^{\circ}24'}$	MT	35,3	16,7	18,3± 0,42	0,214	302
9	Vologda, Totemsky	$\frac{60^{\circ}00'}{43^{\circ}00'}$	MT	29,3	18,3	17,8± 0,40	0,219	257
12	Karelia, Chupinsky	$\frac{66^{\circ}22'}{33^{\circ}00'}$	NT	29,5	15,7	14,2± 0,38	0,122	144
14	Karelia, Medvezhyegorsky	$\frac{62^{\circ}54'}{34^{\circ}27'}$	MT	44,9	18,0	17,2± 0,46	0,202	363
15	Karelia, Pryazhinsky	$\frac{61^{\circ}40'}{33^{\circ}40'}$	MT	43,3	17,4	16,4± 0,50	0,178	309
16	Karelia, Sortavalsky	$\frac{61^{\circ}50'}{30^{\circ}28'}$	MT	40,9	17,0	16,7± 0,44	0,181	296
17	Karelia, Pudozhsky	$\frac{61^{\circ}40'}{36^{\circ}33'}$	MT	42,2	17,8	18,0± 0,51	0,219	371
19	Leningradskaya, Lisinsky	$\frac{60^{\circ}00'}{30^{\circ}25'}$	ST	10,8	18,4	23,8± 0,80	0,394	170
22	Pskov, Pskov	$\frac{57^{\circ}50'}{28^{\circ}26'}$	MF	0,0	–	–	–	–
23	Novgorodskaya, Krestetsky	$\frac{58^{\circ}15'}{32^{\circ}28'}$	MT	5,0	14,2	25,4± 0,81	0,359	72
42	Tverskaya, Bezhetsky	$\frac{57^{\circ}45'}{36^{\circ}40'}$	ST	9,3	14,3	27,4± 1,15	0,421	157

Location			Forest vegetation subzone, zone**	Root-taking of forest plantations, %	Height, m	Diameter of trunk, cm	Shaft volume, m <sup>3</sup>	Stock, m <sup>3</sup> / ha
No	Region (republic), forestry	Latitude (N)/ Longitude (E)						
43	Moscow, Kurovskoy	$55^{\circ}32'$ $38^{\circ}57'$	ST	0,0	–	–	–	–
47	Kostroma, Manturovsky	$58^{\circ}30'$ $44^{\circ}45'$	ST	20,6	16,1	23,6± 0,62	0,345	285
48	Kostroma, Kostroma	$57^{\circ}50'$ $41^{\circ}00'$	ST	15,9	15,9	22,6± 0,80	0,313	199
67	Udmurtia, Votkinskiy	$57^{\circ}03'$ $54^{\circ}00'$	MF	8,2	17,9	24,0± 1,06	0,389	128
68	Kirovskaya, Slobodskoy	$58^{\circ}49'$ $50^{\circ}06'$	ST	16,9	16,9	20,8± 0,42	0,280	189
77	Sverdlovsk, Tavdinsky	$58^{\circ}04'$ $65^{\circ}18'$	ST	4,8	18,1	25,8± 0,83	0,456	87
78	Sverdlovsk, Ivdel	$60^{\circ}40'$ $60^{\circ}24'$	MT	16,9	16,0	21,2± 0,68	0,277	188
81	Tyumenskaya, Surgutsky	$61^{\circ}25'$ $73^{\circ}20'$	MT	27,2	15,5	17,0± 0,50	0,173	188
82	Tyumenskaya, Zavodoukovsky	$56^{\circ}30'$ $66^{\circ}57'$	ST	2,4	–	–	–	–
88	Tomskaya, Kolpashevsky	$58^{\circ}33'$ $83^{\circ}00'$	ST	29,3	16,5	20,9± 0,49	0,276	324

\* provenance number in the State Register; \*\* forest vegetation subzone/zone: NT – subzone of northern taiga, MT – subzone of middle taiga, ST – subzone of southern taiga, MF – zone of mixed forests.

The lowest survival rate was noted in the Pskov (no. 22) and Sverdlovsk (no. 77) provenances (4.8%). During the testing period, three provenances were lost (Tyumen no. 82, Moscow no. 43 and Novgorod no. 23). The offspring of the original plantations of provenances growing south of 60° north latitude (southern subzone of taiga, zone of mixed forests), sharply reduced the survival rate already in the first years of life, especially during the period of emergence from the protection of the snow cover, which was noted in earlier studies [9].

The minimum trunk diameter (13.4 cm) is in the Murmansk northern taiga provenance (no. 1), the maximum one is noted in the survived trees of the Tver provenance (no. 42) which is 27.4 cm.

In the collection of provenances, the highest average height (18.4 m) was found in the Leningrad provenance (no. 19), the lowest one (13.1 m) is noted in the Murmansk provenance (no. 1), although these samples are close in terms of forest vegetation zoning (subzones of the middle and southern taiga).

The Murmansk provenances (no. 1-2) have the smallest trunk volume. It is almost 2 times less than that of the local Plesetsk offspring (table 1). With the advancement of the places of origin of the original plantings from north to south, we



observe an increase in the volume of trunks of the preserved trees from 0.093 m<sup>3</sup> (provenance no. 1) to 0.421 m<sup>3</sup> (provenance no. 42). With the meridional movement of the original plantings to the east, the values in the volume of the trunks of the middle tree of the provenance are decreasing from 0.173 m<sup>3</sup> for the Tyumen provenance (no. 81), to 0.454 m<sup>3</sup> for the Sverdlovsk provenance (no. 77).

The indicator of the average planting density of forest crops in the Arkhangelsk region is 4000 pcs / ha. The wood stock indicator shown in Table 1 is related to the density of planting of forest cultures. Calculations of this indicator show that 17 provenances listed in table 1 have the best stock. Its value is equal to 371 m<sup>3</sup> / ha and is more than the stock of the provenance of Arkhangelsk region by 68 m<sup>3</sup>/ha.

Other provenances from the middle taiga subzone (e.g. Karelian, no. 14, no. 16) are close to the local Plesetsk (no. 4) provenance in terms of stock. Their survival rate is 43-45% in the II class of age, which provides 1700-1800 trees / ha.

The provenance from the Tomsk region (no. 88) is close to the Plesetsk (no.4) but lags behind in survival rate (29.3%). This proves that Tomsk provenance will not be able to provide the necessary supply and number of trees in production plantings.

### **Discussion**

The offspring of northern and middle taiga provenances in the 1st class of the age of crops were distinguished by high survival rate. The active process of differentiation began after 30 years. The mortality rate for individual provenances over 10 years is 10.7-22.7%. The decrease is due to the loss of trees of IV-V classes of Kraft. However, despite the decrease in the indicator, the group of northern taiga provenances still occupies a leading position in terms of survival rate.

Middle taiga springs have the second highest survival rate among all forest zones. The decrease is due to the death of the remaining trees in the Novgorod (no. 23, table 1) provenance, as well as significant mortality in the Sverdlovsk (no. 78, table 1) and Tyumen (no. 81, table 1) provenances, the original plantings of which are significantly removed from the test point in the meridional relation.

In 39-year-old offspring, growth patterns persist, due to the genetic predisposition of the original plantings. Northern offspring maintain a slow growth in height and diameter; southern offspring have more intensive growth in height and diameter, which is due not only to hereditary characteristics, but also to an increase in the feeding area with low survival rate.

The regularity of better growth in diameter can also be traced in the average for the subzones. However, the rare standing of trees, which is observed in southern offspring due to a decrease in survival in the 1st age class, leads to a leveling out of heights. Differences in average altitude among provenances of different subzones are minimal.

The volume of the trunk in the bark must be considered taking into account its radial and linear growth. Its distribution over forest-growing subzones is close to the regularities in diameter. This is confirmed by the correlation coefficient for the whole collection of provenances. The index between the volume of the trunk and the diameter of the pine is 0.99. However, the indicator between the volume and the height of the trunk is lower and amounts to 0.37. A strong inverse relationship between trunk volume and offspring survival rate is also natural ( $r = -0.75$ ).

The reasons for unequal responses to changes in growing conditions can be associated with genetic control, phenotypic variability and population characteristics of the initial plantations, as well as with specific adaptation to climatic conditions of growth of the geographical race formed during the dispersal of pine in the Holocene [20], [21]. Given the gradient selection during dispersal, there may be no clear trends in the distribution of populations in geographic terms [16].

The most productive provenances in terms of timber stock can be determined at  $\frac{1}{2}$  of the felling age for the region. The largest reserve is characteristic of provenances from the middle subzone of the taiga. The location of their original plantings is close to the test site. The low survival rate affects the low value of the stock in pine provenances from the southern subzone of the taiga and the zone of mixed forests. In provenances from the northern taiga subzone, this is associated with slow growth.

### **Conclusions**

The results of the study show that the stabilization of the growth and development of coniferous trees by the 2nd grade of age gives an assessment of the choice of the best offspring for reforestation. This is proved by the studies of scientists who study similar objects in Siberia [1], [3], [4]. In addition, they make it possible to trace the manifestation of the regularities of growth and development of geographical pine races

This serves as the basis for recommending regions where it is possible to import seeds for reforestation in the Arkhangelsk region.

For use in reforestation in the Arkhangelsk region, the use of seeds from plantations in the Urals and Siberia should be completely excluded. For the Arkhangelsk region, it is recommended to use seeds harvested in three forest seed regions: Yuzhnokarelsky, Dvinsko-Mezensky and Verkhnedvinsky, limiting the movement of seeds to a distance of no more than 300 km.

### *Список литературы:*

1. Ефимов Ю.П. Генетико-селекционная оценка объектов постоянной лесосеменной базы / Ю.П. Ефимов // Генетика и селекция – на службе лесу. – Воронеж: НИИЛ-ГиС, 1997. – С. 298-307;

2. Кузьмина Н.А. Дифференциация сосны обыкновенной по росту и выживаемости в географических культурах Приангарья / Н. А. Кузьмина, С.Р. Кузьмин, Л. А. Милютин // Хвойные бореальной зоны. – 2004. – № 2. – С. 48-56.

3. Кузьмина Н.А. Отбор перспективных климатипов сосны обыкновенной в географических культурах в Красноярском Приангарье / Н.А. Кузьмина, С.Р. Кузьмин // Хвойные бореальной зоны. – 2010. – № 1-2. – С. 115-119.

4. Кузьмина Н.А., Кузьмин С.Р. Анализ динамики роста климатипов сосны обыкновенной в географических культурах в Средней Сибири // Сибирский лесной журнал. 2017. № 2. С. 31-39.

5. ГОСТ 17559-82 Лесные культуры. Термины и определения. – Москва: Изд-во стандартов, 1982. – 11 с.

6. Мамаев С.А. Основные признаки методики исследования внутривидовой изменчивости древесных растений / С.А. Мамаев // Индивидуальная и эколого-географическая изменчивость растений: сборник статей. – Свердловск, 1975. – С. 3-14.

7. Маслаков Е. Л. Формирование сосновых молодняков / Е. Л. Маслаков. – Москва: Лесная промышленность, 1984. – 162 с.

8. Михайлова М.И., Чернышов М.П., Особенности роста и состояние лесостепных и степных экотипов сосны обыкновенной в географических культурах Воронежской области // Лесотехнический журнал. 2020. №2 (38). URL: <https://cyberleninka.ru/article/n/osobennosti-rosta-i-sostoyanie-lesostepnyh-i-stepnyh-ekotipov-sosny-obyknovennoy-v-geograficheskikh-kulturah-voronezhskoy-oblasti> (дата обращения: 18.05.2022).

9. Наквасина Е. Н., Юдина О. А., Прожерина Н. А. и др, Географические культуры в ген-экологических исследованиях на Европейском Севере / Архангельск: Арханг. гос. техн. ун-т, 2008. – 308 с.

10. Наквасина Е.Н., Прожерина Н.А., Чупров А.В., Беляев В.В. Реакция роста сосны обыкновенной на климатические изменения в широтном градиенте // Лесн. журн. 2018. № 5. С. 82-93. (Изв. высш. учеб. заведений). DOI: 10.17238/issn0536-1036.2018.5.82

11. Новикова Т. Н. Географические культуры сосны обыкновенной в республике Бурятия / Т. Н. Новикова // Лесоведение. – 2002. – № 2. – С. 61-65.

12. Раевский Б. В. Ход роста географических культур сосны обыкновенной в Карелии / Б. В. Раевский // Ученые записки Петрозаводского государственного университета. – 2011. – № 6. – С. 65-69.

13. Ребко С.В., Поплавская Л.Ф. Рост климатипов сосны обыкновенной в географических культурах сосны обыкновенной // Природные ресурсы Дальневосточного региона. 2013. С. 159-162.

14. Шутяев А.М. Изменчивость хвойных видов в испытательных культурах Центрального Черноземья / А.М. Шутяев. – М., 296 с.

15. Budeanu M., Şofletea N., Pârnută Gh. Testing Romanian seed sources of Norway spruce (*Picea abies*): results on growth traits and survival at age 30. *Annals of Forest Research* 55(1): 43-52, 2012.

16. Korshikov I., Kalafat L. A., Pirko Ya. V., and Velicoridko T. I. Population-Genetic Variation in Scots Pine *Pinus sylvestris* L. from the Main Forest Regions of Ukraine I. // *Russian Journal of Genetics*, Vol. 41, No. 2, 2005, pp. 155-166. Translated from *Genetika*, Vol. 41, No. 2, 2005, pp. 216-228.

17. Matras J. Growth and development of Polish provenances of *Picea abies* in the IUFRO 1972 experiment // *Dendrobiology*. 2009. Vol. 61. P. 145-158.

18. Nakvasina Elena N., Volkov Alexey G., Prozherina Nadezhda A. Provenance experiment with spruce (*Picea abies* (L.) Karst. and *P. obovata* (Ledeb.)) in the North of Russia (Arkhangelsk region) // *Folia Forestalia Polonica, Series A – Forestry*, 2017. V. 59 (3). 219-230. DOI: 10.1515/ffp-2017-0023

19. Reich P.B., Oleksyn J. Climate warming will reduce growth and survival of Scots pine except in the far north // *Ecology Letters*. 2008.11(6):588-97. doi: 10.1111/j.1461-0248.2008.01172.x

20. Shutyaev A.M., Giertych M. Height Growth Variation in a Comprehensive Eurasian Provenance Experiment of (*Pinus sylvestris* L.) // *SilvaeGenetica*. 1997. Vol. 4(6). P. 6-23.

21. Wu Harry X., Ying Cheng C. Geographic pattern of local optimality in natural populations of lodgepole pine // *Forest Ecology and Management* 194 (2004). Rr. 177-198.



## ИСТОРИЧЕСКИЕ НАУКИ

УДК-93

**Ефременков Вадим Евгеньевич,  
Хохлов Иван Вадимович**, Брянский филиал Российского  
экономического университета им. Г.В. Плеханова, г. Брянск  
Efremenkov Vadim Evgenievich, Khokhlov Ivan Vadimovich,  
Bryansk Branch of the Plekhanov Russian University of Economics, Bryansk

### **БОРЬБА ЗА ПОВЫШЕНИЕ КАЧЕСТВА ТОВАРОВ В СССР В ПОСЛЕВОЕННЫЕ ГОДЫ THE STRUGGLE FOR IMPROVING THE QUALITY OF GOODS OF THE USSR IN THE POST-WAR YEARS**

**Аннотация:** в статье рассмотрены вопросы о необходимости увеличения разнообразия и повышения качества товаров в СССР. Выделены проблемы в советской торговле с реализацией продовольственных и промышленных товаров.

**Abstract:** the article discusses the need to increase the diversity and improve the quality of goods in the USSR. The problems in Soviet trade with the sale of food and industrial goods are highlighted.

**Ключевые слова:** качество товаров, торговля, большой ассортимент.

**Keywords:** the quality of goods, trade, a large assortment.

Восстановление народного хозяйства СССР являлось первоочередной задачей послевоенного развития нашей страны. За победу в Великой Отечественной войне Советскому Союзу пришлось заплатить высокую цену не только многомиллионными человеческими жертвами, но и колоссальными материальными потерями. В руины были превращены 1,7 тыс. городов, разрушению подверглось около 70 тысяч сёл. СССР потерял 30 % национального богатства, в Германию были вывезено огромное количество художественных ценностей. Общая стоимость ущерба от войны оценивалась в 675 млрд руб.

Гигантские проблемы были в нашем сельском хозяйстве. Его восстановление в послевоенный период – процесс довольно сложный. Это было связано и с тем, что большее количество скота было убито или съедено, и с тем, что большое количество мужчин погибло на полях сражений.

Основной урон трудового населения понесла именно советская деревня, в которой оставались практически только женщины и дети. Именно деревня стала в 20–30-х гг. источником средств для индустриализации, но в послевоенный период она быть этим источником не могла. Советская власть пыталась повысить уровень жизни деревни, и в первую очередь за счет укрупнения колхозов и улучшения качества обработки. Но 1946-1948 гг. – это период природных катаклизмов (засуха, наводнение) и голода. Поэтому в таких условиях деревня жила еще хуже. В деревне административные и уголовные наказания сохранялись до 1951 года, в котором продовольственная ситуация в стране была более-менее решена и потребность в массовом наказании резко сократилась [1, с.101].

С 1947 начинаются попытки улучшения сельского хозяйства с помощью науки и научного прогресса. Так, например, вокруг полей создавались лесозащитные полосы, которые должны были оборонять посевы от ветров и холода; проводилось принудительное лесо- и травосеяние с целью укрепления почвы и т. д.

Более медленными темпами шло развитие сельского хозяйства, которое находилось в тяжелейшем кризисе: уменьшились посевные площади, автомобильный и тракторный парки, а оставшаяся техника была сильно изношена. Число трудоспособных членов колхозов сократилось почти наполовину [2, с. 31].

Во время войны решающую роль в колхозно-совхозном производстве играли женщины. Например, в колхозах Западной Сибири удельный вес женского труда возрос в 2 раза. Женщины, старики, подростки на своих плечах вынесли всю тяжесть военных лет, и благодаря их самоотверженному труду фронт и тыл были обеспечены продуктами питания, а промышленность – сырьем.

Товарно-денежные отношения между государством и колхозами были упразднены. Заготовительные цены возмещали лишь 1/10 затрат колхозов на производстве зерна, 1/20 – мяса, 1/5 – на производстве молока. Поскольку продукты забирались у колхозов фактически бесплатно, соответственно низкими были выплаты по трудодням, во многих колхозах люди работали бесплатно. В целом сельское хозяйство держалось не столько на личной заинтересованности крестьянина в результатах своего труда, сколько на внеэкономическом принуждении [3, с. 109].

Однако постепенно жизнь налаживалась, и людям хотелось покупать красивые вещи, новую технику, больше продуктов. Поэтому в послевоенные годы перед страной была поставлена задача выпускать не только больше продовольственных и промышленных товаров, но и контролировать их качество. А торговля должна была довести эти товары до покупателей.

После окончания войны руководители страны неоднократно указывали, что торговля должна широко использовать имеющиеся у неё экономические рычаги для активного воздействия на производство в интересах увеличения выпуска товаров, пользующихся спросом населения, и уменьшения производства таких товаров, которые не пользуются спросом населения.

Однако, несмотря на принятые решения и рост производства и продажи товаров, количество и ассортимент многих изделий не соответствовал спросу населения. Причиной этого во многих случаях был не только недостаток произведенных мощностей, сырья и оборудования для выработки отдельных товаров, но и недостатки в планировании их ассортимента из-за слабой связи между промышленными предприятиями и торговыми организациями [4, с. 3170].

О торговле промышленными товарами сообщалось, что в магазинах испытывался недостаток, как в количестве, так и в ассортименте кожаной обуви, шерстяных тканей, хлопчатобумажных тканей, зимней одежды. Крайне недостаточно в продаже мебели и фарфоровой посуды. Основной причиной производства плохих товаров являлось отсутствие материальной заинтересованности предприятий в повышении качества продукции. Система плановых показателей, на основании которых оценивалась хозяйственная деятельность предприятий, была слабо связана с качеством продукции. Поэтому многие из них выдвигали идею о необходимости выделения решающего показателя работы предприятия – реализация товаров населения.

Главную ответственность за качество товаров несли непосредственные производители – фабрики и заводы. Большую работу по выявлению некачественных промышленных и продовольственных товаров и недопуску их в торговую сеть проводила Госторгинспекция [5, с. 107].

Однако, несмотря на активную работу контролирующих органов, предприятия часто выпускали бракованные изделия, зная, что из-за нехватки товаров купят и их. Но к 1960<sup>м</sup> годам ситуация значительно поменялась, так как первоочередные задачи восстановления народного хозяйства страны были к этому времени уже решены, и внимание производителей теперь было обращено на качество выпускаемой продукции, ставшей основной задачей на протяжении нескольких последующих десятилетий.

#### *Список литературы:*

1. Зубкова Е.Ю. «Привычка к бедности». Проблемы измерения уровня жизни в СССР в 1940-1960-е гг. // Российская история. – 2013. №5. – С. 92-104.
2. Попов В.П. Экономическая политика советского государства. 1946-1953. Тамбов: издательство Тамбовского Государственного Технического Университета, 2020. 224 с.
3. Поляк Г.Б. Послевоенное восстановление народного хозяйства. М., 2016. 240 с.
4. Мороз И.А. Некоторые проблемы качества товаров и пути их решения в советской торговле 50-60<sup>х</sup> годов XX века. В мире научных открытий. 2014. № 11-8 (59). С. 3165-3179.
5. Мороз И.А. Проблемы ассортимента и качества товаров в советской торговле в 50-60<sup>е</sup> годы XX века. Вестник Брянского государственного университета. 2014. №2. С. 104-110.

**Клисова Юлия Евгеньевна,  
Шлыкова Ангелина Максимовна,** Брянского филиала  
Российского экономического университета им. Г.В. Плеханова, г. Брянск  
Klisova Yulia Evgenievna, Schlykova Angelina Maksimovna,  
Bryansk Branch of the Plekhanov Russian University of Economics, Bryansk

**ЗНАЧЕНИЕ ОБЩЕСТВЕННОГО КОНТРОЛЯ В РАЗВИТИИ  
НАРОДНОГО ХОЗЯЙСТВА СССР В ПОСЛЕВОЕННЫЕ ГОДЫ  
THE IMPORTANCE OF PUBLIC CONTROL IN DEVELOPMENT  
THE NATIONAL ECONOMY OF THE USSR IN THE POST-WAR YEARS**

**Аннотация:** статья посвящена становлению общественного контроля в СССР в послевоенное время. В ней анализируется деятельность органов, осуществляющих контрольные действия. Особое внимание авторы уделяют вопросам проведения контрольных мероприятий субъектами общественного контроля, их специфике.

**Abstract:** the article is devoted to the formation of public control in the USSR in the post-war period. It analyzes the activities of the bodies that carry out control actions. The authors pay special attention to the issues of carrying out control measures by the subjects of public control, their specifics.

**Ключевые слова:** общественный контроль, органы народного контроля, бесхозяйственность, ревизия, взыскание.

**Keywords:** public control, public control bodies, mismanagement, revision, recovery.

Использование контроля как универсального механизма взаимодействия государства и общества можно наблюдать с появлением первых государств. Появление мощной и эффективной системы общественного контроля, сочетающего в себе государственный контроль и элементы народного контроля, произошло именно в советском обществе. Осуществляемый обществом, он выполнял социальную функцию, однако имел и черты управленческой (государственной) функции в виду партийно-государственного аппарата, выступающего его основой.

Народный контроль в СССР всегда имел большое значение, так как новая общественно-экономическая формация, установившаяся с 1917 г., базировалась на новых формах самоорганизации общества – Советах народных депутатов, ставших в последствии основой государственной власти. Ещё в самом начале становления государства, при помощи народного контроля осуществлялось вовлечение общества в процесс управления такими сферами общественной жизни, как экономическая и социальная. К 1919 г. функционировало 3 системы контроля [1, с.183]:

1. Народный комитет госконтроля.
2. Ведомственные контрольные органы.
3. Рабоче-крестьянские инспекции (РКИ).

Однако на ранних стадиях внедрения данных систем функции, исполняемые ими, нередко пересекались, создавая определённую путаницу.

Особенность народного контроля в СССР состояла во владении ими комплексом прав властного характера, а их решения обладали юридической силой. Таким образом, их значение в определённых сферах было довольно высоко, а сама система общественного контроля сопоставлялась с одной из форм социалистической демократии.

Особое развитие данная система получила в послевоенные годы, тогда общественный контроль имел особое значение не столько для интенсивного роста основополагающих показателей развития государства, сколько для его экономического восстановления. Переход от военной к мирной жизни совершался чрезвычайно трудно: огромное количество человеческих жертв, разрушенные города и районы, крайнее истощение ресурсов экономики. Всё это ознаменовало изменение экономической политики страны, существенные сдвиги в её структуре и системе управления. В данном случае реформированию подлежала не только экономическая, но и социальная, а также демографическая политика. В качестве основных целей было возвращение к показателям довоенного времени и дальнейшая индустриализация страны [2, с.351].

Для достижения поставленных целей правящая партия использовала все преимущества командной экономики, государственные органы и органы народного контроля, влияние которых распространялось почти на все органы СССР, в числе которых министерства, различные ведомства, предприятия, их руководители и другие должностные лица.

В число направлений деятельности органов народного контроля входили:

1. Защита прав граждан от нарушений со стороны государственных и иных общественных организаций. В послевоенное время такая защита понадобилась целым группам граждан, наиболее пострадавших в военных действиях или дискредитируемых уже после. Для выполнения данной функции органы общественного контроля были наделены правами рассмотрения жалоб и приёма граждан.

2. Контроль за выполнением обозначенных в рамках планов экономико-социального развития целей и плановых задач. Четвертая пятилетка, пришедшаяся на первые послевоенные годы (1946-1950 гг.), подразумевала первоочерёдное проведение реконверсии ведущих предприятий и восстановление предприятий чёрной металлургии и топливно-энергетического комплекса. Наблюдать за реализацией данного плана были призваны комитеты народного контроля, имеющие полномочия проводить ревизии и экспертизы, налагать взыскания и отстранять должностных лиц.

3. Выявление резервов народного хозяйства и обеспечение их использования, рациональное использование имеющихся трудовых и материальных ресурсов, денежных средств. Члены органов народного контроля должны были не допускать расточительства и бесхозяйственности. Такие меры были связаны с истощёнными войной ресурсами экономики, помимо этого, поставленные сроки восстановления требовали использования всех имеющихся средств.



4. Повышение эффективности общественного производства и качества работы. От значения данных показателей зависело материальное благосостояние советских граждан. Можно сказать, что некоторое повышение уровня жизни городского населения в послевоенное время произошло в том числе и благодаря результативной работе органов общественного контроля [3, с.106].

Важно отметить, что официальное формирование общественного контроля в СССР было положено в 1957 г. созданием Комиссии советского контроля Совмина СССР. А Конституция 1977 г. окончательно закрепила значение народного контроля для развертывания социалистической демократии в государстве [4]. Первым законом, урегулировавшим данную сферу общественных отношений, стал Закон СССР от 30 ноября 1979 г. «О народном контроле в СССР» [5, с.89]. Положение председателя группы народного контроля стало особым: он не мог быть уволен по воле администрации без согласия соответствующего Комитета народного контроля. Такое внимание со стороны государства к данной системе свидетельствует об её высокой важности для осуществления эффективных процессов управления при командном стиле руководства.

Таким образом, стимулирование системы общественного контроля в СССР приобрело особое значение в послевоенные годы, что напрямую было связано с тяжёлым внутренним экономическим положением страны, и неоднозначным внешним. Несмотря на победу в Великой Отечественной войне наблюдалось явное технологическое отставание, сопровождающееся нехваткой кадров и ресурсов. В таких условиях осуществление чёткого контроля за расходованием средств, уровнем производительности и исполнением государственных решений на местах имело основополагающий характер. Помимо прочего, народный контроль, созданный в СССР, внёс весомый вклад в развитие самой системы участия общества в управлении государством, её дальнейшее развитие и становление гражданского общества, положительно повлиял на укрепление экономики и поддержание плановой дисциплины, так необходимой в эпоху глобальных потрясений.

#### *Список литературы:*

1. Полешук А. С. Общественный контроль в структуре советской власти // Вестник Московского университета МВД России. 2011. №2. – С.183-186.
2. Мороз И.А. Особенности развития межреспубликанских торговых связей в СССР в 1950-60<sup>е</sup> годы. Материалы X международной научно-практической конференции. Брянск, 2017. С. 349-352.
3. Мороз И.А. Роль общественного контроля за работой торговых предприятий в 50-60<sup>е</sup> годы XX века. Вестник Брянского государственного университета. 2015. №3. С. 105-107.
4. Конституция (Основной закон) Союза Советских Социалистических Республик (принята на внеочередной седьмой сессии Верховного Совета СССР девятого созыва 7 октября 1977 г.

Солнышкин Андрей Александрович,  
Институт Истории СПбГУ, г. Санкт-Петербург  
Solnyshkin Andrey Alexandrovich, Institute of History,  
St. Petersburg State University, St. Petersburg

**НЕИЗВЕСТНЫЕ СТРАНИЦЫ БИОГРАФИИ  
МИХАИЛА МИХАЙЛОВИЧА ЕГИПТЕОСА  
UNKNOWN PAGES OF MIKHAIL MIKHAILOVICH  
EGYPTEOS' BIOGRAPHY**

**Аннотация:** в истории российского государства было немало удивительных примеров людей, которые волею судьбой оказались в новой, изначально неродной для них страны, но смогли с честью и усердием отдать свою жизнь служению новой Родины. Одним из таких примеров – это жизнь Михаила Михайловича Египтеоса. В данной статье предполагается охарактеризовать деятельность и жизнь М.М. Египтеоса.

**Abstract:** in the history of the Russian state there have been many extraordinary examples of people who, by the will of fate, found themselves in a new country, originally not their own, but who were able to give their lives with honour and diligence in the service of the new homeland. One such example is the life of Mikhail Mikhailovich Egiptheos. This article intends to describe the work and life of M.M. Egiptheos.

**Ключевые слова:** Египтеос М.М., советский флот, судопроект, судостроительство, история российского флота.

**Keywords:** Egypteos M.M., Soviet fleet, ship project, shipbuilding, history of the Russian fleet.

В истории Российской империи в XIX – начале XX вв. было немало примеров, когда люди, родившиеся не на территории российского государства, но волею судьбой оказавшись в России, становились успешными и верными сынами Отечества. Одним из таких примеров в истории России на стыке XIX – начала XX в. может быть судьба Михаила Михайловича Египтеоса, неразрывно связанная с историей российского флота.

Михаил Михайлович Египтеос, родившийся 20 января 1861 г., был «...сыном представителя княжеского рода, выходца из Эфиопии, который был вывезен подростком русскими моряками в середине XIX века в Россию и включён в придворную свиту Николая I под именем Михаил. По национальности – грек (по другим данным эфиоп) ...» (хотя в сохранившихся анкетах из личных дел начала XX в. Михаил Михайлович указывал свое место рождение – Санкт-Петербург (Петроград)) [1]. В детстве и юношестве Михаил Михайлович получил хорошее образование – в 1871-1874-х гг. он обучался в классической гимназии. Михаил Михайлович владел свободно русским языком, а также французским (как он указывал – теоретически). Михаил Михайлович в 1876 г. поступил в Инженерное Морское училище в Кронштадте, которое окончил в 1880 г. и с этого времени стал жить «...самостоятельным трудом...» [2, Л. 1]. Затем Михаил Михайлович работал с 1880 по октябрь 1884 гг.

помощником судостроителя в Кронштадтской портовой конторе [3, Л. 2]. В 1884 – 1886-х гг. он обучался в Николаевской морской академии. С 1884 по 1901 гг. Михаил Михайлович работал на Невском судостроительном и механическом заводе. С 1901 по 1904 гг. Египтеос работал в Новом Адмиралтействе. В феврале 1904 г. был образован «Особый комитет по усилению военного флота на добровольные пожертвования». «...При Комитете была создана техническая комиссия по кораблестроению и выдаче заказов на постройку кораблей и председателем ее был назначен М. М. Египтеос...» [1]. С 1909 по 1912 гг. Египтеос в должности начальника возглавлял судостроительный отдел Невского завода. А с 1912 г. Михаил Михайлович вплоть до революции был членом правления Русско-балтийского судостроительного завода. В войнах 1914-1917-х гг. Египтеос не участвовал, однако на момент революции он был генерал-лейтенантом в отставке и имел орден Св. Владимира за выслугу лет [3, Л. 1].

После революции 1917 г. Михаил Михайлович продолжил свою деятельность в морском деле. Он занимал должность инженера для технических занятий в Севзапзаводе [3, Л. 1]. В 1918 г. М.М. Египтеос был «...членом Военно-революционного комитета большевиков...» [1]. В декабре 1921 г. Михаил Михайлович вошел в состав правления Судостроительного Треста («Судпроекта»). Богатый опыт и знания, полученные Михаилом Михайловичем до революции, пригодились и новой власти. Египтеос принимал, как член правления, активное участие в жизни и деятельности «Судотреста», что подтверждается сохранившимися протоколами заседаний. Например, на заседании от 5 мая 1924 г. правления Судостроительного треста, М.М. Египтеос выступил с докладом об образовании при Северной верфи проектного бюро По мнению М.М. Египтеоса его не следовало образовывать, а нужно было воспользоваться «...уже готовым аппаратом Технического Бюро на Северной верфи и дать ей задание в определенный краткий срок выполнить работу по составлению общего проекта коммерческого судна новейшего типа...» [4, Л. 76]. Решением правления предложение Михаила Михайловича было утверждено. В «Судпроекте» Михаил Михайлович проработал вплоть до своей смерти. Так незадолго до нее, 1 февраля 1930 г. он был заведующим в бюро стандартизации, и по совместительству заведующим 11-о группы проверки и копировки, с окладом в 350 р. [5, Л. 138].

В 1920-е гг. Михаил Михайлович проживал в Петрограде (Ленинграде) по адресу: ул. Пушкинская, д. 10, кв. 37 и имел на иждивении жену и дочь. Также в 1920-е гг. он состоял в профессиональном Союзе Металлистов. Умер Михаил Михайлович в Ленинграде в 1932 г.

Оказавшись в России еще подростком, эфиопский юноша сумел прижиться в незнакомой ему стране и стать русским (как он указывал свою национальность в анкетах) морским деятелем, который оказал большое влияние на развитие судостроения не только в дореволюционной России, но и в новом советском государстве.

#### *Список литературы:*

1. Михаил Михайлович Египтеос. [Электронный ресурс]. URL: <http://deduhova.ru/statesman/mihail-mihajlovich-egipteos/> (дата обращения. 28.05.2022).

2. Египтеос Михаил Михайлович. ЦГА СПб Ф. Р-1552. Оп 8. Д. 520.
3. Египтеос Михаил Михайлович. ЦГА СПб Ф. Р-2141. Оп 6. Д. 12.
4. Ревизионная комиссия трестов: Протоколы заседаний Правления Судотреста. ЦГА СПб Ф. Р-1552. Оп 10. Д. 144.
5. Список сотрудников Союзверфи, учет членов и переписка. ЦГА СПб Ф. Р-4630. Оп 1. Д. 45.



## МЕДИЦИНСКИЕ НАУКИ

УДК 13.00.04

**Арясова Юлия Юрьевна,**  
Кемеровский Государственный Университет, г. Кемерово  
Aryasova Yuliya Yurievna, Kemerovo State University, Kemerovo

**Борисова Маргарита Викторовна,** старший преподаватель,  
Кемеровский Государственный Университет, г. Кемерово  
Borisova Margarita Viktorovna, Kemerovo State University, Kemerovo

### **ВЛИЯНИЕ ЗАКАЛИВАЮЩИХ ПРОЦЕДУР НА ОРГАНИЗМ ЧЕЛОВЕКА THE EFFECT OF HARDENING PROCEDURES ON THE HUMAN BODY**

**Аннотация:** в данной статье рассматриваются задачи, функции, методы средства закаливания человеческого организма. Подробно рассказывается, что представляет собой закаливание и для чего оно нужно. А также рассматривается взаимосвязь закаливания и физической культуры.

**Abstract:** this article discusses the tasks, functions, methods of hardening the human body. It describes in detail what hardening is and what it is needed for. And also the interrelation of hardening and physical culture is considered.

**Ключевые слова:** закаливание, организм человека, физическая культура, здоровье.

**Keywords:** hardening, human body, physical culture, health.

Первое упоминание о закаливании появились еще в античные времена в Греции. Его ввёл знаменитый греческий врач-реформатор Гиппократ, чья идея распространилась по всему миру. Так, к примеру, в Азии философ и врач Ибн Сина поддерживал взгляды Гиппократа [2]. Именно в Древней Греции и в Древнем Риме существовал, можно сказать, некий культ здоровья и красоты тела, поэтому при физическом воспитании закаливание считалось неотъемлемой частью процесса. Считалось, что закаливание в этих странах – это укрепление здоровья, а так же, конечно, выработка способности переносить различные недуги и погодные условия. Плутарх, например, утверждал, что закаливание у мальчиков в Древней Спарте велось с самого детства [3].

Что же есть в сущности самого закаливания? Как известно, закаливание есть ряд мероприятий, которые действуют на укрепление защитных сил организма и, конечно, на увеличение возможностей к адаптации условий окружающей среды [1]. Такой комплекс нормализует состояние эмоциональной сферы, после чего человек становится более уравновешенным, сдержанным, спокойным. Кроме того, закаливание делают настроению лучше, придают силы и бодрость, а так же повышают работоспособность и выносливость организма [2].

При процессах факторов внешней среды возникают в организме человека начинает работать сложный физиологический комплекс ответных реакций, где участвуют организованные и соподчинённые между собой функциональные системы, которые поддерживают температуру тела человека на постоянном уровне. При изменении температуры окружающей среды мозг человека начинает работать на самом большом уровне общего тонуса, его центры становятся более активными, а весь организм, конечно, полностью включается в работу [3].

Большинство специалистов рекомендуют проводить закаливание ежедневно, без каких-либо длительных перерывов и независимо от погодных условий. Увидеть положительный результат можно только в том случае, если увеличивать время процедур закаливания, а так же их силу, то есть увеличить объёмы – всё это должно происходить постепенно, не резко. Такие наращивания должны исходить из учета состояния организма после процедур закаливания и, конечно, нужно обращать внимание на то, как реагирует организм вообще на закаливание. То есть, если начать закаливать организм, который неподготовлен для каких-либо экстремальных факторов, таких как обливание ледяной водой, то это может очень серьезно навредить здоровью человека [2].

Если человек решил заняться закаливанием, то он должен учитывать свой возраст, состояние здоровья, а также не забывать про свои заболевания. Обязательно нужно следить за своим самочувствием до, вовремя и после процедур. Особенно человек должен следить за своим пульсом и частотой дыхания. Это поможет отрегулировать нагрузку в зависимости от состояния и здоровья человека. Если же после таких мероприятий появляется бессонница, вялость, кашель или повысилась температура, то лучше на некоторое время прекратить закаливающие процедуры и обратиться к врачу [1]. Не стоит, как раз таки, забывать и про медицинский контроль. Прежде, чем приступить к процессу закаливания, рекомендуется пройти медицинское обследование. Врач, учитывая возраст и состояние здоровья, предложит соответствующие методы и средства закаливания и, конечно, даст какие-нибудь рекомендации, чтобы не было каких-либо негативных последствий на организм [3].

Кроме того, не стоит забывать, что нужно подготовить свой организм, прежде чем начать закаливающие тренировки – это считается одним из главных принципов закаливания. Необходима предварительная тренировка организма более легкими процедурами, которая подготовит организм к экстремальным для тела человека мероприятиям. Можно начать процедуры с обтирания тела, ножных ванн, и только потом можно приступить к обливаниям, не забывая, конечно, про постепенность регулирования температуры воды [3].

Очень эффективно закаливания происходят при сочетании с активным режимом, то есть проводить процедуры вместе с выполнением каких-либо мышечных работ и физических упражнений. Специалистами отмечается, что высокая степень закаливания наблюдается у людей, которые применяют закаливание в сочетании с физическими упражнениями, которые выполнялись при резко меняющихся температурных условиях. Особенный закаливающий эффект дают такие виды спорта, как лёгкая атлетика, плавание, лыжный и конькобежный спорт, а также альпинизм и туризм [3].

Основными и лучшими средствами и методами закаливания являются ни что иное, как солнце, воздух и вода. Солнце действует на организм очень положительно, влияя на рост и развитие живых организмов. Также солнце делает крепче центральную нервную систему, улучшает обмен веществ и улучшает сопротивляемость [2].

Воздух же влияет на укрепление тонуса нервной и эндокринной систем. Под действием воздушных ванн улучшаются процессы пищеварения, совершенствуется деятельность сердечно-сосудистой и дыхательной систем, а также повышается количество эритроцитов и уровень гемоглобина в крови [2].

Вода является самым мощным средством закаливания, так как обладает ярко выраженным охлаждающим эффектом. Это даже доказывает всем известный факт о том, что вода при одинаковой температуре кажется человеку холодней воздуха. Кроме того, у закаливания водными процедурами есть ещё одна особенность. Они способны оказывать на человека и механическое воздействие [2].

Специалисты проводили исследования по степени закалённости у занимающихся спортом и не занимающихся студентов. Данные анализы показали, что имеются показательные различия: спортсмены имеют более высокую степень закаливания, а у нетренирующихся присутствует умеренная степень [4]. Кроме того, исследования показали, что у спортсменов имеется первая степень здоровья, а у незанимающихся спортом юношей – вторая степень. Если верить специалистам, то при второй степени здоровья человеку необходима консультация врачей [4].

Известно, что большинство людей, занимающихся физической культурой, применяют закаливающие воздушные ванны, то есть пребывают на свежем воздухе более 2-х часов, после чего применяют контрастный душ. Нетренирующиеся студенты же только малая часть молодых людей пребывают на свежем воздухе и принимают солнечные ванны, как метод закаливания [4].

Закаливание организма неотъемлемо связано с физической культурой и спортом, которые, как известно, являются частью жизни человека любого возраста. Физические упражнения очень сильно расширяют функциональные возможности всех систем организма и повышают его работоспособность. Их оздоровительный и профилактический эффект связан с повышением физической активности, а также усилением функций опорно-двигательного аппарата и активацией обменных процессов [3].

Чаще всего закаливающие процедуры, как некий процесс, рассматриваются, как правило, специалистами приспособления организма к меняющимся условиям погоды и климата. В качестве физического воспитания

закаливание можно рассматривать, как сознательное применение в определённой в определённом комплексе, который быстро и без вреда для здоровья повышает сопротивляемость и который нужно применять с самого раннего возраста [3].

*Список литературы:*

1. Как правильно закалывать организм, виды закаливания, правила [Электронный ресурс]. – Режим доступа: <https://profilaktica.ru/for-population/profilaktika-zabolevaniy/gripp/kak-pravilno-zakalivat-organizm/>

2. Пахомова С. В. «Методики закаливания организма» – ИПК ГОУ ОГУ, Оренбург, 2010. – 36 с.

3. Юсковец Е. И., Кузенько Г. И. «Закаливание как средство тренировки организма» – Минск, БГМУ, 2011. – 44 с.

4. Бициева И.Б., Гагиева З.А., Кусова А.Х., Кочиева Э.Р. «Закаливание как фактор оздоровления студентов» – Северо-Осетинский госуниверситет, Владикавказ, РСО-Алания, 2004. – С. 81

УДК 13.00.04

**Волков Никита Александрович,**  
Кемеровский Государственный Университет, г. Кемерово  
Volkov Nikita Alexandrovich, Kemerovo State University, Kemerovo

**Борисова Маргарита Викторовна,** старший преподаватель,  
Кемеровский Государственный Университет, г. Кемерово  
Borisova Margarita Viktorovna, Kemerovo State University, Kemerovo

## **ВЗАИМОСВЯЗЬ ПРАВИЛЬНОГО ПИТАНИЯ И ФИЗИЧЕСКОЙ КУЛЬТУРЫ THE RELATIONSHIP BETWEEN PROPER NUTRITION AND PHYSICAL CULTURE**

**Аннотация:** в статье отражены основные положения рационального питания для людей. Рассматриваются свойства пищевых веществ и обеспечение физиологических норм потребности в них организма, а также излагаются наиболее важные аспекты сбалансированного питания при занятиях массовой физической культурой.

**Abstract:** the article reflects the main provisions of rational nutrition for people. The properties of food substances and the provision of physiological norms of the body's need for them are considered, and the most important aspects of a balanced diet during mass physical education are outlined.

**Ключевые слова:** физическая культура, спорт, правильное питание, диета, рацион питания.

**Keywords:** physical education, sports, proper nutrition, diet, diet.

В наше время абсолютно для каждого человека, какого возраста он бы не был, очень важно здоровье и его внешний вид. Большинство стараются сбросить лишний вес, стать более привлекательными. Но бывают и такие люди, которые делают всё возможное, чтобы набрать массу и сделать рельефное тело. Однако ни одни физические нагрузки не приведут к данным целям без правильного и сбалансированного питания [4].

Питания в жизни человека является важнейшим естественным способом, который восполняет пластические и энергетические затраты организма при каких-либо физических нагрузках. Тем самым, питание намного быстрее помогает восстановить организм. Оно должно полностью удовлетворять потребности человека в энергии пластическом материале, биологически активных компонентах и вызывать у него положительные эмоции. Однако проблема заключается в том, что с возрастом потребности в компонентах пищи у человека меняются, он начинает питаться нерационально. Неправильное питание способно ухудшить здоровье и иммунитет человека, что приводит к различным заболеваниям [1, 2].

Занятия физической культуры помогают физическим качествам человека развиваться и совершенствоваться. Однако неправильное питание только усложняет достижение поставленных задач человеком при занятии спортом, а иногда делает такие цели недостижимыми. Невозможно это достижение цели через спорт, если питание не соответствует нормам. Оно должно обеспечивать гармоничное развитие и качественную деятельность организма. Именно поэтому стоит обращать внимание на рацион питания, который должен быть очень разнообразным, чтобы организм получал больше нужных для него веществ для сохранения оптимального уровня физической активности [1].

Этот рацион обязательно нужно сбалансировать с человеческими потребностями, а так же сделать упор на его возраст, пол и, конечно же, профессию. Такие потребности, в основном, зависят от различных условий, которые постоянно меняются, поэтому создать точный рацион на каждый момент жизни, конечно, практически невозможно.

Люди, которые активно занимаются физической культурой, должны понимать, что в питании большую значимость имеет правильный и строго соблюдаемый режим, которого они должны придерживаться. Как правило, в сутки их приём пищи должен быть разделён на несколько приемов употребления еды. Это делается для того, чтобы пища намного лучше усваивалась в организме, а так же чтобы человек не прибегал к чрезмерному наполнению желудка. У спортсменов самым эффективным считается 5-6 разовое питание. Проблема состоит только в том, что после плотного употребления еды следует подождать примерно 1.5 часа, чтобы приступить к физическим нагрузкам. А после тренировки для лучшего состояния должно пройти полчаса. Такой режим соблюдать довольно таки непросто, именно поэтому отечественные специалисты разработали варианты режимов с распределением калорийности по приемам пищи [2].

Так, при двухразовых тренировках в течение дня человеку предлагается следующий режим питания и тренировок, а так же распределения калорийности:



1. Первый завтрак – 5%, зарядка
2. Второй завтрак – 25%, дневная тренировка
3. Обед – 35%
4. Полдник – 5%, вечерняя тренировка
5. Ужин – 30%

Если же человек занимается по трёхразовой системе тренировок, то специалистами рекомендуется такой режим:

1. Первый завтрак – 15%, утренняя тренировка
2. Второй завтрак – 25%, дневная тренировка
3. Обед – 30%
4. Полдник – 5%, вечерняя тренировка
5. Ужин – 25% [2]

Главной проблемой в питании человека является нарушение наилучшего соотношения между основными компонентами пищи. Этими компонентами являются:

- **Белки**, которые нужны человеческому организму для того, чтобы создавались и обновлялись клетки. Кроме того, белки непосредственно участвуют в обмене веществ. К продуктам питания, в которых находятся белки, относятся мясо и рыба, бобовые, овощи и фрукты, а так же яйца, молочные изделия и, конечно, различные крупы.

- **Жиры** являются непосредственным источником энергии для организма человека. Нормализованное количество жиров просто необходимо для организма, ведь они выполняют большое количество полезных функций, такие как сохранение тепла, защита внутренних органов и хорошую работу печени желудочного пузыря.

- **Углеводы** считаются самым главным источником энергии для человека. Они помогают организму функционированию мышц и хорошем обмене белков и жиров. Кроме того, они способствуют образованию гормонов, ферментов, желёз и других соединений [3].

Проблема состоит ещё и в том, что люди, занимающиеся физической культурой и спортом, чаще всего употребляют выпечку, торты, сладкие продукты и напитки, конфеты, мороженое и многое другое. Причём приём овощей, фруктов, ягод и других полезных продуктов ведётся в недостаточном количестве, что способно привести к плохо сбалансированному питанию, а так же к необеспеченности организма пищевыми волокнами и многими биологически активными веществами. Важно обеспечить организм поступлениями больших количеств витаминов, а особенно витаминами группы С и В, обеспечить себя фосфором, кальцием, железом и магнием.

Хочется сказать ещё и о том, что без изучения каких-либо медицинских аспектов абсолютно всем известно, что малоподвижный образ жизни и отсутствие правильного питания и физических нагрузок могут привести к ожирению тела человека. Для эффективной коррекции тела следует сочетать диету и физическую культуру, так как метаболические сдвиги в организме в этом случае более выражены, чем при раздельном влиянии каждого этого фактора. При желании уменьшить массу тела следует избегать форсированных методов и сбрасывать вес постепенно.

Самое главное, нужно помнить о том, что физическая культура и рациональное питание тесно связаны друг с другом, и оба этих фактора для человека должны быть дисциплинированы. Спортсмены просто обязаны действовать по этому режиму, так как от этого зависит не только их здоровье, но и, чаще всего, их спортивные успехи.

*Список литературы:*

1. Сидоров Д. Г., Овчинникова С. А., Скудаев А. Г. «Особенности организации рационального питания студентов при занятиях массовой физической культурой» (Методические рекомендации для студентов) – Нижний Новгород: ННГАСУ, 2011. – 43 с;

2. Шамов Д.Ф, Рузанова Н.В., «Оценка влияния правильного питания при занятиях физической культурой и спортом» – Кемеровский Государственный Университет, Кемерово, 2021. – 19 с;

3. Хайбуллин Ю.В., Дракапуло Е.В., «Рациональное питание в системе физической активности» – ФГБОУ ВО «Амурский гуманитарно-педагогический государственный университет», г. Комсомольск-на-Амуре, Россия. – С. 132-137;

4. Питание и физическая активность [Электронный ресурс]. – Режим доступа: <http://04.rospotrebnadzor.ru/index.php/san-nadzor/2015-10-01-05-48-10/10621-12042019.html?ysclid=l39trpgplq>

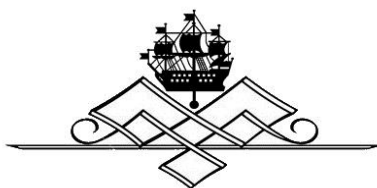

**Карасов Илья Андреевич**, ординатор,  
Пермский Государственный медицинский университет, г. Пермь  
Karasov Ilya Andreevich, Perm State Medical University, Perm

**Айрапетян Аркадий Арменович, Колесникова Юлия Андреевна,  
Бурак Елизавета Сергеевна, Умаров Акбарджон Хусейнович**,  
Пермский Государственный медицинский университет, г. Пермь  
Ayrapetyan Arkady Armenovich, Kolesnikova Yulia Andreevna,  
Burak Elizaveta Sergeevna, Umarov Akbarjon Khuseinovich,  
Perm State Medical University, Perm

**Сапегина Фаниса Зуфаровна**,  
научный руководитель, к.м.н, доцент, кафедра нормальной,  
топографической и клинической анатомии, оперативной хирургии,  
Пермский Государственный медицинский университет, г. Пермь  
Sapegina Fanisa Zufarovna, Perm State Medical University, Perm

**ФИБРОМУСКУЛЯРНАЯ ДИСПЛАЗИЯ  
ВИСЦЕРАЛЬНЫХ АРТЕРИЙ: СОВРЕМЕННЫЙ ВЗГЛЯД  
FIBROMUSCULAR DYSPLASIA  
OF THE VISCERAL ARTERIES: A MODERN VIEW**

**Аннотация:** фибромускулярная дисплазия – сегментарное неатеросклеротическое невоспалительное заболевание мышечного слоя стенок артерий. Данная патология приводит к стенозу артерий среднего калибра, и висцеральных артерий. В результате систематического скрининга оказывается, что вовлечение внутривисцерального сосудистого русла чаще, чем предполагалось изначально.

**Abstract:** fibromuscular dysplasia is a segmental non-atherosclerotic non-inflammatory disease of the muscular layer of arterial walls. This pathology leads to stenosis of the arteries of medium caliber, and visceral arteries. As a result of systematic screening, it turns out that the involvement of the splanchnic vascular bed is more common than originally thought.

**Ключевые слова:** фибромускулярная дисплазия, висцеральные артерии, стеноз, артерии, реваскуляризация.

**Keywords:** fibromuscular dysplasia, visceral arteries, stenosis, arteries, revascularization.

**Эпидемиология**

Распространенность ФМД висцеральных артерий в общей популяции низка, но, вероятно, недооценена. Из 1100 случаев ФМД, описанных в литературе к 1982, только 31 представлен с поражением артерий внутренних органов за исключением сосудов почек (2,8%) [1]. Это может быть результатом занижения сведений или гиподиагностики вследствие ограниченных знаний о болезни, и ограниченная доступность компьютерной томографии в 1982 г. Обзор Mitchell выявил только 75 хорошо задокументированных случаев ФМД висцеральных артерий у взрослых, опубликованных с 1963 г. [2], В первом и

последующем отчете реестра ФМД в США, включавшем соответственно 447 и 874 пациентов, вовлечение артерий брыжейки было зарегистрировано соответственно у 52 пациентов из 198 (26,3%) и 85 пациентов из 528 (16,1%), которым была выполнена селективная визуализация этого участка сосудистого русла. Поскольку полностью внутренностный кровоток по висцеральным артериям визуализировался не у всех пациентов, распространенность, возможно, была недооценена, но также может быть искажена показаниями и переоценен [3-5]. В проспективном исследовании ARCADIA (оценка почечной и шейной артерии) регистра дисплазии всем пациентам систематически выполнялась поперечная визуализация (компьютерная томографическая ангиограмма [КТА] или магнитно-резонансная ангиограмма [МРА]) шейных/внутричерепных и брюшных сосудистых русел. Вовлечение брыжеечных и селезеночных артерий наблюдали у 82 из 469 больных (17,5%). В целом на патогномичный симптом «нитки бус» приходится более 80% случаев. Наиболее частая ангиографическая картина при висцеральной ФМД – тубулярный стеноз, который коррелирует с фиброплазией интимы при морфологическом исследовании. Аневризматические расширения так же могут быть обнаружены при применении визуализации.

### **Клиническая картина**

Реестр ФМД США содержит наиболее полную информацию о клинических проявлениях ФМД висцеральных артерий. Однако данные реестра не совсем корректны, поскольку пациенты с симптомами или способные позволить себе диагностику, скорее всего, будут включены в реестр, в отличие от бессимптомных. Возможно поэтому только 5,6% пациентов в реестре ФМД США были бессимптомными. У большинства пациентов с ФМД ВА симптомы отсутствуют, так как печень и кишечник относительно резистентны к ишемии, если по крайней мере две из крупных артерий не окклюзированы. С одной стороны, имеется двойное печеночное кровоснабжение (печеночная артерия и воротная вена), с другой стороны коллатеральное кровообращение может развиваться через дугу Риолана [5, 6]. Наиболее частой клинической картиной ФМД ВА является мезентериальная ишемия, обусловленная прогрессирующим стенотическим поражением мезентериального края и проявляется тошнотой, постпрандиальной болью в животе и потерей веса. В реестре ФМД США, мезентериальная ишемия присутствовала у 1,3% (6/447) пациентов. Были тяжелые формы ишемии, что в нескольких случаях в конечном итоге привело к гемиколэктомии. Острая ишемия и/или инфаркт органов возникает из-за расслоения артерии или эмболии аневризмы пораженной артерии [7-9]. Несмотря на то, что инфаркт брыжейки возникает редко, может наступить полиорганная недостаточность и, в конечном итоге, смерть.

### **Патогенез**

Патогенез ФМД по-прежнему точно неизвестен. В качестве факторов риска в разное время были предложены факторы окружающей среды, включая воздействие эндогенных/экзогенных эстрогенов (оральные контрацептивы или заместительная гормональная терапия), курение, а также лежащую в основе генетическую предрасположенность [10]. Связь между ФМД и вариантом гена фосфат-действующего регулятора 1 (PНACTR1) была выявлена в исследовании

"случай-контроль" с участием 1154 пациентов с ФМД и 3895 контрольных. Наличие этого варианта гена увеличивает риск ФМД на 40% у пациентов-носителей. Недавние данные свидетельствуют о том, что патофизиология также может быть связана с аномальной регуляцией передачи сигналов TGF-бета [11]. Небольшое гистологическое исследование (17 образцов) с использованием масс-спектрометрии визуализации для оценки накопления молекул липидов как в аневризматическом мешке, так и в прилегающих неаневризматических артериях показало различные схемы распределения молекул липидов между ассоциированными с ФМД и атеросклеротическими поражениями висцеральных артерий, предполагая, что диффузное накопление лизофосфатидилхолина, провоспалительных и проапоптотических липидных медиаторов в висцеральных артериях может предрасполагать к поражению артерий, ассоциированных с ФМД.

### **Скрининг и диагностика**

Оптимальная стратегия визуализации для диагностики и наблюдения за поражениями, вызванными ФМД, еще предстоит определить. Катетерная ангиография остается золотым стандартом диагностики, но ее использование ограничено ее инвазивным характером. С другой стороны, некоторые случаи ФМД диагностируются с помощью неинвазивных методов визуализации (СТА или MRA), поскольку незначительные нарушения не достигают диагностического пространственного разрешения этих тестов [12].

Скрининг на висцеральную ФМД обязательно должен проводиться у пациентов с симптомами, указывающими на ишемию. Консенсус экспертов 2014 года рекомендовал рассмотреть возможность скрининга других, менее часто поражаемых сосудистых русел у пациентов с почечным и/или цервикоцефальным ФМД при наличии наводящих на размышления симптомов или истории болезни. Первый международный консенсус по ФМД, представленный в Брюсселе на Международном симпозиуме "Пересмотр ФМД и связанных с ним сосудистых заболеваний" также предложил провести скрининг, по крайней мере один раз, на другие области ФМД путем визуализации всех сосудов от головного мозга до таза, независимо от первоначального места поражения сосудистого русла.

Кроме того, у пациентов с осложнениями ФМД (расслоение или разрыв аневризмы) в других сосудистых руслах есть аргументы в пользу скрининга на ВААС, учитывая высокую связанную с этим заболеваемость и смертность. И наоборот, пациенты с ФМД ВА должны быть обследованы на наличие почечных и/или, в меньшей степени, экстракраниальных поражений. В ходе обследования, включавшего 75 случаев ФМД ВА, сопутствующее поражение почек или шейно-цефальных отделов было обнаружено соответственно у 41 и 3 пациентов. Комбинированное поражение чаще встречалось у женщин, чем у мужчин (80% против 36%).

Диагноз ФМД ВА может быть поставлен с помощью дуплексного обследования (только при хронической ишемии), СТА или MRA и обычной катетерной ангиографии (немедленно, если подозревается острая ишемия). Однако цифровая субтракционная ангиография способна обнаруживать даже незначительные сосудистые аномалии, которые не будут видны при СТА или

MRA, несмотря на их общую хорошую производительность. Пространственное разрешение MRA немного уступает СТА. Из-за растущего использования эндоваскулярного лечения образцы тканей для гистологии получают крайне редко. Для того чтобы отнести аневризму или расслоение к ФМД, требуются доказательства поражения ФМД в другом сосудистом русле [13]. Диагноз ФМД требует исключения спазма ВА, синдрома срединной дугообразной связки (триада постпрандиальных болей в животе, потери веса и часто боли в животе из-за сдавливания чревного ствола и, в конечном итоге, SMA этой связкой), травмы, атеросклероза (но у пациентов может быть и то, и другое), воспалительных заболеваний артерий (большие васкулит артерий, т.е. Артериит Такаюсу, гигантоклеточный артериит), сегментарный артериальный медиолиз, заболевания артерий моногенного происхождения (например, сосудистый тип синдрома Элерса-Данлоса, нейрофиброматоз 1-го типа, и т.д.).

### **Лечение**

На сегодняшний день нет рандомизированных контролируемых исследований, сравнивающих реваскуляризацию только с медикаментозным лечением или реваскуляризацию с помощью ЗПТ с хирургической реваскуляризацией у пациентов с ФМД. Принятие клинических решений в настоящее время в значительной степени основывается на фактических данных, имеющихся при атеросклеротических заболеваниях [14]. Обычно, в соответствии с рекомендациями Европейского консенсуса, реваскуляризация поражений, связанных с ФМД, рассматривается только в случаях симптоматического ФМД (например, гипертензия при ФМД РА, прямые или косвенные признаки ишемии органа ниже по течению от поражения).

Терапевтическое решение должно принимать во внимание симптоматику, тип, локализацию и степень поражения артерий, наличие сопутствующих аневризм на той же или других территориях, кроме первичного поражения, предшествующие сосудистые события, связанные с ФМД, сопутствующие заболевания, опыт центра, а также возраст и предпочтения пациента. Из-за недостатка данных о результатах эндоваскулярных и хирургических вмешательств у пациентов с ФМД, а также в отсутствие рекомендаций, основанных на фактических данных, наилучший терапевтический вариант должен обсуждаться в рамках многопрофильной команды, включающей экспертов в области сосудистой медицины, гастроэнтерологов, интервенционных радиологов или кардиологов, обученных периферическим вмешательствам, и сосудистых хирургов, всех с опытом борьбы с ФМД [15, 16].

При симптоматическом стенозе лечение первой линии обычно заключается в ПТА, а хирургическая реваскуляризация зарезервирована для тех случаев, когда эндоваскулярное вмешательство невозможно. Возможны различные варианты, включая обычную открытую или лапароскопическую хирургию, а также эндоваскулярное лечение. Выбор лечения будет зависеть в первую очередь от клинической картины, локализации аневризмы, типа аневризмы (веретенообразной или мешковидной), сопутствующих факторов риска и общего состояния пациента. Более того, из-за частого использования СТА все чаще выявляются бессимптомные поражения ВА при ФМД. Как правило, эти поражения будут лечиться консервативно. Плановое

вмешательство рекомендуется при всех симптоматических аневризмах, при аневризмах печеночных артерий, когда присутствуют факторы риска разрыва (множественные аневризмы и неатеросклеротическая этиология), или при аневризмах SMA у всех пациентов с низким хирургическим риском из-за высокой частоты осложнений [17]. Перевязка аневризмы ветви МА должна сопровождаться резекцией любого ишемизированного сегмента кишки. Разорванные аневризмы селезеночной артерии требуют неотложных действий и обычно требуют спленэктомии, поскольку большинство аневризм расположены в дистальной части селезеночной артерии. Чтобы избежать спленэктомии, можно попытаться выполнить перевязку или транскатетерную эмболизацию. Плановое вмешательство также показано при большинстве аневризм диаметром > 2,0 см. Аневризмы диаметром от 1 до 2 см следует контролировать с помощью визуализационных исследований, первоначально каждые 6 месяцев в течение первого года, и, если рост не объективируется, можно предложить менее частую визуализацию. У беременных женщин или женщин детородного возраста аневризма любого диаметра считается абсолютным показанием к плановой пластике, учитывая риск разрыва с сопутствующей высокой внутриутробной (95%) и материнской (75%) смертностью [18]. Более того, поиск литературы показал, что половина разорванных аневризм у 32 беременных женщин имела размер <2 см. В реестре ФМД США около 54% и 71% пациентов с аневризмой или расслоением мезентериальных артерий, соответственно, прошли процедуру для предотвращения разрыва аневризмы или осложнений при расслоении. Единого мнения относительно оптимальной стратегии также нет. Цель лечения состоит в том, чтобы предотвратить расширение ложного просвета, приводящее к неправильной перфузии, расширению и разрыву аневризмы. Если патология у пациентов протекает бессимптомно и нет признаков разрыва ветвей ВА или мезентериальной ишемии, может потребоваться консервативное лечение (антикоагулянтная или антитромбоцитарная и антигипертензивная терапия), и рекомендуется последующее наблюдение с помощью СТА или МРА. Однако также нет единого мнения о типе или продолжительности консервативного лечения. Более того, консервативный подход может не предотвратить прогрессирование заболевания. Тем не менее, большинство пациентов остаются бессимптомными и демонстрируют улучшение или отсутствие изменений на КТ. Симптоматическую ФМД можно лечить с помощью открытой или лапароскопической восстановительной хирургии (шунтирование сосудов, резекция и наложение анастомоза или перевязка) или эндоваскулярной терапии. Поскольку эндоваскулярная терапия (спиральная эмболизация или стентирование), в конечном итоге с помощью роботизированной системы, имеет некоторые преимущества (например, более быстрое выздоровление, меньше осложнений) по сравнению с хирургией, ее использование увеличилось.

*Список литературы:*

1. Van der Niepen, P., van Tussenbroek, F., Devos, H., Debing, E., Di Monaco, S., Goffette, P., ... Persu, A. (2018). Visceral Fibromuscular Dysplasia: from asymptomatic disorder to emergency. *European Journal of Clinical Investigation*, e13023. doi:10.1111/eci.13023

2. Ko, M., Kamimura, K., Sakamaki, A., Niwa, Y., Tominaga, K., Mizuno, K., & Terai, S. (2020). Rare Mesenteric Arterial Diseases: A Case Report of Fibromuscular Dysplasia and Segmental Arterial Mediolysis and Literature Review. *Internal Medicine*. doi:10.2169/internalmedicine.3094-
3. Insall, R. L., Chamberlain, J., & Loose, H. W. C. (1992). Fibromuscular dysplasia of visceral arteries. *European Journal of Vascular Surgery*, 6(6), 668-672. doi:10.1016/s0950-821x(05)80849-7
4. Persu A, Giavarini A, Touzé E, Januszewicz A, Sapoval M, Azizi M, et al. ESH Working Group Hypertension and the Kidney. European consensus on the diagnosis and management of fibromuscular dysplasia. *J Hypertens* 2014; 32:1367-1378.
5. Slovut DP, Olin JW. Fibromuscular dysplasia. *N Engl J Med* 2004; 350:1862-1871.
6. De Groote M, Van der Niepen P, Hemelsoet D, Callewaert B, Vermassen F, Billiouw JM, et al. Fibromuscular dysplasia – results of a multicentre retrospective study in Flanders. *Vasa* 2017;46:211-218.
7. Olin JW. Editorial commentary. Expanding clinical phenotype of fibromuscular dysplasia. *Hypertension* 2017;70:488-489.
8. Mettinger KL. Fibromuscular dysplasia and the brain. Current concept of the disease. *Stroke* 1982;13:53-58.
9. Mitchell A, Caty V, Bendavid Y. Massive mesenteric panniculitis due to fibromuscular dysplasia of the inferior mesenteric artery: a case report. *BMC Gastroenterology* 2015;15:71-78.
10. Olin JW, Froehlich J, Gu X, Bacharach JM, Eagle K, Gray BH, et al. The United States Registry for Fibromuscular Dysplasia. Results in the first 447 patients. *Circulation* 2012; 125:3182-190
11. Brinza EK, Gornik HL. Fibromuscular dysplasia: advances in understanding and management. *Cleve Clin J Med* 83 (11 suppl 2): S45-SS51, 2016
12. Weinberg I, Gu X, Giri J, et al. Anti-platelet and anti-hypertension medication use in patients with fibromuscular dysplasia: results from the United States Registry for Fibromuscular Dysplasia. *Vasc Med* 20: 447-453, 2015.
13. Ko M, Kamimura K, Ogawa K, et al. Diagnosis and Management of Fibromuscular Dysplasia and Segmental Arterial Mediolysis in Gastroenterology Field: A mini-review. *World Journal of Gastroenterology* 28: 3637-3649, 2018.
14. Senadhi V. A rare cause of chronic mesenteric ischemia from fibromuscular dysplasia: a case report. *Journal of Medical Case Reports* 4: 373, 2010
15. Yamada M, Nakada TA, Idoguchi K, Matsuoka T. Fibromuscular dysplasia presenting as hemorrhagic shock due to spontaneous rupture of a right gastroepiploic artery aneurysm. *American Journal of Emergency Medicine* 34: 677e3-677e5, 2016.
16. Shalan A, Hughes M, Nicholls M, et al. A Challenging Case of Fibromuscular Dysplasia in a Transgender Patient: Is There a Hormonal Link? *EJVES Short Rep* 39: 16-19, 2018
17. Erwin PA, Blas JV, Gandhi S, Romero ME, Gray BH. Visceral fibromuscular dysplasia in a patient with chronic abdominal pain. *Vascular Medicine* 21: 170-171, 2016.



18. Sugiura T, Imoto K, Uchida K, Yanagi H, Machida D, Okiyama M, Yasuda S, Takebayashi S. Fibromuscular dysplasia associated with simultaneous spontaneous dissection of four peripheral arteries in a 30-year-old man. *Ann Vasc Surg.* 2011 Aug;25(6):838.e9-11.

УДК 616.4

**Полякова Елизавета Викторовна, Пашаева Сабина Эльшан кызы,**  
Воронежский государственный медицинский университет, г. Воронеж  
Polyakova Elizaveta Victorovna, Pashaeva Sabina Elshan kyzy,  
Voronezh State Medical University, Voronezh

**Лидохова Олеся Владимировна,** к.б.н., доцент,  
Воронежский государственный медицинский университет, г. Воронеж  
Lidokhova Olesya Vladimirovna, Voronezh State Medical University, Voronezh

**ЭТИЛОГИЯ И ПАТОГЕНЕЗ РАЗВИТИЯ  
АНДРОГЕНЗАВИСИМЫХ ДЕРМАТОПАТИЙ  
НА ПРИМЕРЕ СЕБОРЕЙНОГО ДЕРМАТИТА И АКНЕ  
ETIOLOGY AND PATHOGENESIS OF THE DEVELOPMENT  
OF ANDROGEN DEPENDENT DERMATOPATHIES  
ON THE EXAMPLE OF SEBORRHEIC DERMATITIS AND ACNE**

**Аннотация:** целью статьи является изучение влияния полового гормона андрогена на патологические процессы, происходящие в коже, через прослеживание этиологии и патогенеза развития себорейного дерматита и акне. Проведено исследование с помощью шкал CADI и APSEA для определения влияния стресс-факторов на появление акне, а также воздействия патологии кожи на качество жизни респондентов.

**Abstract:** the purpose of the article is to study the effect of the sex hormone androgen on the pathological processes occurring in the skin, through tracing the etiology and pathogenesis of the development of seborrheic dermatitis and acne. A study was conducted using the CADI and APSEA scales to determine the impact of stress factors on the appearance of acne, as well as the impact of skin pathology on the quality of life of the respondents.

**Ключевые слова:** андрогенная дерматопатия, себорейный дерматит, акне, стероидные гормоны, воспаление.

**Keywords:** androgenic dermatopathy, seborrheic dermatitis, acne, steroid hormones, inflammation.

**Введение**

Андрогензависимая дерматопатия – это совокупность симптомов, вызванных воздействием на кожу мужских половых гормонов (андрогенов) при их чрезмерной продукции в организме и чувствительности тканей к ним.

Андрогенная дерматопатия является медицинской и социально-экономической проблемой, так как внешние проявления избытка андрогенов отмечаются у 10-30% женщин и становятся не только существенным косметическим дефектом, который отражается на нервно-психическом статусе женщины, но и фактором, снижающим качество жизни и приводящим к раздражительности, депрессивным состояниям, обуславливающим социальные проблемы в виде ограничений в выборе профессии и сложностей в трудоустройстве.

Кожа человека – это комплекс структур, чувствительных к андрогенам (волосяные фолликулы, сальные и потовые железы). Она является мишенью для стероидов и принимает активное участие в метаболизме половых гормонов. Под воздействием андрогенов усиливаются дифференцировка и митотическая активность клеток эпидермиса, увеличивается толщина эпидермиса и синтез межклеточных липидов, а также стимулируется рост и пигментация волос, усиливается продукция кожного сала, снижается синтез глобулина, связывающего половые стероиды (ГСПС) в печени. Важным патогенетическим звеном при гиперандрогении является нарушение связывания андрогенов со специфическим ГСПС [7].

В связи со снижением синтеза ГСПС в печени происходит нарушение связывания андрогенов с глобулином, следовательно, биологический эффект в клетках-мишенях оказывает свободная фракция половых стероидов. Она и является ответственной за клинические проявления андрогенного эффекта.

Яичники и кора надпочечников являются источником андрогенов в организме женщины – синтез происходит под стимулирующим действием лютеинизирующего и адренокортикотропного гормона. Действие половых гормонов на кожу осуществляется через специфические андрогенные рецепторы сосочкового слоя дермы, кератиноциты, фибробласты и секреторный отдел сальных желез, а также в волосяных фолликулах. Полиморфизм, обуславливающий усиление активности рецептора к андрогенам, связан с несколькими андрогензависимыми кожными заболеваниями. Так, отдельные исследования нуклеотидного повтора CAG свидетельствуют о роли гирсутизма. В то же время вариабельность повтора GGN в гене андрогенных рецепторов в большей степени влияет на активность гена и ассоциируется с ранним облысением по мужскому типу. В коже синтезируется существенное количество андрогенов, действующих интракринно и паракринно. Их уровень зависит от экспрессии ферментов синтеза андрогенов в соответствующих клетках.

Главными поставщиками андрогенов в организме являются сальные и потовые железы. Клетки кожи, особенно себоциты, способны синтезировать холестерин для клеточных мембран, эпидермального барьера и сального секрета. Себоциты экспрессируют небольшое количество цитохрома P450c17, необходимого для синтеза дегидроэпиандростерона и андростендиона. Однако себоциты, клетки потовых желез и дермальной папиллы способны конвертировать дегидроэпиандростерон, андростендион и дегидроэпиандростерон-С в тестостерон и дигидротестостерон. Молекулярные трансформации андрогенов происходят благодаря ферменту 17-бета-

гидроксистероиддегидрогеназе (17-бетаГСД). В коже человека экспрессия 17-бета-ГСД обнаружена в сально-волосяных фолликулах и эпидермальных кератиноцитах. Сальные железы человека способны продуцировать пять из 12 известных изоформ. Наиболее активно вырабатываются 2 и 5 изоформы. Их уравновешенное действие обеспечивает баланс гормонов: первая инактивирует стероиды, вторая конвертирует андростендион в тестостерон. На коже лица более активны изоформы 17-бета-ГСД-3 и 17-бетаГСД-5. Этим фактом объясняется большая чувствительность к андрогенам.

### **Основные патофизиологические процессы при андрогенной дерматопатии**

Клинически гиперандрогения любого генеза чаще всего проявляется **себорей и акне**. **Себорейный дерматит** – хроническое воспалительное заболевание кожи, характеризующееся рецидивирующим течением и локализацией в областях скопления сальных желез (лицо, волосистая часть головы, верхняя часть туловища, складки) [5]. По данным различных исследований, распространенность данного заболевания в возрасте 20–50 лет составляет от 2 до 5% населения. Среди всех возможных дерматозов на долю себорейного дерматита приходится около 10%. Себорея характеризуется количественными и качественными изменениями кожного сала и нарушением функции сальных желез [3]. Основное патогенетическое значение в формировании себореи отводится нарушению физиологического равновесия между половыми гормонами в сторону увеличения содержания андрогенов. Также может отмечаться гиперсекреция сальных желез при нормальном содержании андрогенов из-за повышенной восприимчивости ткани-мишени.

По данным исследования группы Васильева-Ступальского [1], основными субъективными симптомами себорейного дерматита с локализацией на лице с переходом на волосистую часть головы у пациентов 1-й группы являлись: эритема – у 100% пациентов, зуд – у 66%, шелушение – у 71%, инфильтрация – у 42%. Во 2-й группе предъявляли жалобы на зуд – 61% пациентов, на шелушение – 66%, инфильтрация наблюдалась у 47% пациентов, эритема – у 100% пациентов. Степень выраженности клинических проявлений у пациентов обеих групп достоверно не различалась, в основном наблюдалась максимальная и средняя выраженность симптомов.

Огромная роль в патогенезе себореи отводится наследственности [6]. Для больных характерна так называемая «себорейная конституция», которая отражает высокую генетическую предрасположенность к развитию данного заболевания, сопровождающемуся изменением качественного состава кожного сала в сторону снижения или потери его бактерицидных свойств, таким образом, создается благоприятная среда для размножения патогенной биоты и возникновения воспаления. При повышенном уровне мужских половых гормонов может изменяться тип кожи: повышается жирность, наблюдается расширение пор на лице и себорейных участках, появляется склонность к дисхромиям.

Burkhart C.G., Burkhart C.N. [8] выдвинули теорию биопленки при себорейном дерматите. Изучая микробиологический состав кожи, химическую структуру секрета при этом заболевании, они пришли к выводу, что на

поверхности кожи в очагах дерматита микроорганизмы (в большинстве – стафилококки и стрептококки) находятся во взаимном равновесии, а ведущую роль в возникновении рассматриваемой патологии играет *Propionibacterium acnes*, которые продуктами своей жизнедеятельности изменяют состав кожного сала.

Для дифференциального диагноза с папуло-сквамозными дерматозами возможно проведение биопсии. При гистологическом исследовании очагов себорейного дерматита обнаруживают неравномерный акантоз эпидермиса, умеренный гиперкератоз с очагами паракератоза, вакуольную дистрофию клеток шиповатого слоя эпидермиса, умеренный межклеточный отек в эпидермисе и небольшие очаги спонгиоза, периваскулярные инфильтраты [2]. С помощью метода сканирующей электронной микроскопии биоптатов из очагов СД А. Rateb и соавторы [9] выявили, что кератиноциты имеют разный размер и характерную форму сердца, и нашли дрожжевые клетки внутри рогового слоя и волосяных фолликулов, что подтверждает роль *Malassezia* в этом заболевании.

**Акне** (угревая болезнь) – это заболевание сальных желез и волосяных фолликулов кожи, которое встречается в течение всей жизни. Акне стоит на 2 месте по частоте среди кожных заболеваний в мире после экземы. Чаще болеют женщины, но у мужчин заболевание проходит тяжелее.

**Собственное исследование.** Авторами статьи было проведено анкетирование с использованием шкалы CADИ (Cardiff Acne Disability Index). Сформированы 4 возрастные группы по ВОЗ: 1 группа – 1-17 лет; 2 группа – 18-44 года; 3 группа – 45-59 лет; 4 группа 60-74 года. Количество опрошенных лиц женского пола составило 80%, мужского пола – 20%. Наиболее достоверные данные были получены во 2 группе, где количество опрошенных составило 131 человек.

Шкала CADИ разработана для определения степени влияния акне на психоэмоциональный статус пациентов. Содержит 5 вопросов и оценивается от 0 до 15 баллов. Результат от 0 до 5 указывает на слабое влияние на психоэмоциональный стресс; 6-10 – на значительное влияние; 11-15 – сильное влияние. Большинство вопросов соответствует событиям, произошедшим за последний месяц, что позволяет отследить изменение субъективных показателей в динамике и выявить наиболее устойчивое отношение опрошенных к травмирующим событиям.

Шкала APSEA – индекс оценки психологического и социального эффекта воздействия акне. Содержит 15 вопросов. Первые 6 вопросов имеют по 4 варианта ответов, нужно выбрать в каждом только один из четырех. За ответ начисляется 0, 3, 6 или 9 баллов. В исследовании авторами использовалась первая часть шкалы: максимум баллов – 54. Чем больше сумма баллов, тем сильнее угревая болезнь нарушает качество жизни пациента. Тест APSEA более информативен, чем CADИ. Оба теста могут использоваться для контроля за лечением акне. Значения индексов снижаются при длительном течении угревой сыпи. Предположительно, это происходит из-за постепенного привыкания пациента к акне.

**Результаты.** Анализируя полученные данные, было установлено, что среди опрошенных пациентов второй группы 37% испытывают слабое влияние акне на психоэмоциональный стресс; 42% – значительное (средней степени) влияние и 21% – сильное влияние. По данным шкалы APSEA, с выраженным беспокойством и влиянием на жизнь проблем с кожей столкнулись 10% респондентов; менее 10 баллов и отсутствие проблем с качеством жизни из-за акне получили 23% опрошенных. Средние значения и относительное влияние на качество жизни установлено у 67%.

Результатом исследования явилось то, что проблемой, связанной с акне, больше обеспокоены пациенты 18-44 лет. Акне для многих молодых людей становится настоящей психологической проблемой, ведь 63% респондентов указали на среднее и сильное влияние проблем с кожей на психоэмоциональный стресс. Из чего следует, что ранняя диагностика и своевременное лечение значительно уменьшат процент нежелательных побочных эффектов акне и улучшат психоэмоциональное состояние пациентов.

Выделяют три степени акне:

1. Легкая – наличие закрытых и открытых комедонов практически без признаков воспаления. При легкой степени возможно наличие менее 10 папуло-пустулезных элементов на коже лица.

2. Средняя – от 10 до 40 папуло-пустулезных элементов на коже лица.

3. Тяжелая – более 40 папуло-пустулезных элементов на коже лица, а также абсцедирующие, флегмонозные (узловато-кистозные) конглобатные угри.

Почти у  $\frac{3}{4}$  (70,6%) больных акне [4] обострение процесса наблюдалось после нервного стресса. В трети случаев (34,6%) этому способствовал тот или иной алиментарный фактор. Причиной обострения акне являлись также употребление алкоголя (28,1%), прием лекарственных препаратов и использование косметических средств (23,8%), а также смена климата (17%). Существенно, что стресс достоверно чаще способствовал обострению процесса при поздних акне средней (91,5%) и тяжелой (86,1%) степени по сравнению с другими формами.

Основные патогенетические механизмы формирования акне:

- нарушение процессов кератинизации;
- активация сальных желез на фоне наследственной предрасположенности;
- дисбаланс липидов;
- андрогенная стимуляция рецепторов сальных желез;
- восстановление патогенности *Propionibacterium acnes*.

Наследственная предрасположенность наиболее часто регистрировалась у больных с вульгарными папуло-пустулезными (87%) и поздними акне (77,8%) при тяжелой степени заболевания [4]. Реже наследственная предрасположенность имела место при вульгарных папуло-пустулезных (66,2%) и поздних (65,5%) акне средней тяжести, а также при конглобатных (62,3%) акне. Достоверные отличия установлены при сравнении данного показателя у больных с вульгарными папуло-пустулезными акне тяжелой степени с другими перечисленными выше группами. Частота наследственной предрасположенности была минимальной при инверсных акне (43,2%).

Основными причинами относительной гиперандрогении являются повышенная активность фермента  $\alpha 5$ -редуктазы 1-го типа, повышенная плотность ядерных дигидротестостероновых рецепторов, увеличение свободной фракции тестостерона в крови.

Под действием *Propionibacterium acnes* происходит активация tollподобных рецепторов TLR-2 и TLR-4, антимикробных пептидов, матриксных металлопротеиназ, активация синтеза иммунокомпетентными клетками кожи и клетками эпидермиса провоспалительных цитокинов интерлейкина: ИЛ-1 $\alpha$ , ИЛ-1 $\beta$ , ИЛ-6, ИЛ-8, ИЛ-12, фактора некроза опухоли- $\alpha$ . В результате, помимо формирования локального воспалительного процесса, происходят его персистенция и разрушение матрикса дермы. Провоспалительные цитокины ИЛ-8 и ФНО- $\alpha$  играют ключевую роль в поддержании воспалительной реакции в организме. Основными этапами развития акне являются фолликулярная гиперпролиферация и закупорка, усиленное образование кожного сала, активность *P. acnes* и воспаление (пролиферация *P. acnes* и образование медиаторов воспаления в заблокированной сальной железе приводит к развитию воспалительной формы акне).

### **Выводы**

1. Индивидуальная чувствительность к андрогенам складывается из особенностей рецептора, баланса разнонаправленных действий изоформ 17-бета-ГСД, а также количества локально продуцируемых гормонов. Это обуславливает эффективность медикаментозной терапии при синдромах, связанных с избытком андрогенов.

2. Гиперандрогения в организме женщины сопровождается избыточной секрецией мужских половых гормонов или повышенной чувствительностью тканей к неизмененному уровню андрогенов.

3. В патогенезе акне ведущая роль принадлежит гормональному фактору, приводящему к гипертрофии и повышенному функционированию сальных желез, фолликулярному гиперкератозу в протоке сально-волосяного фолликула (СВФ), активизации микроорганизмов с последующим воспалением.

### *Список литературы:*

1. Васильев-Ступальский Е.А. Себорейный дерматит: сравнительная эффективность стандартной и интермиттирующей наружной терапии. ФГБОУ ВО «Самарский государственный медицинский университет» Минздрава России. Вестник дерматологии и венерологии, Т. 96, №6, 2020

2. Монахов С.А. Новое в терапии себорейного дерматита // Клин. дерматол. и венерол. – 2010. – № 1. – С. 79-82.

3. Полонская А.С., Шатохина Е. А., Круглова Л.С. Себорейный дерматит: современные представления об этиологии, патогенезе и подходах к лечению. Клиническая дерматология и венерология. 2020.

4. Санагоева Э.Г. «Многофакторный анализ особенностей течения акне средней и тяжелой степеней тяжести как основа совершенствования качества медицинской помощи» Диссертация на соискание ученой степени доктора медицинских наук. Научный консультант доктор медицинских наук, профессор Масюкова С.А. Москва – 2018.

5. Федеральные клинические рекомендации. Дерматовенерология 2015: Болезни кожи. Инфекции, передаваемые половым путем. 5-е изд., перераб. и доп. М.: Деловой экспресс, 2016;768 с.

6. Юсупова Л. А., Юнусова Е. И., Гараева З.Ш. и др. Себорейный дерматит: патогенетические аспекты, клинические формы и терапия больных. Лечащий врач. 2019.

7. Юцковская Я.А., Малова Т.А., Ерёменко И.Е. Андрогензависимые синдромы кожи у женщин: роль антиандрогенной терапии на современном этапе. Клиническая дерматология и венерология. 2010;8(5):84-89.

8. Burkhart C.G., Burkhart C.N. Therapeutic implications of chemically- and biologically-altered sebum being one cause of seborrheic dermatitis// Open Dermatol. J. – 2008. – № 2. – P. 1-41.

9. Rateb A., Wafaa E.B., Abdel-Aal B., et al. Scaly scalp in different dermatological diseases: a scanning and transmission electron microscopical study// Nature and Science. – 2010. – Vol. 8, №12. – P. 61-69.





**Борисова Маргарита Викторовна**, старший преподаватель,  
Кемеровский государственный университет, г. Кемерово  
Borisova Margarita Viktorovna, Kemerovo State University  
(KemSU), Kemerovo

**Мусохранов Андрей Юрьевич**, старший преподаватель,  
Кемеровский государственный университет, Кемерово  
Musokhranov Andrey Yurievich, Kemerovo State University  
(KemSU), Kemerovo

**Андрющенко Юлия Васильевна**,  
Кемеровский государственный университет, г. Кемерово  
Andryushchenko Julia Vasilyevna, Kemerovo State University  
(KemSU), Kemerovo

**Урванцева Мария Васильевна**,  
Кемеровский государственный университет, г. Кемерово  
Urvantseva Maria Vasilyevna, Kemerovo State University  
(KemSU), Kemerovo

**ПРЕДНАЗНАЧЕНИЕ ФИЗИЧЕСКОЙ КУЛЬТУРЫ И СПОРТА:  
ФИЗИЧЕСКАЯ КУЛЬТУРА И СПОРТ КАК ОСНОВА  
ЗДОРОВОГО ОБРАЗА ЖИЗНИ СТУДЕНТОВ  
THE PURPOSE OF PHYSICAL CULTURE AND SPORTS:  
PHYSICAL CULTURE AND SPORTS AS THE BASIS  
OF A HEALTHY LIFESTYLE OF STUDENTS**

**Аннотация:** в статье раскрывается незаменимая роль физического воспитания и вузовской дисциплины «Физическая культура и спорт» в поддержании, развитии и совершенствовании психофизического здоровья студентов. На основе опыта педагогов Кемеровского Государственного университета, а также мнения обучающихся, раскрываются особенности знакомства студентов с физкультурой и здоровым образом жизни.

**Abstract:** the article reveals the irreplaceable role of physical education and the university discipline "Physical Culture and Sport" in maintaining, developing and improving the psychophysical health of students. Based on the experience of teachers of Kemerovo State University, as well as the opinions of students, the peculiarities of students' acquaintance with physical education and a healthy lifestyle are revealed.

**Ключевые слова:** студенческая молодежь, студенческое здоровье, физическая культура, здоровый образ жизни, спорт.

**Keywords:** student youth, student health, physical culture, healthy lifestyle, sports.



**Введение.** Учебная дисциплина «Физическая культура и спорт» включена в академическую программу всех университетов России, что подчеркивает важность данного предмета. В области своего многогранного воздействия физическая культура позволяет сформировать всесторонне развитую личность в сочетании со всеми аспектами её развивающейся культуры. Это также способствует достижению определённого уровня гармонии духа, души и тела (О.С. Вегнер, П.Г. Воронцов, Н.В. Репина, Н.А. Химичева) [3].

Цель данной статьи – показать важность спорта и физического воспитания в жизни студентов и в поддержании их здоровья. В соответствии с целью были выделены задачи:

1) Показать значение физической культуры в укреплении психофизического здоровья студентов;

2) Выявить специфику физкультурно-спортивных мероприятий, проводимых со студентами, познакомив их с здоровым образом жизни в университете.

Базой для исследования послужил богатый педагогический опыт, накопленный кафедрой физического воспитания и здорового образа жизни российских вузов по физкультурно-спортивной подготовке и поддержанию здоровья обучающихся, в том числе Кемеровского государственного университета [4; 5]. С использованием психолого-педагогических методов был проведен анализ воспитательной, воспитательной, культурно-массовой работы со студентами на кафедре физической подготовки КемГУ.

**Влияние физической культуры.** Физическое здоровье – это естественное состояние организма, обусловленное нормальным функционированием всех его органов и систем [1]. Физическое здоровье напрямую связано с распорядком дня, с тонусом организма на всем протяжении суток, со сном и т.д. В современном мире, когда большую часть крупных городов состоят из промышленных районов с множествами выхлопных газов, а также, когда планета, почти полностью окружена техникой, привлекающей постоянного внимания каждого человека, поддержание здорового образа жизни и формирование культуры здоровья молодежи становятся главными целями государства.

В российских вузах преподавание физической культуры ведётся на основе требований Государственных образовательных стандартов и Федеральных образовательных стандартов высшего образования. Содержание программы по дисциплинам «Физическая культура», «Физическая культура и спорт», «Прикладная физическая культура» или «Факультативные курсы по физическому воспитанию» носит междисциплинарный характер. Помимо специальных знаний в области физической культуры и спорта, программа также составлена с опорой на необходимый комплекс современных гуманитарных и естественнонаучных достижений [7; 9]. Сегодня учителя физической культуры должны обладать такими же разносторонними основами подготовки: иметь информацию о здоровье людей, особенно молодежи, из соответствующие области философии, биоэтики, валеологии, культурологии, религиоведения, педагогики, психологии, анатомии, физиологии, гигиены,

биохимии, биомеханики, диетологии, адаптивной физической культуры, спортивной медицины, лечебной физкультуры, травматологии, экологии и других научных и педагогических знаний [4; 5]. В высших учебных заведениях России учебная дисциплина «Физическая культура» направлена на главное, а именно – на укрепление и развитие здоровье молодежи (А. А. Гераскин, С. М. Головин, П. Я. Дугнист, В. А. Мильхин, Е. В. Романова) [8; 10; 11]. Она выполняет целый ряд взаимосвязанных и взаимодополняющих задач. Эти важные задачи содержат:

1) Поддержание здоровья обучающихся, улучшение и удержание на приемлемом уровне умственной и физической работоспособности, а также моторных функций учащихся;

2) Совершенствование деятельности по поддержанию здоровья молодых людей, как исключительного источника общекультурной тенденции среди молодого поколения;

3) Обучение, восприятие и увеличение умений применять базовые валеологические методы в системе физической культуры для совершенствования здоровья;

4) Освоение двигательных умений настолько, чтобы они могли интегрироваться в прикладную физическую подготовку к конкретной специальности с учётом увеличенных нагрузок на определённые органы (слух, зрение, обоняние), а также на связанные группы мышц, освоение приёмов снятия напряжения при перегруженности;

5) Формирование умений самостоятельно давать оценку своему физическому и психическому самочувствию и производить соответствующую регулировку состояния собственного тела. Кроме того, освоение приёмов измерения функционального, психоэмоционального и физического состояний организма, способов правки их состояний и методов физического развития;

6) Развитие осознанного интереса к физическому воспитанию и спорту, формирование осмысленного отказа от вредных привычек и приобщение к конкретным формам здорового образа жизни (прогулки и путешествия, методы закаливания организма, здоровый режим дня и т.д.) [6; 7; 8].

С целью выявления уровня сформированности культуры здоровья у студентов, мы провели исследование среди первых, вторых и третьих курсов Кемеровского Государственного Университета, результаты и выводы описаны ниже.

### **Результаты исследования.**

Таблица 1

Отношение студентов различных специальностей к ЗОЖ

Суждения	%
Здоровый образ жизни – это про меня	50
Скорее положительно, чем отрицательно	30
Нейтрально	10
Скорее отрицательно, чем положительно	5
Здоровый образ жизни – совсем не про меня	4
Затрудняюсь ответить	1

Всего в опросе поучаствовало 500 человек на онлайн платформе. Самый положительный момент в исследовании – то, что большинство учащихся понимают важность физической культуры, здорового образа жизни, применяя это к своей будущей специальности, а также следуют принципам ЗОЖ и положительно относятся ко всем видам физических нагрузок.

Таблица 2

Мнение студентов о методах преподавания физкультуры

Суждения	%
Интереснее, когда в ВУЗе есть йога, фитнес, аэробика, гимнастика и т.д.	51
Мне хватает и трех видов физической культуры	10
Я отношусь нейтрально ко всем видам спорта	10
Я не имею желаний заниматься никаким видом физической культуры	11
Я не люблю физическую культуру	15
Я ненавижу физические нагрузки	3

Из таблицы 2 следует, что 51% студентов считает, что физическая культура – это совокупность разных мероприятий по поддержанию и укреплению здоровья. Из этого следует, что в представлении подавляющей доли студентов преподавание физической культуры должно быть разносторонним и нацелено на разнообразные формы здоровья. И главное, что почти все студенты готовы поддерживать свое состояние и следовать законам ЗОЖ.

Таблица 3

Значение физической культуры для будущей профессии

Суждения	%
Важна в не зависимости от двигательной активности на работе.	60
Важна, но если работа активная, то физические нагрузки в виде спорта не обязательны	30
Мне все равно	8
Я не имею желаний заниматься никаким видом физической культуры когда буду работать	2

Из нашего опроса, мы видим, что, действительно, большинство студентов видят необходимость физической культуры не зависимо от специальности.

**Вывод.** Таким образом, физкультурная работа, занятия спортом, формирование мировоззрения и положительного отношения молодёжи к здоровому образу жизни необходимы любому университету. В КемГУ они приобретают особое значение в связи с профессиональной деятельностью будущих специалистов совершенно различных профессий. Это улучшает качество деятельности преподавателя и, как следствие, способствует более глубокой подготовке учащихся по физическому воспитанию, пробуждает у них интерес к самоисцелению, к увеличению психофизических резервов собственного организма, к выбору жизненного пути, связанного со здоровым образом жизни.

*Список литературы:*

1. Борисова М.В., Мусохранов А.Ю., Новиков С.А., Андреев М.А. Необходимость использования фитнес-технологий на занятиях по физической культуре в высшем учебном заведении. // Научное обозрение. Педагогические науки. – 2019. – № 6 – С. 17-21.
2. Борисова М.В., Мусохранов А.Ю., Сидорова Н.А. Использование элементов фитнес направлений на занятиях по физической культуре, и их психоматическое влияние на студенток, отнесенных к специальной медицинской группе. // Современный ученый. – 2018. – № 1. – С. 6-9.
3. Вегнер О.С. Физическая культура как компонент культурного образования. В материалах Международной научно-практической конференции по философско-педагогическим проблемам современного образования / О.С. Вегнер, П.Г. Воронцов, Н.В. Репин и Н.А. Химичева // Барнаул: АлтГПУ, 2019. – С. 243-247.
4. Ведучина А.Н. Здоровьесберегающие технологии укрепления здоровья молодежи в специальных медицинских группах / А.Н. Ведучина, Н.М. Ладыгина, С.В. Шарапова // Философия образования. – 2016. – С. 166-174.
5. Воронцов П. Г. Философия духа-души-тела в традиционных физкультурно-оздоровительных практиках / П.Г. Воронцов // Барнаул: АлтСПА. – 2013.
6. Выготский, Л.С. Собрание сочинений в 6-ти томах. Т.5. / Л.С. Выготский. – М.: Педагогика, 1983. – 38 с.
7. Игнатова Л.Ф. Мониторинг состояния здоровья и факторов риска детского населения / Л.Ф. Игнатова // Школа здоровья. – 2003. – Т.4, №3. – 86 с.
8. Курамшин Ю.Ф. Теория и методика физической культуры / Ю.Ф. Курамшин // М.: Советский спорт, 2010. – 320 с.
9. Панкратьева, Н.В. Здоровье – социальная ценность: Вопросы и ответы / Н.В. Панкратьева. – М.: Мысль. 1989. – 236 с.
10. Пароль в страну здоровья. М.: Физкультура и спорт, 1977. – 112 с.
11. Полотнянко К.Н. Формирующее и воспитательное влияние физической культуры на профессиональные качества будущего врача / К.Н. Полотнянко, О.С. Полякова, М.С. Терентьев и Е.В. Ушакова // Философия образования, 2016. – С.152-162.



**Борисова Маргарита Викторовна**, старший преподаватель,  
Кемеровский государственный университет, г. Кемерово  
Borisova Margarita Viktorovna, Kemerovo State University, Kemerovo

**Мусохранов Андрей Юрьевич**, старший преподаватель,  
Кемеровский государственный университет, г. Кемерово  
Musokhranov Andrey Yurievich, Kemerovo State University, Kemerovo

**Захарова Ксения Евгеньевна, Лихачёв Андрей Андреевич**,  
Кемеровский государственный университет, г. Кемерово  
Zakharova Ksenia Evgenievna, Likhachev Andrey Andreevich,  
Kemerovo State University, Kemerovo

**ФОРМИРОВАНИЕ МОТИВАЦИИ ЗДОРОВОГО ОБРАЗА ЖИЗНИ  
У СТУДЕНЧЕСКОЙ МОЛОДЕЖИ  
FORMATION OF HEALTHY LIFESTYLE MOTIVATION  
IN STUDENT YOUTH**

**Аннотация:** в статье анализируются формирование мотивации студентов к здоровому образу жизни. Обусловлена значимость физического воспитания и физической культуры для студенческой молодежи.

**Abstract:** the article analyzes the formation of students' motivation for a healthy lifestyle. The importance of physical education and physical culture for students is determined.

**Ключевые слова:** мотивация, здоровый образ жизни, мотивация студентов.

**Keywords:** motivation, healthy lifestyle, motivation of students.

**Введение.** Здоровье человека является важнейшей ценностью общества в современном мире. Физическое здоровье способствует благополучной жизни не только одного человека, но и всей нации. Существует определение здоровья, выданное уставом Всемирной организации здравоохранения, в котором сказано: «здоровье – это состояние полного физического, психического и социального благополучия, а не только отсутствие болезней и физических дефектов». В настоящее время особое значение имеет психологическое здоровье человека, которое может влиять на физическое состояние личности как положительно, так и отрицательно. Именно это имеется в виду под фразой «психическое и социальное благополучие», которая встречается в официальном определении слова «здоровье» [1].

**Анализ последних исследований и публикаций.** Спортом с той или иной периодичностью занимаются 60% россиян, причем 38% – не реже, чем несколько раз в неделю, говорится в опросе ВЦИОМ.

"Доля студентов, занимающихся спортом с той или иной периодичностью, выросла с 38% в 2006 году до 60% в 2018 году; в том числе 17% респондентов тренируются ежедневно, 22% – несколько раз в неделю, 10% – раз в неделю, 5% – несколько раз в месяц, 6% – несколько раз в год",

говорится в исследовании. Наиболее активно (каждый или почти каждый день) занимаются спортом студенты (23%), люди старшего поколения (старше 60 лет) не уступают молодым в интенсивности тренировок (21%). При этом мужчины несколько чаще сообщают о регулярных занятиях спортом, чем женщины (20% против 15% соответственно). "Самые популярные виды спорта среди россиян – легкая атлетика, в том числе бег и спортивная ходьба (37%). Причем по сравнению с 2013 годом, популярность беговых тренировок возросла с 15% до 37%" [2, 3].

Чаще остальных на беговую дорожку выходят молодые люди в возрасте от 18 до 24 лет (59%). Напротив, менее распространенным видом спорта стал фитнес: здесь зафиксировано снижение с 43% в 2013 году до 22% в 2018 году. Заниматься комплексной физкультурой чаще предпочитают женщины, нежели мужчины (32% против 13% соответственно). Реже востребованы занятия плаванием (18%) и тяжелой атлетикой (17%), лечебной физкультурой (14%).

**Формулировка целей статьи.** Цель исследования – выявить и охарактеризовать факторы, влияющие на мотивацию студентов высших учебных заведений к здоровому образу жизни.

**Изложение основного материала.** Здоровье человека является важнейшей ценностью общества в современном мире. Физическое здоровье способствует обеспечению успешной жизнедеятельности не только человека, но и целой нации. Существует определение здоровья, которое было вынесено уставом Всемирной организации здравоохранения, в нем здоровье – это состояние полного физического, душевного и социального благополучия, а не только отсутствие болезней и физических дефектов. В настоящее время особое значение приобретает психологическое здоровье человека, которое способно влиять на физическое состояние индивида как положительно, так и отрицательно. Именно это понимается под фразой «душевное и социальное благополучие», которое встречается в официальном определении слова «здоровье».

На сегодняшний день здоровый образ жизни является типичными формами повседневной жизни человека, укрепляющими и улучшающими адаптационные и резервные возможности организма, что обеспечивает успешное выполнение социальных и профессиональных функций.

Формирование здорового образа жизни человека включает в себя по меньшей мере три этапа:

Формирование положительной мотивации к сохранению и укреплению здоровья.

Формирование знаний о здоровом образе жизни.

Формирование конкретно определённой деятельности, направленной на сохранение и укрепление здоровья.

В условиях современного общества крайне сложно сохранить хорошие здоровье, слишком многие люди озабочены финансовым благополучием и обеспечением себя и своих близких, в том числе и студенты, которым зачастую просто невозможно или сложно придерживаться здорового образа жизни, во время учебы или им не удается поддерживать достаточную мотивацию для ведения здорового образа жизни.

Был проведён анкетный опрос среди студентов 3 курса, 90 человек.

После обработки анкет были получены следующие данные: 42% не имеют никакого отношения к спорту; 74% не пропускали уроки физкультуры; 26% периодически пропускали уроки физкультуры; 51% посещали спортивные секции в детстве; 23% занимались физической культурой дома; 34% имеют проблемы со здоровьем; 51% занимаются спортом на нерегулярной основе; 35% регулярно занимаются спортом в настоящее время. Исследование также показало, что 64% студентов очень низко оценивают свою физическую подготовку и не считают, что она улучшится за время учебы в вузе.

Просвещать и обучать студенческую молодёжь необходимо, что бы после окончания обучения в вузе молодые специалисты имели нужные знания и мотивацию для поддержания здорового образа жизни. И в дальнейшем могли проявлять самостоятельную инициативу во многих сферах жизнедеятельности.

Многие считают, что путь к здоровью лежит через лечение болезней. Большинство людей осознают ценность здоровья только тогда, когда они больны. И мотивацией в данном случае является только лечение. И это в корне неверно, вспоминать о своем здоровье только во время болезни крайне плохо. Во многом из-за такого мышления многие студенты не заботятся о своем здоровье.

Получение образования в вузах нередко приводит студентов к нервно-эмоциональным перегрузкам, что требует применения различных методов и средств для профилактики и устранения различных функциональных нарушений организма. Как правило, исключить все эмоциональные нагрузки во время учебы невозможно, поэтому все усилия должны быть направлены на уменьшения стрессовых факторов, сохранение здоровья, воспитание у студентов навыков и привычек здорового образа жизни.

Здоровой образ жизни подразумевает сбалансированный режим труда и отдыха, занятие спортом, правильным питание, личной гигиеной, отсутствие вредных привычек и т. д. Однако образ жизни студента формирует его социальный и нравственный опыт, его мировоззрение и ценностные ориентиры. Так, часто, имеет место дисгармония житейских и научных знаний, правил поведения и привычек, что приводит к формированию асоциальных качеств личности. Поэтому очень важно, чтобы в процессе обучения у студентов сформировалась устойчивая, индивидуальная система ценностей, мотивирующая их к здоровому образу жизни. Молодежь должна понимать, что следование принципам здорового образа жизни обеспечивает гармоничное развитие и благополучие, повышает работоспособность и позволяет раскрыть ценные человеческие качества, необходимые для развития и реализации себя в обществе.<sup>2</sup> Можно выделить три основные группы тем, которые помогают учащимся осознать преимущества здорового образа жизни.

1. Физиологические – стремление усовершенствовать свою фигуру и улучшить функциональные возможности.

2. Психологические – самовоспитание, проверка силы воли и характера.

3. Социальные – самоутверждение, признание окружающих, достижение успеха.

Для повышения мотивации студентов вузов на кафедрах физической культуры проводятся лекционные занятия, лекции и беседы о здоровом образе жизни. Практичными формами являются: массовые спортивные мероприятия, спортивные секции, спортивные праздники и др. Уже сейчас подрастающее поколение значительно сильнее интересуется тем, как укрепить свое физическое состояние и здоровье, пусть и не совсем традиционными видами физической активности, например- фитнес тренировками. И как показали исследования, происходит улучшение как психологического состояния, так и повышение показателей основных функций организма в целом.

Показатели мотивации человека к здоровому образу жизни:

- потребность в получении знаний о здоровье и здоровом образе жизни;
- понимания социальной значимости здоровья и здорового образа жизни;
- конкретные сознательные действия, направленные на благо организма;
- регулярные занятия спортом; самоорганизация и принятие правильных решений для сохранения здоровья;
- способность аргументировать свою позицию в отношении выбора здорового образа жизни;
- готовность к овладению приёмами ведения здорового образа жизни.

Занятия физической культурой являются структурным элементом в системе духовного и физического воспитания студентов и молодежи, дают возможность быть социально активным и самовыражаться в целенаправленном развитии сознания и поведения молодого человека. Поэтому в качестве первого шага в формировании здорового образа жизни необходимо рассматривать процесс формирования соответствующего отношения к собственному здоровью и физической культуре.<sup>3</sup> Физическая культура – это вид культуры, представляющий собой специфический процесс деятельности человека и результаты этой деятельности, а также способы физического совершенствования человека при выполнении трудовых, профессиональных, социальных и биологических обязанностей. Поэтому считаем возможным рассмотрение формирования здорового образа жизни у студентов в процессе физического воспитания в высших учебных заведениях.

“На сегодняшний день для физкультурно-оздоровительных технологий в вузах используют разнообразное оборудование, среди которого можно выделить наиболее распространенное и востребованное, а именно: оборудование для физкультурно-оздоровительных программ и занятий (кордоска, степ-платформа, дека-платформа, слайд, батут; эспандеры маленького, сред- него и большого сопротивления, эспандеры для кор-доски, фитбола и степ-платформы; гимнастические палки, штанги для аэробики весом от 1 кг до 10 кг, гантели, мячи резиновые, диаметром от 55 до 75 см (фитболы), медицинские мячи от 1 кг до 5 кг, аксессуары для йоги (гимнастические маты, пояса, блоки), кольцо для пилатеса (изотоническое), резиновые ленты, скакалки, цилиндры и полуцилиндры для пилатеса, оборудование для «ТРХ», а именно для под- весной тренировки с собственным весом («ТРХ-петли », «RIP-тренажер», диски для баланса, доски для баланса), оборудование для двигательной реабилитации заболеваний опорно-двигательного аппарата для использования на практических занятиях по физическому воспитанию в



специальных медицинских групп (профилакторы Евминова, массажеры).<sup>4</sup> В данной цитате приведен перечень возможностей для здорового образа жизни студентов что должно подтолкнуть данную этническую группу к здоровому образу жизни.

Необходимо пропагандировать здоровый образ жизни через средства массовой информации в образовательной среде высшей школы. Меры по профилактике употребления алкоголя, табака и наркотиков среди обучающихся должны носить системный характер и являться составной частью долгосрочных образовательных программ. Так же последнее время все более актуальным становится вопрос сохранения психического здоровья подрастающего поколения. В связи с этим молодежь необходимо вооружить знаниями об правильном образе жизни.

Поэтому уместно утверждать, что физическая культура выступает как составная часть общей и профессиональной культуры молодого человека, и как важнейшая, качественная характеристика его личностного профессионального роста.

*Список литературы:*

1. Борисова М.В., Мусохранов А.Ю., Сидорова Н.А. Использование элементов фитнес направлений на занятиях по физической культуре, и их психоматическое влияние на студенток, отнесенных к специальной медицинской группе. // Современный ученый. – 2018. – № 1. – С. 6-9.

2. Борисова М.В., Мусохранов А.Ю., Соколова Элина Юрьевна. Формирование мотивации здорового образа жизни у студентов // Научное обозрение. Педагогические науки. – 2020.

3. Вагнер Р.Е., Борисова М.В., Мусохранов А.Ю. современные физкультурно-оздоровительные технологии и их применение в физическом воспитании студентов высших учебных заведений // Научное обозрение. Педагогические науки. – 2020. – № 5.



**Лапшина Любовь Витальевна,**  
Кемеровский государственный университет, г. Кемерово  
Lapshina Lyubov Vitalievna, Kemerovo State University, Kemerovo

**Борисова Маргарита Викторовна,**  
**Мусохранов Андрей Юрьевич,** старшие преподаватели,  
Кемеровский государственный университет, г. Кемерово  
Borisova Margarita Viktorovna, Musokhranov Andrey Yurievich,  
Kemerovo State University, Kemerovo

**ФИЗИЧЕСКИЕ НАГРУЗКИ КАК ТЕХНОЛОГИЯ ПРОФИЛАКТИКИ  
ИНТЕРНЕТ-ЗАВИСИМОСТИ СТУДЕНТОВ  
FITNESS AS A TECHNOLOGY FOR PREVENTING INTERNET  
ADDICTION AMONG STUDENTS**

**Аннотация:** в данной работе рассмотрена проблема зависимости студентов от интернета и способы ей профилактики путём занятий фитнесом.

**Abstract:** this paper examines the problem of students' addiction to the internet and ways of preventing it through fitness training.

**Ключевые слова:** физические нагрузки, профилактика, интернет, зависимость, студенты.

**Keywords:** physical activity, prevention, internet, addiction, students.

Проблема малой двигательной активности студентов в наши дни часто обуславливается интернет-зависимостью. Что, как известно, в противном случае ведёт к ухудшению здоровья и последующим болезням на этой почве.

Состояние здоровья человека выступает основой его жизнедеятельности, оно оказывает влияние не только на его физическое, но также и социальное и моральное развитие. Трудовая активность, творчество и успехи также напрямую зависят от нашего общего состояния. Для обладания всеми вышесказанными качествами, укрепления и сохранения здоровья необходимо занятие физической культурой [1].

Важнейшей задачей современного общества является воспитание граждан, здоровых и образованных. Студенты же являются наиболее уязвимым слоем общества, так как сталкиваются с преодолением трудностей, связанных с учебной нагрузкой, что ведёт за собой и малую двигательную активность.

Физическая культура служит мощным и эффективным средством совершенствования и поддержания собственного тела, она способствует физическому воспитанию и всестороннему развитию личности [1].

С появлением социальной сети интернет, физическая активность студентов заметно уменьшилась. Больше нет необходимости ходить и делать привычные дела на собственных ногах. Пару нажатий кнопок на смартфоне сделают большинство из списка дел. Будь то приготовленная еда, или же посылка из другого города.

Глобальные сети, как известно, часто негативно влияют на личность и общество. Особенно незащищенными в интернет-пространстве становятся молодые люди. Постоянное нахождение в глобальной сети, отсутствие какого-либо контроля, часто могут стать причиной интернет-зависимости, что ведёт за собой и отсутствие физической активности [2].

Таким образом, мотивация студентов заниматься физической культурой просто пропадает. Поэтому так важно научиться правильно отвлекаться от наших гаджетов и отдавать достаточное время своему организму. Даже минимальные двигательные упражнения помогут поддерживать здоровье и ум в бодром состоянии.

**Цель исследования** – выявление технологий физической культуры как профилактики интернет-зависимости студентов.

### **Материал и методы исследования**

Исследование проводилось путем опроса студентов КемГУ направления «Зарубежная Филология», 21 человек (18 девушек, 3 юноши). Студентам было предложено ответить на несколько вопросов, направленных на выявление у них отношения к социальной сети интернет и способы профилактики пассивного образа жизни.

### **Результаты исследования и их обсуждение**

80% опрошенных студентов ответили, что часто пользуются интернетом, даже для выполнения простых ежедневных задач, таких как заказ еды или же такси до места назначения. 30% из них также отметили, что добровольно признают у себя интернет-зависимость, но не знают, как с ней бороться. 20% отвечающих заявили, что заходят в интернет только по случаю, если «нечего делать».

72% обучающихся сказали, что с удовольствием бы заменили свои регулярные вылазки в телефон подвижной деятельностью в реальной жизни. 40% также добавили, что были бы рады интересным активностям, связанных со спортом или играми.

Для 48% девушек вопрос о фитнесе, как замене интернету, пришёлся по вкусу. Некоторые даже всерьёз задумались о записи на тренировки в спортзал или фитнес-клуб. Но всё же большинство, что составляет 52% отвечающих, сказали, что фитнес-тренировки довольно дорогое удовольствие, и не все могут его себе позволить. Тогда студентам был предложен вариант самостоятельных занятий без помощи зала или специальных атрибутов, на что многие отреагировали отрицательно, ведь «Это уже будет не профессионально».

64% студентов ответили, что не могут отдавать спорту большую часть сил и энергии за счёт своего слабого здоровья или прошлых травм, что также является отдельным пунктом в поддержании организма.

Почти 100% отвечающих заявили, что интернет помогает жить в современном мире и полный отказ от него невозможен, однако, прибегать к профилактике зависимости путём фитнеса и спорта – отличный вариант. Многие девушки согласились, что даже малые ежедневные упражнения никогда не помешают и не займут много времени среди загруженного дня.

Таким образом, анализируя ответы студентов, можно прийти к выводу, что проблема интернет-зависимости явно присутствует, но справиться с ней под силу только самим молодым людям. Если отвлекаться от мобильного телефона с помощью тренировки или игры на свежем воздухе, занятий в зале или на снарядах, в бассейне или прибегать к любой другой физической активности, то поддержать здоровье не только возможно, но и весело.

### **Заключение**

Интернет-зависимость является одной из актуальных проблем современного общества. Особенно этому влиянию подвержены молодые люди, студенты. Для поддержания здоровья необходим спорт и физические нагрузки, которых в учебной практике часто не хватает. Поэтому, отличным решением проблемы является фитнес. Упражнения для ежедневного выполнения могут быть минимальны и не нести решительных изменений, но они в сила помочь нашему организму справляться со стрессом и навязчивой мыслью лишней раз посидеть в телефоне.

Важно повышать уровень осведомлённости и увлечённости студентов путём агитационных работ. Ведь, чем больше молодые люди знают о собственном здоровье и его пределах, тем больше они занимаются его улучшением и поддержкой.

### *Список литературы:*

1. Борисова М.В., Мусохранов А.Ю., Цариков Д.С. Физическое воспитание и всестороннее развитие личности, значение физической культуры и спорта в жизни молодежи URL: [https://vk.com/doc3159485\\_635918867?hash=PsEj7lf38RRQUiZue1ZoxR1SM7AKVk0HzfHQebdYjXs&dl=7ixPTaBJnQNor2meK9vrOWrap6XXq0gkxl10exRx5P](https://vk.com/doc3159485_635918867?hash=PsEj7lf38RRQUiZue1ZoxR1SM7AKVk0HzfHQebdYjXs&dl=7ixPTaBJnQNor2meK9vrOWrap6XXq0gkxl10exRx5P)

2. Щеголев И.С. Фитнес как профилактика интернет-зависимости молодёжи URL: [https://elar.urfu.ru/bitstream/10995/83992/1/978-5-321-02538-3\\_2017\\_163.pdf](https://elar.urfu.ru/bitstream/10995/83992/1/978-5-321-02538-3_2017_163.pdf)

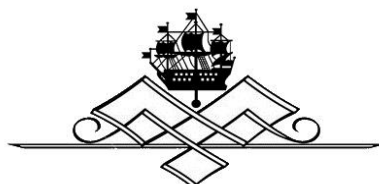

**Латыпов Константин Сергеевич,**  
**Курганская Владислава Денисовна,**  
Кемеровский государственный университет, г. Кемерово  
Latypov Konstantin Sergeevich, Kurganskaya Vladislava Denisovna,  
Kemerovo State University, Kemerovo

**Борисова Маргарита Викторовна,** старший преподаватель,  
Кемеровский Государственный Университет, г. Кемерово  
Borisova Margarita Victorovna, Kemerovo State University, Kemerovo

**Мусохранов Андрей Юрьевич,** старший преподаватель,  
Кемеровский Государственный Университет, г. Кемерово  
Musohranov Andrei Yuryevich, Kemerovo State University, Kemerovo

**ФИТНЕС КАК ТЕХНОЛОГИЯ ПРОФИЛАКТИКИ  
КИБЕР-ЗАВИСИМОСТИ МОЛОДЁЖИ  
FITNESS AS A TECHNOLOGY FOR PREVENTING  
INTERNET ADDICTION OF YOUNG PEOPLE**

**Аннотация:** статья посвящена изучению проблемы интернет-зависимости среди современной молодежи и эффективности применения занятий фитнесом как метода профилактики данного явления.

**Abstract:** the article is devoted to the study of the problem of Internet addiction among modern youth and the effectiveness of the use of fitness classes as a method of preventing this phenomenon.

**Ключевые слова:** фитнес, профилактика, интернет-зависимость, школьники, молодёжь.

**Keywords:** fitness, prevention, Internet addiction, schoolchildren, youth.

В настоящее время явление «интернет-зависимости» весьма распространено среди людей разных возрастов. В данной статье мы рассмотрим данную проблему среди молодежи и объясним, как фитнес может стать технологией профилактики так называемой «болезни 21 века».

Интернет-зависимость – назойливое рвение использовать современные достижения технологического прогресса, такие как Интернет, социальные сети, веб-форумы, средства массовой информации, сетевые компьютерные и азартные игры, интернет-магазины и т. Человек, страдающий от этой зависимости, проводит чрезмерное количество времени за компьютером или смартфоном, часто игнорируя жизнь в реальном мире, работу, друзей, семью. Даже дети с раннего возраста проявляют большой интерес к компьютерным играм, нежели играм на свежем воздухе со своими сверстниками. Распространенность интернет-аддикции среди детей и молодежи по всему миру вызывает беспокойство у ученых уже не одно десятилетие. Это расстройство было впервые описано в США еще в 1994 году. В 2000 году этот феномен начали изучать в России. Согласно последним исследованиям, проведенным в 2021 году, распространенность интернет-зависимости составляет 7,1-10,4% (в зависимости от потребляемого контента) среди Российских подростков [1].

Молодежь проводит в Интернете огромную часть своего времени, упрощая процессы учебы и работы. Однако все чаще молодые люди забывают о понятии меры, и свободное время также посвящают пребыванию во Всемирной паутине. Такой малоподвижный образ жизни приводит не только к ограниченности современного поколения в своих интересах, но и к возникновению вполне реальных проблем со здоровьем. Все чаще врачи наблюдают у молодежи нарушения опорно-двигательного аппарата, патологии сердечно-сосудистой системы, ухудшение зрения, нарушения сна, расстройства пищевого поведения, и конечно, общее переутомление, вялость и раздражительность.

Изучив литературные источники, посвященные применению фитнес-технологий для профилактики интернет-зависимости, выделим аналитическое исследование, опубликованное в 2020 году И. Щеголевым и Н. В рамках исследования для подростков были организованы спортивные мероприятия, а также интерактивные викторины на знание аспектов здоровья человека и вреда Интернета. Результаты опроса 180 участников добровольной профилактической программы показали, что абсолютному большинству (89%) подростков было интересно участвовать в мероприятиях, 83% хотели бы участвовать в следующих мероприятиях, 78% хотят пригласить на следующие мероприятия своих друзей. Среди основных причин этого 63% опрошенных выбрали «фитнес – это интересно и полезно». Анализ статистических предоставленных данных показал значительное уменьшение времени проводимого подростками в Интернете [2].

Было проведено собственное исследование, в котором поучаствовало 180 студентов химиков с 1 по 3 курсы. Основным вопросом данного опроса звучал так: "Считаете ли вы необходимым краткосрочные физические нагрузки в интервалах между главным видом деятельности для поддержания здоровья организма? 67% опрошенных ответили на вопрос: "Да, считаю необходимым"; 18% ответили: "Нет, это не обязательно"; и 15% воздержались от ответа или не были в нём уверены. По итогам опроса можно сказать, что большинство студентов осознают полезность физических нагрузок, но не каждый человек готов уделять время этому виду деятельности.

Здоровый образ жизни берет своё начало в регулярных занятиях спортом, ведь именно правильные и регулярные физические нагрузки помогают поддерживать ежедневный уровень активности необходимый для укрепления здоровья, совершенствования двигательных возможностей человека. Фитнес в повседневной жизни восполняет нехватку физической активности человека, которая вызвана высоким уровнем автоматизации не только производства, но и обычной жизни. Такой режим современного мира максимально сокращает время, в которое человек может быть физически активен [3].

Физическая культура представляется необходимой частью всеобщей культуры в сегодняшнем обществе, так как она представлена многогранным всесторонним совершенствованием человеческого тела с помощью физического упражнения, соблюдением правильного бытового и трудового режима. Занятия фитнесом в жизнедеятельности человека играют важную роль в воспитании личности, формируя нравственную ценность, силу воли, стремление двигаться вперед [4].

В настоящее время большинство людей придерживается исключительно малоподвижный стиль жизни, забывая про надобность физических нагрузок. Если ввести фитнес в повседневную жизнь человека, то уже через месяц соблюдения графика занятий можно будет заметить, как положительно это сказывается на здоровье. Систематические занятия спортом позволяют человеку сменить привычную обстановку, добиться определенных результатов, стать увереннее в себе, а также развить скрытые личностные характеристики. Для этого нужно иметь высокий уровень личной ответственности и твердую самодисциплину. К сожалению, современное поколение все больше и больше погружается в виртуальную реальность, забывая о потребностях своего организма.

Поэтому, очень важно, чтобы в процессе учёбы у студентов сформировалась устойчивая, индивидуальная система ценностей, обеспечивающая мотивацию к ведению здорового образа жизни. Молодые люди должны понимать, что соблюдение правил здорового образа жизни обеспечивает гармоническое развитие и хорошее самочувствие, повышает работоспособность, даёт возможность раскрытия ценных качеств личности, без которых не обойтись в условиях динамического развития общества [5].

Чтобы лучше понять мотивы молодых людей, был проведен опрос среди студентов. Он помог выделить 4 основных мотива физкультурно-спортивной деятельности: подготовка к будущей профессиональной деятельности, рационально-волевые (моментажно возникшее желание и его практическое исполнение), физическое самоутверждение, эмоциональное удовольствие. Наименьшее количество опрошенных студентов испытывают эмоциональное удовлетворение от занятий спортом. В данном контексте под эмоциональным удовольствием понимается замена умственной деятельности на физическую. В этой категории оказались студенты, которые уделяют достаточно большое количество времени обучению в университете, а на занятиях фитнесом они восполняют силы [3].

Для поднятия мотивации у студентов в вузах на кафедрах физического воспитания проводятся конференции, лекционные занятия, беседы о здоровом образе жизни. Практические формы представляют собой: спортивно-массовые мероприятия, спортивные секции, физкультурные праздники и т.

Безусловно, Интернет – полезная и нужная вещь в современном мире, без которой мы уже не можем представить себе нашу повседневную жизнь. Это изобретение сделало возможным получение неограниченных объемов информации, общение с людьми в любой точке земного шара и не только, но кто мог знать, что это сформирует интернет-зависимость у миллионов людей и сможет так подорвать их здоровье. Сейчас эта проблема носит глобальный характер, поэтому мы должны уделять больше своего внимания профилактике «болезни 21 века». Необходимо помнить о важности своего физического и психологического здоровья и стараться как можно чаще проводить свое свободное время с пользой для них.

*Список литературы:*

1. Tereshchenko, S.; Kasparov, E.; Smolnikova, M.; Shubina, M.; Gorbacheva, N.; Moskalenko, O. Internet Addiction and Sleep Problems among Russian Adolescents: A Field School-Based Study. *Int. J. Environ. Res. Public Health* 2021, 18, 10397. <https://doi.org/10.3390/ijerph181910397>
2. Попова, Н. В. Фитнес как технология профилактики интернет-зависимости молодёжи / Н. В. Попова, И. С. Щеголев // Физическая культура. Спорт. Туризм. Двигательная рекреация. – 2020. – Т. 5, № 2. – С. 107-114.
3. Борисова М.В., Евдокимова В.С., Мусохранов А.Ю. Мотивация спортивной деятельности студентов // Научное обозрение. Педагогические науки. – 2020. – № 6. – С. 37-42.
4. Целостное развитие личности в системе образования. Материалы Международной очно-заочной научно-практической конференции (28-29 сентября 2017 г., Майкоп) [Электронный ресурс] / под ред. проф. Р.Д. Хунагова. – Майкоп: ЭЛИТ, 2017 (дата обращения: 19.05.2019)
5. Борисова М.В., Мусохранов А.Ю., Соколова Э.Ю. Формирование мотивации здорового образа жизни у студентов // Проблемы управления качеством образования. Сборник избранных статей Международной научно-методической конференции. – 2019. – С. 27-29.

УДК 796

**Мусохранов Андрей Юрьевич,**

Старший преподаватель кафедры физического воспитания (штатный),  
Кемеровский государственный университет, г. Кемерово  
Musokhranov Andrey Yurievich, Kemerovo State University, Kemerovo

**Калашникова Дарья Сергеевна,**

Кемеровский государственный университет, г. Кемерово  
Kalashnikova Daria Sergeevna, Kemerovo State University, Kemerovo

**ФИЗКУЛЬТУРНО-СПОРТИВНАЯ АКТИВНОСТЬ  
СТУДЕНТОВ ВУЗА И ОПРЕДЕЛЯЮЩИЕ ЕЁ ФАКТОРЫ  
PHYSICAL CULTURE AND SPORTS ACTIVITY  
OF UNIVERSITY STUDENTS AND ITS DETERMINING FACTORS**

**Аннотация:** в статье представлены данные, полученные в ходе исследования факторов, влияющие на физкультурно-спортивной активности студентов. Проанализированы основания для разработки методических подходов к формированию физической культуры личности студента на базе повышения его физкультурной образованности.

**Abstract:** the article presents the data obtained during the study of factors influencing the physical culture and sports activity of students. The grounds for the development of methodological approaches to the formation of the physical culture of the student's personality on the basis of increasing his physical education are analyzed.



**Ключевые слова:** физкультурно-спортивная активность, студент, физическая культура личности, физкультурная образованность.

**Keywords:** physical culture and sports activity, student, personal physical culture, physical education.

Занятия, которые преподают, в учебных учреждениях в полной мере не осуществляют, физическую культуру личности. Исследование, которое было проведено мною, это подтверждает. Более половины студентов отказываются от физической активности после окончания вуза или на старших курсах. Большая часть студенческого возраста утратила какой-либо интерес к физическим нагрузкам [2]. Всё это, несомненно, влияет на положение физической культуры среди населения. У людей заложена установка лишь на обязательную физическую активность, по типу сдачи нормативов, но нет настроения на постоянные физические нагрузки, для улучшения качества здоровья [1].

Необходимо выработать положительную установку на спортивную активность всех курсов. По многим исследованиям можно проследить, что желания заниматься зимними видами спорта, а также плаванием возрастает на старших курсах. Это наталкивает на вывод о том, что многие программы в вузах составлены не совсем должным образом, необходимо проводить занятия которые будут интересны для студентов.

Многие учебные учреждения проводят соревнования по различным видам спорта, а также в них присутствуют секции. Также удалось заметить, что многие студенты проявляют интерес к тренажёрам и атлетической гимнастике. В связи с этим студентов необходимо обучить физкультурной грамотности в этой сфере. Касаемо интереса по отношению к спортивным занятиям, напрямую зависит от того насколько студент считает данные занятия для себя полезными. Поэтому необходимо мотивировать студентов на данные занятия.

Мною было проведено исследование.

Цель исследования: определить условия и факторы, способные увеличить физкультурно-спортивную активность студентов.

Экспериментальной базой исследования выступили студенты (60 человек), обучающиеся на разных направлениях. Был взят тест, состоящий из 50 вопросов направленный на заинтересованность в физической активности.

#### **Результаты исследования.**

После обработки тестов были получены следующие данные.

Таблица 1

Не имеют никакого отношения к спорту	Регулярно посещают физкультуру в учебное время	Не посещали физкультуру в учебное время	Посещали спортивные секции в детстве	Имеют проблемы со здоровьем	Занимаются спортом регулярно
27 %	49 %	5 %	47 %	25 %	50 %

По результатам исследования было выявлено, что 63 % студентов низко оценивают свою спортивную подготовку. Студенты знают, что занятия спортом необходимо проводить на постоянной основе, однако не у каждого есть желание заниматься. Студенты сформируют мотивационные установки при осознании необходимости спорта в жизни.

Состояние здоровья молодёжи в наше время становится всё хуже. Наблюдаются заболевания опорно-двигательной системы, сердечно-сосудистой системы и многие другие заболевания.

На основе исследований можно проследить, что студенты понимают значимость регулярных занятий спортом, но многие не выполняют их из-за нежелания или нехватки времени. При анализе результатов можно заметить, что у старших курсов наблюдается занятость выше, чем у младших:

- первый курс (30,3 %)
- второй курс (33,4 %)
- третий курс (37,1 %)

Главные причины нехватки времени среди студентов:

- сложная учебная программа (83 %)
- отсутствие условий для занятий спортом (30 %)
- материальное положение (46 %)
- отсутствие товарищей для занятий (35 %)

Для того, чтобы улучшить спортивную активность студентов необходимо правильно организовывать своё рабочее время, отдых и создавать благоприятную обстановку вокруг себя.

Основной задачей перед собой студенты ставят сдать нормативы для получения зачёта. Здесь же были выделены наиболее привлекающие студентов варианты занятий:

- на тренажёрах (55 %)
- гимнастика (33 %)
- фитнес (60 %)
- йога (24 %)

Это наталкивает на мысль о том, что вузам необходим инвентарь для различных занятий спортом.

По результатам анализа можно прийти к следующим факторам, которые влияют на спортивную активность. Для младших курсов это саморазвитие, для старший – это общение.

Таким образом, можно прийти к заключению, что для создания положительной установки на физкультурно-спортивную активность студентов нужно нацеливаться на создание благоприятных условий для спорта, а также интересы учащихся.

Также для положительного отношения к физическим нагрузкам, студентам необходимо осознать важность и полезность спорта и в целом здорового образа жизни.

*Список литературы:*

1. Аверина Л.Ю. Самостоятельная физкультурно-спортивная деятельность как важнейшая составляющая здорового образа жизни студенческой молодежи // Научно-методический электронный журнал «Концепт». – 2016. – Т. 24. – С. 5-10. – URL: <http://e-koncept.ru/2016/56403.htm>. – [22.03.2017].

2. Ногаец О.А., Голяченко А.В. К проблеме сохранения и укрепления здоровья студенческой молодежи // Современные тенденции развития науки и технологий. – 2017. – № 1-7. – С. 88-90.

**Приходько Ольга Владимировна,**  
к.п.н., доцент, Сибирский юридический институт  
МВД России, г. Красноярск  
Prikhodko Olga Vladimirovna, Siberian Law Institute  
of the Ministry of Internal Affairs of Russia, Krasnoyarsk

**Худоиев Диловар Азимович,**  
Сибирский юридический институт МВД России, г. Красноярск  
Hudoiev Dilovar Azimovich, Siberian Law Institute  
of the Ministry of Internal Affairs of Russia, Krasnoyarsk

## **ОПРЕДЕЛЕНИЕ УРОВНЯ НРАВСТВЕННОЙ ВОСПИТАННОСТИ ИНОСТРАННЫХ СЛУШАТЕЛЕЙ DETERMINATION OF THE LEVEL OF MORAL EDUCATION OF FOREIGN STUDENTS**

**Аннотация:** в статье рассматривается проблема нравственного воспитания иностранных слушателей СибЮИ МВД России. Отмечена важная роль нравственного и патриотического воспитания в процессе профессиональной подготовки в образовательных организациях МВД России, представлены результаты методики на определение уровня нравственной воспитанности иностранных слушателей «Пословицы».

**Abstract:** the article deals with the problem of moral education of foreign students of the SibUI of the Ministry of Internal Affairs of Russia. The important role of moral and patriotic education in the process of professional training in educational organizations of the Ministry of Internal Affairs of Russia is noted, the results of the methodology for determining the level of moral education of foreign listeners of "Proverbs" are presented.

**Ключевые слова:** нравственное воспитание, патриотическое воспитание, нравственность, иностранный слушатель, образовательный процесс.

**Keywords:** moral education, patriotic education, morality, foreign listener, educational process.

Проблема нравственного и патриотического воспитания в советской и российской школе всегда стояла на первом месте. Становление нравственного сознания будущих юристов наряду с овладением универсальными, общепрофессиональными и профессиональными компетентностями является важной частью образовательной системы вуза МВД и сегодня: эта проблема признается на государственном уровне, что отмечено в таких нормативно-правовых актах Российской Федерации, как Закон РФ «Об образовании», Национальная доктрина образования в Российской Федерации до 2025 г., Концепция патриотического воспитания граждан Российской Федерации, Федеральный проект «Патриотическое воспитание граждан Российской Федерации на 2021-2024 годы».

Проблеме нравственного воспитания курсантов военных вузов и вузов системы МВД посвящены труды таких ученых, как И.А. Алехин, Е.В. Андриянов, В.И. Андреев, А.К. Быков, В.И. Вдовюк, В.Н. Воронов, М.Н. Губачев, Е.П. Гаркуша, В.Н. Гуляев, Е.Г. Гужва, А.В. Деникин, В.В. Дудулин, В.С. Емец, В.П. Иванов, Е.С. Иванов, А.Д. Кузнецова, В.Л. Кулинкович, Л.Н. Лазуткина, В.П. Масыгин, С.И. Музяков, В.С. Остапенко, П.В. Петрия, С.П. Поляков, В.А. Пономаренко, А.А. Савина, В.Я. Слепов и др. Все ученые отмечают важность таких нравственных категорий, как честь, долг, совесть, достоинство, ответственность, побуждение к нравственному саморазвитию и самовоспитанию, совершенствование личностных нравственных качеств.

Различные социальные институты, такие, как семья, образовательные учреждения, государство, религия с детства прививают человеку совокупность нравственных норм и ценностей. Некоторые ценности передаются через культуру, традиции. Для граждан Таджикистана главенствующее значение имеют религия, традиции и культура.

Будущему сотруднику органов внутренних дел необходимо быть образцом нравственности для граждан, поэтому мы решили определить уровень нравственной воспитанности обучающихся и особенности их ценностных отношений к жизни, к людям и к самим себе, для чего использовали методику «Пословицы», разработанную кандидатом психологических наук С.М. Петровой [1].

Обучающимся был предложен бланк с 30-ю парами ценностных суждений (60-ю пословицами), выражающими ценностные отношения человека к жизни, к людям, к самому себе. Было необходимо внимательно прочитать каждую пару пословиц («а» и «б», «в» и «г») и выбрать ту из пары, с содержанием которой слушатель согласен в наибольшей степени.

Далее подсчитывалось количество выборов отдельно по ответам «а», «в» и отдельно по ответам «б», «г», затем сравнивалось количество выборов. Большее количество выборов по ответам «а» и «в» свидетельствует об устойчивости желательных ценностных отношений обучающихся к жизни, к людям, к самим себе и более высоком уровне нравственной воспитанности обучающихся, преобладание ответов «б» и «г» – об устойчивости нежелательных ценностных отношений к жизни, к людям, к самим себе и более низком уровне нравственной воспитанности обучающихся.

В опросе приняли участие 15 слушателей КПИС 1-2 курса СибЮИ МВД России, граждан Таджикистана. В таблице 1 представлены результаты методики.

Таблица 1

Результаты обработки данных по методике определения уровня нравственной воспитанности обучающихся

№	Варианты ответа	Кол-во ответов	Итого	
			а/в	б/г
1	а, в – духовное отношение к жизни,	15+ 11	26	
	б, г – бездуховное отношение к жизни;	3+1		4

№	Варианты ответа	Кол-во ответов	Итого	
			а/в	б/г
2	а, в – незначимость материального благополучия в жизни;	7+ 13	20	
	б, г – материально благополучная жизнь;	7+ 3		10
3	а, в – счастливая, хорошая жизнь,	6+5	11	
	б, г – трудная, сложная жизнь;	10+9		19
4	а, в – оптимистическое отношение к жизни,	9+9	18	
	б, г – пессимистическое отношение к жизни;	8+4		12
5	а, в – решительное отношение к жизни,	6+9	15	
	б, г – осторожное отношение к жизни;	9+6		15
6	а, в – самоопределение в жизни,	10+5	15	
	б, г – отсутствие самоопределения в жизни;	5+10		15
7	а, в – стремление к достижениям в жизни,	13+7	20	
	б, г – отсутствие стремления к достижениям в жизни;	5+5		10
8	а, в – хорошее отношение к людям,	10+3	13	
	б, г – плохое отношение к людям;	10+10		17
9	а, в – коллективистское отношение к людям,	4+6	10	
	б, г – индивидуалистическое отношение к людям;	11+9		20
10	а, в – эгоцентрическое отношение к людям,	10+10	20	
	б, г – эгоистическое отношение к людям;	4+6		10
11	а, в – альтруистическое отношение к людям,	10+5	15	
	б, г – паритетное отношение к людям;	7+8		15
12	а, в – значимость дружбы,	12+11	23	
	б, г – незначимость дружбы;	3+4		7
13	а, в – значимость ученья,	10+9	19	
	б, г – незначимость ученья;	7+4		11
14	а, в – значимость труда,	9+11	20	
	б, г – незначимость труда;	4+6		10
15	а, в – значимость соблюдения законов,	14+8	22	
	б, г – незначимость соблюдения законов.	4+4		8
Итого			<b>267</b>	<b>183</b>

Итого: А/В – 267 ответов; Б/Г – 183 ответа. Полученный результат свидетельствует о том, что у 59,3 % учащихся высокий уровень нравственной воспитанности, а у 40,7 % учащихся уровень нравственной воспитанности ниже.

Обработывая данные, мы получили возможность лучше узнать обучающихся и обратить внимание на те или иные их индивидуальные особенности. Нужно отметить, что у некоторых обучающихся преобладают ответы, показывающие нежелательное ценностное отношение к жизни, к людям, к самим себе, как видно из таблицы 2. Однако, по нашему мнению, нельзя однозначно судить об их более низком уровне нравственной воспитанности. Выбор некоторых суждений, считающихся автором методики

нежелательными, на наш взгляд, показывает жизненный опыт обучающихся, например: Жизнь прожить – не поле перейти. Людское счастье, что вода в бредне. Не зная броду, не суйся в воду.

Таблица 2

Отчет по слушателям

№ п/п	Слушатель	Высокий уровень	Низкий уровень
		А+В	Б+Г
1.	А.О.	12+10=22	10+4=14
2.	Р.С.	9+12=21	5+4=9
3.	Р.И.	10+10=20	6+5=11
4.	А.А.	9+10=19	6+7=13
5.	Т.М.	11+8=19	7+4=11
6.	Х.Бз.	11+8=19	7+4=11
7.	Ш.Д.	11+8=19	5+6=11
8.	Х.Д.	12+6=18	7+5=12
9.	С.З.	9+8=17	3+9=12
10.	М.Ф.	8+8=16	9+5=14
11.	Р.Ф.	7+9=16	5+9=14
12.	Ф.Х.	8+8=16	4+10=14
13.	К.Э.	9+6=15	10+5=15
14.	Х.Б.	10+4=14	9+7=16
15.	А.Ш.	8+6=14	10+6=16

Выбор некоторых суждений (б, г) показывает небездумное отношение к собственной судьбе: 11. а) Сам пропадай, а товарища выручай. б) Делай людям добро, да себе без беды. в) Жизнь дана на добрые дела. г) Когда хочешь себе добра, то никому не делай зла.

Особенно насторожил выбор таких суждений, как:

9. б) Живу как живется, а не как люди хотят. г) Никто мне не указ.

10. б) Моя хата с краю, я ничего не знаю. г) Наше дело – сторона.

15. б) Закон – паутина, шмель проскочит, муха увязнет. г) Закон – что дышло, куда поворотишь, туда и вышло.

При всей спорности некоторых моментов, в целом, методика «Пословицы» показала необходимость уделения большего внимания нравственному воспитанию иностранных слушателей нашего института в образовательном и воспитательном процессе вуза.

*Список литературы:*

1. С.М. Петрова. Методика «Пословицы» / Психологический практикум. – Режим доступа: <https://psylist.net/praktikum/00177.htm>



**Соловьева Вероника Станиславовна,**  
магистр, ФГБОУ ВО «Нижевартовский  
государственный университет», г. Нижневартовск  
Solovyova Veronika Stanislavovna,  
Nizhnevartovsk State University, Nizhnevartovsk

**Жмакина Надежда Леонидовна,**  
научный руководитель, канд. пед. наук,  
доцент, ФГБОУ ВО «Нижевартовский  
государственный университет», г. Нижневартовск  
Zhmakina Nadezhda Leonidovna,  
Nizhnevartovsk State University, Nizhnevartovsk

**СОСТОЯНИЕ ПРОБЛЕМЫ РАЗВИТИЯ  
ТВОРЧЕСКОЙ АКТИВНОСТИ У МЛАДШИХ ШКОЛЬНИКОВ  
THE PROBLEM OF DEVELOPING  
PRIMARY STUDENTS' CREATIVE ACTIVITY**

**Аннотация:** в статье определены подходы к развитию творческой активности детей младшего школьного возраста в организациях дополнительного образования детей. В ходе анализа программ дополнительного образования определены методы, формы и средства, предлагаемые педагогами для развития творчества младших школьников. Описаны компоненты и показатели развития творческой активности младших школьников.

**Abstract:** the article shows approaches to developing of primary students' creative activity in organizations of additional education for children. During the analysis of additional education programs, the methods, forms and means are defined. Teachers can use them for developing primary students' creativity. The components and indicators of developing primary students' creative activity are described.

**Ключевые слова:** творческая активность, младший школьный возраст, творческие способности, дополнительное образование детей, методы развития творческих способностей, средства развития творческих способностей.

**Keywords:** creative activity, primary school age, creativity, additional education for children, methods of developing creative abilities, means of developing creative abilities.

Развитие творческой активности, как проблема, привлекает внимание многих отечественных и зарубежных педагогов и психологов (К.А. Абульханова-Славская, А. Адлер, Д.Б. Богоявленская, Б.В. Огузов, Э. Фромм, Т.А. Черных и др.) на протяжении достаточного длительного времени. В настоящее время актуальной является проблема потребности современного общества в инициативных, творческих людях, которые готовы найти нестандартные подходы к решению социально-экономических и культурных

задач. В Указе президента РФ от 24.12.2014 г. №808 «Об утверждении Основ государственной культурной политики» указано: «Утверждение приоритета культуры призвано обеспечить более высокое качество общества, его способность к гражданскому единству, к определению и достижению общих целей развития. Главным условием их реализации является формирование нравственной, ответственной, самостоятельно мыслящей, творческой личности» [14]. Одним из ожидаемых результатов реализации данных Основ является: «увеличение числа граждан, прежде всего молодежи, стремящихся жить и работать на родине, считающих Россию наиболее благоприятным местом проживания, раскрытия творческих, созидательных способностей» [16]. Одна из задач, которая ставится перед образовательными организациями – это формирование творческой личности обучающихся. Основу и фундамент процесса обучения составляет проблема развития творческой активности младших школьников. Развитие творческой активности для младших школьников имеет важное значение, т.к. способствует формированию инициативы и решительности в принимаемых решениях, уверенности в своих собственных силах, самостоятельности, оригинальности мышления и воспитанию разносторонней личности. Перед современной системой образования ставится задача развития творческих способностей обучающихся, формирования у них готовности к творческой активности, а не просто пополнение их системы знаний, умений и навыков [4]. Именно поэтому возникает потребность и необходимость в применении альтернативных образовательных программ, интенсивного поиска нового, нестандартных форм, способов и приемов обучения как в общеобразовательных учреждениях, так и в учреждениях дополнительного образования детей.

Актуальность и необходимость развития творческой активности обучающихся указана и в Федеральном законе «Об образовании в РФ», где говорится о необходимости осуществления выявления и поддержки обучающихся, проявляющих выдающиеся способности, включая творческие (ст. 77) [16].

Согласно Национальной доктрине образования в Российской Федерации до 2025 года образование признается «приоритетной сферой накопления знаний и формирования умений, создания максимально благоприятных условий для выявления и развития творческих способностей каждого гражданина России ...» [7]. В Доктрине указывается, что «Система образования призвана обеспечить ... разностороннее и своевременное развитие детей и молодежи, их творческих способностей, формирование навыков самообразования, самореализацию личности...» [7].

По утверждению А.Г. Алейникова творчеству можно и нужно учить с детства [1, с. 32].

Стоит отметить, что младший школьный возраст является сензитивным периодом для формирования и развития многих способностей, в том числе и творческих [6, с.93]. А.М. Матюшкин подчеркивает обязательное наличие высокой познавательной мотивации и исследовательской активности у детей с развитыми творческими способностями [11]. В.И. Андреев указывает на мотивационно-творческую активность и общую направленность личности



(творческий интерес, любознательность, стремление к лидерству, самообразованию), без которых не может быть развитых творческих способностей [6]. Взаимосвязь творческих способностей и творческой активности можно проследить во многих концепциях формирования способностей (В.А. Крутецкий, В.И. Андреев). Так, В.И. Андреев отмечает, что творческая активность характеризуется повышенной чувствительностью личности к усмотрению противоречий и проблем в определенной сфере творческой деятельности [6].

Развитию творческой активности обучающихся младших классов, как отмечают И.Я. Лернер, С.И. Брызгалова, А.П. Тряпицына, способствуют нетрадиционные виды уроков, применение проблемных методов обучения, а также выполнение творческих дел в воспитательном процессе [3; 8].

Разностороннее развитие личности обучающихся предполагает гармоничное сочетание учебной деятельности с творческой деятельностью (развитие индивидуальных задатков обучающихся, их мыслительной активности).

Творческая активность обучающихся развивается при осуществлении разнообразной творческой деятельности, заключающейся во взаимодействии ребенка с окружающей средой и другими людьми [13, с. 11].

Творческая деятельность, как и любой другой вид деятельности состоит из решения определенных задач. И.Э. Унт дает следующие характеристики творческим заданиям: «требующие от учащихся творческой деятельности», при выполнении которых обучающийся должен «найти способ решения, применить знания в новых условиях, создать нечто субъективно (иногда и объективно) новое» [15, с. 112].

Необходимым звеном в воспитании многогранной личности, ее образовании является дополнительное образование детей, которое является многообразным и разнонаправленным. Дополнительное образование детей нацелено на усиление вариативной составляющей общего образования, оно способствует реализации сил и знаний обучающихся, которые были получены в базовом компоненте. Дополнительное образование детей предполагает расширение воспитательного «поля» школы, т.к. включает личность в многогранную, интеллектуальную и психологически положительно насыщенную жизнь, где есть условия для самовыражения и самоутверждения [12].

В ходе развития творческой активности личности, перед педагогом дополнительного образования стоит задача создать такую атмосферу, при которой возникает любознательность и интерес, потребность отстаивать свои творческие позиции, чувство увлеченности, стремление к творческим достижениям и создается ситуация успеха в творческой деятельности.

Дополнительное образование детей выступает как гибкая социальная система, обеспечивающая создание условий для формирования у обучающихся лидерских качеств, социальных компетенций, а также развитие их творческих способностей в области научно-технической, художественной, эколого-биологической, спортивно-технической, физкультурно-спортивной, туристско-краеведческой, военно-патриотической, социально-педагогической,

естественно-научной и др. образовательной деятельности, выбираемой обучающимся самостоятельно или при помощи взрослого с учетом его (обучающегося) желаний и потребностей [2].

Для решения проблемы развития творческой активности младших школьников используют разнообразные подходы: системный, личностно-ориентированный, индивидуально-творческий и другие.

Для системного подхода характерно рассмотрение разнообразных видов творческих заданий и методов их выполнения в определенной совокупности. Также данный подход позволяет выявить соотношение различных видов творческой деятельности, которые обеспечивают эффективность развития творческой активности обучающихся.

При личностно-ориентированном подходе творческая активность младших школьников развивается в процессе деятельности. Педагог в данном случае не ограничивает свободу поиска метода, необходимого для выполнения творческих заданий, а также поощряет создание обучающимися личностных творческих продуктов. При данном подходе учитываются субъективно-творческий опыт и индивидуально-психологические особенности обучающихся младших классов [15, с. 24].

В.Н. Слостенин указывал, что индивидуально-творческий подход предполагает «непосредственную мотивацию учебной и художественно-творческой деятельности, организацию самодвижения к конечному результату <...> дает возможность учащимся испытать радость от осознания собственного роста и развития, от достижения собственных целей» [12]. Таким образом, сущность данного подхода заключается в отношении к обучающимся младших классов как к творческой индивидуальности. В качестве принципов реализации индивидуально-творческого подхода М.С. Каган, В.В. Налимов, О.С. Газман выделяют: принцип дополнительности, принцип свободы выбора, принцип трансформации когнитивного содержания в эмоциональное, целостности, принцип музыкальной образованности, принцип ассоциативности, принцип интонационности, принцип симфонизма, принцип импровизационности [5].

Творческая деятельность обучающихся начальных классов должна быть подчинена единой системе творческих заданий, через которую и происходит освоение, осмысление конкретных деталей, понятий, формирование навыков.

Под системой творческих заданий понимается упорядоченное множество взаимосвязанных творческих заданий, сконструированных на основе иерархически выстроенных методов творчества и ориентированных на познание, создание, преобразование и использование в новом качестве объектов, ситуаций, явлений, направленных на развитие творческой активности младших школьников в учебном процессе и во внеурочной деятельности [15, с. 22].

Существует достаточно большое количество программ дополнительного образования, направленных на развитие творческих способностей детей младшего школьного возраста. Рассмотрим ряд программ с целью определения предлагаемых авторами методов и приемов для развития творческой активности младших школьников (Таблица 1).

Анализ программ дополнительного образования, направленных  
на развитие творческих способностей детей младшего школьного возраста

№ п/п	Название программы	Срок реализации программы	Цель программы	Формы проведения занятий	Методы и приемы развития творчества
1.	Программа дополнительного образования по развитию творческих способностей младших школьников «Уроки творчества» [8]	2 учебных года (2020-2022 гг.)	Развитие творческих способностей – интеллектуальных, психомоторных, художественных, конструкторских	Игры (познавательные, с шаблонами, с цветом и формой и т.д.); диагностика; графический диктант.	Игровые методы, словесные методы (истории; рассказы и др.), проблемно-поисковые методы, упражнения с практическими видами деятельности, элементы изотерапии, моделирование, манипулятивный рисовальный конструктор
2.	Дополнительная общеобразовательная общеразвивающая программа «Развитие творческих способностей младших школьников на занятиях изобразительным искусством через приобщение к народному творчеству и культуре Урала» [9]	4 учебных года (2016-2020 гг.)	Развитие мотивации учащихся гуманитарно-эстетических классов к самостоятельному творчеству через приобщение к истокам искусства родного края; формирование художественного вкуса; содействие личностному самоопределению и приобщение к духовно богатому образу жизни	Практические занятия с небольшой теоретической частью (не более 10 минут); игры; выставки; конкурсы; викторины.	Словесные методы (рассказ, беседа, объяснение), наглядные (демонстрация, показ), практические (самостоятельная работа, практическая работа, творческая работа, упражнения)
3.	Программа развития творческих способностей детей младшего и среднего школьного возраста «Творить, значит мыслить» [10]	2 года (2015-2016 гг.)	Выявление и дальнейшее развитие индивидуальных способностей детей, реализация их творческого потенциала	Диагностика; концерты-беседы; вечера классической музыки; отчетные концерты.	Игровые методы; методы импровизации (речевые, пластические, инструментальные, вокальные и т.д.); метод творческих заданий (мелодизация слов, стихов, домысливание диалога)

Проанализировав данные программы, можно отметить, что Н.И. Спиглазова [8] в своей программе предлагает использовать при групповой работе с детьми сочетание таких методов, как игровые (способствуют овладению приемами межличностного общения, развивают вербальные и невербальные средства коммуникации), сказка (создание условий, при которых ребенок учится преодолевать барьеры), проблемно-поисковые (развитие творческого и эвристического мышления) и упражнения с практическими видами деятельности (конструирование, моделирование, изобразительная деятельность). Я.В. Гуль [9] организует процесс развития творческих способностей через групповые, индивидуальные и коллективные (массовые) формы работы. Формы взаимосвязаны между собой, т.к. при групповых занятиях происходит изучение и закрепление практического и теоретического материала, на индивидуальных занятиях проводятся консультации и практические занятия, для более глубокого усвоения того материала, который был усвоен на групповых занятиях и закрепляется участием в конкурсах, праздниках, выставках и т.д. Особенность программы Я.В. Гуль состоит в том, что средством развития творческих способностей является изучение искусства родного края. В программе «Творить, значит мыслить» [10] основным методом развития творческих способностей авторами берется приобщение обучающихся к музыкальному творчеству. Основу данной программы составляет развитие у обучающихся профессиональных качеств игры на музыкальных инструментах, что способствует формированию творческих способностей.

Анализ программ позволил выделить методы, используемые авторами для развития творческих способностей детей младшего школьного возраста (игровые методы, проблемно-поисковые методы, упражнения с практическими видами деятельности, элементы изотерапии, моделирование, манипулятивный рисовальный конструктор, словесные методы, наглядные, практические методы, методы импровизации, метод творческих заданий), разнообразие средств (средства живописи, средства художественной выразительности, средства создания композиции, средства декоративно-прикладного искусства, музыкальные средства), возможности организации разнообразных форм работы с обучающимися (познавательные игры, игры с шаблонами, игры с цветом и формой, графический диктант, рисование, выставки, конкурсы, викторины, концерты-беседы, вечера классической музыки, отчетные концерты, групповые, индивидуальные, коллективные).

Для определения уровня развития творческой активности младших школьников И.В. Фуфаевым были выделены компоненты и показатели творческой активности [17].

- Креативный компонент: возможность активного включения обучающихся в творческую деятельность (воображение и фантазия).

- Мотивационный компонент: желание заниматься творчеством, интерес к творчеству, желание открыть новое и установить закономерности.

- Деятельностный компонент: умение сформулировать проблему и найти методы ее решения, умение преобразовывать окружающую действительность.

Данные критерии и показатели позволяют определить характеристику уровней сформированности творческой активности младших школьников:

- низкий уровень, характеризуется отсутствием потребности в пополнении знаний, умений и навыков. У обучающихся не наблюдается стремления к самостоятельному оригинальному выполнению творческих работ. Для данных обучающихся характерен репродуктивный характер деятельности. Они практически не применяют приемы самоконтроля. Обучающиеся не могут и не хотят преодолевать трудности, а сами трудности вызывают отрицательные эмоции;

- средний уровень, характеризуется редким проявлением потребности в пополнении ЗУН. Обучающиеся стремятся к выполнению нестандартных заданий, однако самостоятельно решают их редко, для этого им необходима помощь взрослого. Для них характерно нахождение новых способов решения задач, придумывание интересных идей. Самоконтроль самостоятельно осуществить не могут. Трудности преодолевают либо в группе, либо при помощи взрослого, а при достижении результата испытывают радость;

- недостаточно высокий уровень, для которого характерно частое проявление потребности в ЗУН. Познавательный интерес характеризуется неустойчивостью, но отличается своей широтой. На высоком уровне проявляется интерес к творческой деятельности. Обучающиеся стремятся к самостоятельной работе творческого характера, проявляют достаточную умственную активность и способность осуществлять перенос ЗУН в новые условия. Самоконтроль присутствует на всех этапах деятельности. При неудачах часто останавливаются на полпути, хотя вполне могут преодолеть возникшие трудности, однако при удачном решении задач испытывают радость;

- высокий уровень, характеризующийся стремлением к постоянному удовлетворению потребности в ЗУН. Для таких обучающихся характерен устойчивый познавательный интерес, самостоятельность при выполнении творческой работы, высокая умственная активность, высокий уровень самоконтроля.

Таким образом, анализ психолого-педагогических работ, посвященных развитию творчества младших школьников, позволил сделать следующие выводы. Развитие творческой активности обучающихся происходит в ходе решения ими творческих задач при организации творческой деятельности в ходе использования разнообразных подходов. Развитие творческой личности зависит в первую очередь от свободного развития личности, включающего применение нестандартных методов обучения. В дополнительном образовании для развития творчества младших школьников педагогами применяются следующие методы: проблемно-поисковые методы, приобщение к творчеству через искусство родного края и игру на музыкальных инструментах, манипулятивный рисовальный конструктор, рассказы, объяснения, метод проектов, метод сравнения и т.д.

#### *Список литературы:*

1. Алейников А.Г. О креативной педагогике // Вестник высшей школы. 1989. № 12. – С. 29-34.

2. Боброва С.Г. Актуализация роли дополнительного образования детей в современной образовательной политике Российской Федерации. // «Внешкольник» 2013. №1. – С. 1-7.

3. Брызгалова С.И. Проблемное обучение в начальной школе. Учебное пособие. – Калининград, 1995. – 72 с.

4. Василенко П.Г. Педагогические условия развития творческих способностей учащихся к изобразительной деятельности // Теория и практика общественного развития. – 2012. – №8. – С. 148-151.

5. Газман О.С. Неклассическое воспитание: от авторитар. педагогики к педагогике свободы: Науч.-практ. об-ние "Шк. самоопределения" – М.: МИРОС, 2002. – 294 с.

6. Ильин Е.П. Психология творчества, креативности, одаренности. – СПб.: Печатный двор им. А.М. Горького, 2009. – 444 с.

7. Национальная доктрина образования в Российской Федерации до 2025 года» от 04 октября 2000 года № 751 [Электронный ресурс] // <https://docs.cntd.ru/document/901771684> (дата обращения 05.04.2022)

8. Программа дополнительного образования по развитию творческих способностей младших школьников «Уроки творчества»: [Электронный ресурс] // ИнфоУрок. <https://infourok.ru/programma-dopolnitelnogo-obrazovaniya-razvitiyu-tvorcheskih-sposobnostej-mladshih-shkolnikov-uroki-tvorchestva-5276581.html> (дата обращения 22.04.2022)

9. Программа работы кружка «Развитие творческих способностей младших школьников на занятиях изобразительным искусством через приобщение к народному творчеству и культуре»: [Электронный ресурс] // «Центр развития образования, творчества и культуры «Радуга-талантов.РФ». Программа работы кружка «Развитие творческих способностей младших школьников на занятиях изобразительным искусством через приобщение к народному творчеству и культуре – Радуга-талантов.РФ (xn----7sbabamch1evalo5aeg.xn--p1ai) (дата обращения 22.04.2022)

10. Программа развития творческих способностей детей младшего и среднего школьного возраста «Творить, значит мыслить»: [Электронный ресурс] // [progamma-tvorit-myslit.pdf](http://progamma-tvorit-myslit.pdf) – Яндекс.Документы (yandex.ru) (дата обращения 22.04.2022)

11. Развитие творческой активности школьников / под ред. А.М. Матюшкина. – М.: Педагогика, 1991. – 155 с.

12. Слостенин В.А., Исаев И.Ф., Шиянов Е.Н. Педагогика: учеб. пособие для студ. педвузов /под ред. В.А. Слостенина. М.: Издательский центр «Академия», 2002. – 576 с.

13. Терехова Г.В. Творческие задания как средство развития креативных способностей школьников в учебном процессе: автореф. дис... канд. пед. наук. Екатеринбург, 2002. – 110 с.

14. Указ Президента Российской Федерации от 24.12.2014 г. № 808 «Об утверждении Основ государственной культурной политики» [Электронный ресурс] // <http://kremlin.ru/acts/bank/39208> (Дата обращения 22.04.2022)

15. Унт И.Э. Индивидуализация и дифференциация обучения. М.: Просвещение, 1990. – 260 с.

16. Федеральный закон "Об образовании в Российской Федерации" №273-ФЗ. – М.: Легион, 2015. – 212 с.

17. Фуфаев И.В. Диагностика творческой активности обучающихся // Вестник Челябинского государственного педагогического университета. 2011. № 5. – С. 252-259.

УДК 13.00.04

**Филатова Екатерина Станиславовна,**  
Кемеровский Государственный Университет, г. Кемерово  
Filatova Ekaterina Stanislavovna, Kemerovo State University, Kemerovo

**Борисова Маргарита Викторовна,** старший преподаватель,  
Кемеровский Государственный Университет, г. Кемерово  
Borisova Margarita Viktorovna, Kemerovo State University, Kemerovo

**ВЗАИМОСВЯЗЬ ЗДОРОВОГО ОБРАЗА ЖИЗНИ  
С ФИЗИЧЕСКОЙ КУЛЬТУРОЙ И СПОРТОМ  
THE RELATIONSHIP OF A HEALTHY LIFESTYLE  
WITH PHYSICAL CULTURE AND SPORTS**

**Аннотация:** в данной статье рассматривается понятие здорового образа жизни, как часть жизни человека. Представлены основные элементы здорового образа жизни, а также проводится связь между здоровым образом жизни человека и физической культурой. В статье также присутствуют исследования и рекомендации специалистов.

**Abstract:** this article discusses the concept of a healthy lifestyle as part of a person's life. The main elements of a healthy lifestyle are presented, as well as a link between a healthy lifestyle and physical culture. The article also contains research and recommendations of specialists.

**Ключевые слова:** физическая культура, спорт, здоровый образ жизни, здоровье.

**Keywords:** physical education, sports, healthy lifestyle, health.

В наше время самой главной частью и компонентом в жизни человека, несомненно, является его здоровье. Каждый из людей желает быть здоровым и сильным и хочет достичь долголетия, оставаясь при этом подвижным, бодрым и энергичным [5]. Если опираться на высказывание Всемирной Организации Здравоохранения (ВОЗ), то «здоровье – это состояние физического, духовного и социального благополучия, а не только отсутствие болезней и физических дефектов». Говоря о физическом здоровье, то можно сказать, что это обычное состояние организма человека, сопровождающееся спокойным и нормальным функционированием всех его органов и систем. То есть организм человека способен правильно развиваться и работать только при том условии, если все органы и системы качественно работают [2].

И. С. Краснов в своё время утверждал, что ЗОЖ, то есть здоровый образ жизни, «определяется словом “здоровый”», то есть «является производным от

существительного “здоровье”, что, соответственно, несёт в себе все основные качества последнего, а именно душевное, социальное и, конечно, физическое благополучие» [4]. Именно поэтому большинство специалистов утверждают, что здоровый образ жизни не ограничивается анатомией человека, но также включает в себя и другие качества человека [3].

Физическая культура считается главной составляющей здорового образа жизни, а её основными элементами можно назвать, естественно, двигательную культуру, культуру телосложения и культуру здоровья [5]. Специалисты утверждают, что здоровый образ в сфере физической культуры спорта – это есть ни что иное, как «реализация совокупности научно обоснованной медико-биологической и социально-психологической системы профилактических мероприятий» [2]. В этом комплексе физическое воспитание, правильное чередование труда и отдыха, а также развитие устойчивости считаются самыми главными элементами для правильного развития человека.

Как известно, люди, занимающиеся умственной деятельностью, ненадтренированные, ведущий «сидячий» образ жизни, но имеющие здоровье и молодой вполне себе возраст, при какой-либо не сложной физической нагрузке подвержены учащённому дыханию и появлению частого сердцебиения. Люди же, которые занимаются спортом и ведут здоровый образ жизни, с легкостью могут справиться со значительными физическими нагрузками [2].

Мной был проведён опрос среди студентов ИИиМО КемГУ на тему «Спорт в жизни человека», где были предложены следующие вопросы:

- Считаете ли Вы себя спортивным человеком?
- Совершаете ли Вы зарядку по утрам?
- В сфере своей деятельности Вам приходится заниматься своей физической культурой?

Проведённый опрос показал, что чуть больше 50% опрошенных считают себя спортивными людьми, 60% делают зарядку, а 45% занимаются физической культурой в своей деятельности. Из чего можно сделать вывод о том, что у большинства студентов в жизни присутствует спорт и они придерживаются здорового образа жизни.

Важнейшим фактором ЗОЖ является, конечно, наилучший двигательный режим, а точнее правильно составленные занятия физическими упражнениями и спортом. Кроме того, в правильный двигательный режим входит эффективно разработанные задачи по укреплению здоровья и развития физических способностей молодёжи. Не стоит забывать и про сохранение здоровья и двигательных навыков, а также улучшения профилактики отрицательных изменений во время взросления. В этом плане, физическая культура и спорт – это, как утверждают специалисты, самое главное средство воспитания [5].

Обязательно стоит помнить о том, что работоспособность сердечной мышцы полностью зависит от силы и развития мускулатуры человека, именно поэтому любая физическая тренировка помогает укрепить сердечную мышцу. Всеми специалистами в области медицины рекомендуется ежедневная утренняя зарядка или гимнастика, как хотя бы минимальная физическая тренировка для человека, который непричастен к спорту [2].



Также для таких людей очень сильно рекомендуется совершать различные прогулки на свежем воздухе: отправляться на работу утром пешком и гулять вечером после неё. Это положительно влияет на организм человека, его самочувствие и работоспособность. Ежедневное пребывание на свежем воздухе в течение 1-1.5 часа считается одним из самых важных элементов здорового образа жизни [2].

Ещё одним значимым компонентом ЗОЖ является правильный режим труда и отдыха. Никогда не следует перетруждать свой организм и, напротив, давать своему организму постоянное чувство расслабленности. Если правильно соблюдать режим, то может выработаться четкий и нужный для человека ритм, как должен функционировать организм – это может создать нормальные условия для работы и отдыха, что может способствовать укреплению здоровья [5].

Рациональное питание считается самой важной составляющей здорового образа жизни, которому должны придерживаться как и спортсмены, так и незанимающиеся физическими упражнениями люди. Правильное питание помогает организму правильно формироваться, а также поддерживает здоровье человека, высокую работоспособность и продлевает жизнь человека. Именно поэтому медики рекомендуют людям, имеющим хронические заболевания, строго соблюдать диету [5].

Закаливание тоже входит в число важных элементов здорового образа жизни. Как утверждает В. А. Хлебников: «Оно помогает избежать многих болезней, продлить жизнь на долгие годы, сохранить высокую работоспособность» [5]. Закаливающие процедуры способны повысить тонус нервной системы, улучшает кровообращение, а также приводит обмен веществ в нормализованное состояние. Так, в своё время специалистами было проведено исследование насчёт состояния закалённости у студентов, которые занимаются и не занимаются физическими упражнениями. Эти исследования показали, что присутствуют видимые различия у двух типов людей: спортсмены имеют более высокую степень закаливания, когда незанимающиеся студенты имеют умеренную степень [1]. Также были сделаны выводы о том, что спортсмены имеют первую (высшую) степень здоровья, а у обычных студентов – вторая степень [1].

Физическое развитие человека является самым сложным процессом становления, формирования последующего изменения на протяжении жизни человека. Физическое совершенствование организма состоит в том, чтобы удовлетворить различные потребности человека. Тем самым, физическая культура и спорт способствуют появлению не только потребности совершенствования жизнедеятельности организма через физическое воспитание, но и помогает удовлетворить социально значимые потребности личности [3].

Занятия физической культурой и спортом способствуют улучшению физической подготовленности, в результате чего появляется состояние организма, когда нагрузки переносятся легко, а ранее недоступные результаты различных упражнений и физических нагрузок становятся нормой. У человека появляется постоянное нормализованное самочувствие, желание заниматься,

улучшается настроение и нормализуется сон. Если регулярно и правильно заниматься спортом, то можно достичь эффекта, когда натренированность улучшится, а фигура будет в хорошей форме на протяжении долгого времени [5].

*Список литературы:*

1. Бициева И.Б., Гагиева З.А., Кусова А.Х., Кочиева Э.Р. «Закаливание как фактор оздоровления студентов» – Северо-Осетинский госуниверситет, Владикавказ, РСО-Алания, 2004. – С. 81

2. Бобровская М-Е.Д., Химич М.Н. «Физическая культура как компонент здорового образа жизни» – Южный университет (ИУБиП) Ростов-на-Дону, Россия, 2017. – 17 с.

3. Кожбахтеев Ш. Х. «Физическая культура как фактор в формировании здорового образа жизни» – ТУИТ им. Мухаммада аль-Хорезмий, 2020. – С. 1-6.

4. Краснов И. С. «Методологические аспекты образа жизни россиян // Физическая культура: воспитание, образование, тренировка, 2004. – С. 61-63.

5. Хлебников В. А. «Физическая культура как компонент здорового образа жизни» – МБОУ СОШ № 5 с углубленным изучением отдельных предметов, Россия, г. Старый Оскол, 2019. – С. 135-139.

УДК 796

**Эндерс Александра Андреевна,**  
Кемеровский Государственный Университет, г. Кемерово  
Enders Alexandra Andreevna, Kemerovo State University, Kemerovo

**Борисова Маргарита Викторовна,** старший преподаватель,  
Кемеровский Государственный Университет, г. Кемерово  
Borisova Margarita Viktorovna, Kemerovo State University, Kemerovo

**ДВИГАТЕЛЬНАЯ АКТИВНОСТЬ КАК ФАКТОР ЗОЖ  
MOTOR ACTIVITY AS A FACTOR OF HEALTHY LIFESTYLE**

**Аннотация:** данная статья посвящена рассмотрению одного из факторов поддержания здорового образа жизни – двигательной активности. В статье приводится определение таким понятиям, как: «здоровье», «здоровый образ жизни», «двигательная активность». Рассматривается влияние двигательной активности человека на его здоровья.

**Abstract:** this article is devoted to the consideration of one of the factors of maintaining a healthy lifestyle – motor activity. The article gives the definition of such concepts as: "health", "healthy lifestyle", "motor activity". The influence of the motor activity of man on his health is considered.

**Ключевые слова:** здоровье, здоровый образ жизни, движение, двигательная активность, физические упражнения.

**Keywords:** health, healthy lifestyle, movement, motor activity, physical exercises.

Здоровье – это естественное физическое, социальное и психологическое состояние, при котором все органы и системы организма находятся в равновесии с окружающим миром, без патологических состояний [4].

Здоровый образ жизни – это образ жизни, направленный на сохранение и укрепление физического, психического и социального здоровья.

Очень отраднo, что сегодня в обществе идет активная пропаганда здорового образа жизни. Хорошо, что люди стараются привить здоровый образ жизни с детства. Но для того, чтобы вести здоровый образ жизни, необходимо иметь представление о том, из чего состоит здоровый образ жизни и как его вести.

Гиподинамия – это одна из самых больших проблем современного человека. Автомобили, лифты и многие другие вещи ограничивают двигательную активность людей.

Двигательная активность (ДА) – это естественная и специально организованная физическая деятельность, обеспечивающая хорошее физическое и психическое развитие человека. Она является частью образа жизни и поведения человека и зависит от организации физического воспитания, морфофункциональных характеристик, типа нервной системы, количества свободного времени, мотивации к занятиям спортом и наличия спортивных сооружений и мест отдыха [4].

Недостаток двигательной активности приводит к различным видам заболеваний. Чтобы компенсировать недостаток двигательной активности в обычной жизни, человеку необходимо прибегать к физическим нагрузкам. Упражнения очень полезны для человеческого организма. Регулярные занятия укрепляют мышцы, благотворно влияют на сердечно-сосудистую систему, дыхание, психоэмоциональное состояние. Физическая активность – один из ключей к здоровью и долголетию.

Движение – одно из главных условий существования животного мира и прогресса в его эволюции. Активность скелетной мускулатуры определяет запас энергетических ресурсов, их экономичное расходование в состоянии покоя и, как следствие, увеличение продолжительности жизни.

Высокий уровень физической и умственной работоспособности людей, которые занимаются спортом, сохраняется гораздо дольше. Физические упражнения предотвращают атеросклеротические изменения в кровеносных сосудах и снижают риск развития ишемической болезни сердца.

Способность противостоять изменениям внутренней среды организма, сопровождающим физические упражнения, является специфическим свойством тренированного организма. В то же время физические упражнения повышают естественную сопротивляемость защитных сил организма: приобретается высокая способность активно бороться с возбудителями болезней в окружающей среде.

Физические упражнения необходимы и доступны каждому человеку на протяжении всей жизни, но в разных формах: от лечебной физкультуры до спорта, в зависимости от состояния здоровья, физической подготовки, возраста и интереса к здоровому образу жизни. Исключения составляют острые и хронические заболевания, а также определенные виды и стадии болезни.

Основными целями физических упражнений являются оздоровление, общая и корригирующая тренировка. Двигательная активность должна быть направлена не только на устранение имеющихся дефектов и недостатков, но и на их профилактику и оптимизацию состояния здоровья. Чем раньше и регулярнее начата деятельность, тем больше и стабильнее будет ее эффект [3].

Движение – это жизнь. Любительская физическая активность, профессиональные спортивные упражнения и нагрузки – все это помогает людям разного возраста поддерживать оптимальное физическое состояние и справляться со стрессом, напряжением, тревогой и другими негативными проявлениями, возникающими под воздействием внешних факторов [1].

Адекватные физические упражнения и активность необходимы для нормальной жизни человека. Когда все мышцы работают, организм вырабатывает эндорфины. Это гормоны счастья, которые выполняют несколько функций:

1) снимает нервное напряжение, накопившееся по определенным причинам;

2) повышает тонус мышц, делая их сильными;

3) повышает выносливость человека в различных условиях [2].

В результате двигательной активности исчезают негативные эмоции, повышается уровень работоспособности и человек испытывает большее удовлетворение от своей жизни и того, чем он занимается. Когда скелетные мышцы активизируются, все органы словно "просыпаются" и "оживают". Если вы давно не занимались спортом, то после первых нескольких тренировок вы будете чувствовать боль и дискомфорт. Но поскольку спорт все больше и больше становится частью жизни, заниматься им становится намного легче.

Важной функцией физической активности является поддержание всего тела в хорошей форме [1]. Таким образом, человек сохраняет здоровье. Доказано, что пожилые люди, регулярно занимающиеся физическими упражнениями, не испытывают распространенных проблем с заболеваниями. Их органы функционируют гораздо лучше, работа органов полностью соответствует возрастным нормам еще более молодого человека. Также двигательная активность предотвращает атрофирование мышц. Это очень актуально для тех, кто не может похвастаться активной жизненной позицией. Сидячий образ жизни одинаково вреден как для молодых, так и для пожилых людей. Движение, даже самое незначительное (гимнастика, зарядка), помогает взбодриться, «прокачать кровь», улучшить общее состояние и повысить концентрацию внимания. Двигательная активность особенно важна в период восстановления после операций и травм. Нагрузка определяется специалистами, но факт остается фактом: если человек долгое время находился в постели, необходимо подумать о том, какие упражнения помогут мышцам восстановиться. Если человек не двигается, обменные процессы нарушаются, и весь организм голодает, так как не будет кислорода и других необходимых веществ. Общая слабость, включая мышечную слабость, недомогание, отсутствие концентрации и снижение трудовой и умственной активности – это не все негативные последствия недостатка физической активности.

В рамках раскрытия данной темы, нами было проведено исследование. Исследование проходило на улицах г. Кемерово. В исследовании приняли участие случайные прохожие в количестве 100 человек. Респондентам предлагалось ответить на вопросы анкеты на темы «Спорт в моей жизни».

По результатам проведённого опроса было выявлено, что:

45 человек (45%) опрошенных вовсе не занимаются спортом;

35 человек (35%) опрошенных занимаются периодически спортом;

18 человек (18%) опрошенных занимаются спортом 1-2 раза в неделю;

2 человека (2%) занимаются спортом каждый день.

Результаты анкетирования свидетельствуют о том, что современное общество не стремится к занятиям физической культуры, почти половина опрошенных вообще исключили физические упражнения из своей жизни. Это негативно сказывается на физическом состоянии и здоровом образе жизни.

Таким образом, физическая культура и спорт должны быть важнейшими элементами жизни, так как они делают ее намного интереснее и красочнее, а также являются основным средством укрепления здоровья общества и безопасности человеческой жизни.

#### *Список литературы:*

1. Герцог, Л.В. Двигательная активность посредством физических упражнений – жизнь без лекарств/ Л.В. Герцог. – Научно – практический журнал «Спортивная медицина: наука и практика», 2014г.

2. Кисиева Залина Ахсарбековна, Пухова Лариса Ревкомовна, Уригаева Мальвина Валерьевна, Гудиева Ирина Зазаевна Двигательная активность как фактор, определяющий здоровый образ жизни человека // Проблемы науки. 2019. №6 (42).

3. Михайлов, Н.Г. Двигательная активность как показатель культуры здоровья детей дошкольного и школьного возраста // Н.Г. Михайлов, С.М. Чечельницкая. – Журнал, Вестник Адыгейского государственного университета. Серия 3: Педагогика и психология, выпуск №4, 2011.

4. Фомин Э.А., Федорова Н.М. Стратегии в отношении здоровья // Социологические исследования, 2019. № 10. С. 24-28.



**Юлова Анастасия Алексеевна,**  
Саратовский государственный национальный  
исследовательский университет имени Н. Г. Чернышевского, г. Саратов  
Ulova Anastasia Alekseevna, Saratov State University, Saratov

## **ОСОБЕННОСТИ СОЦИАЛЬНО-ПСИХОЛОГИЧЕСКОЙ АДАПТАЦИИ ПОДРОСТКОВ, ВОСПИТЫВАЮЩИХСЯ В НЕПОЛНЫХ СЕМЬЯХ PECULIARITIES OF SOCIO-PSYCHOLOGICAL ADAPTATION OF ADOLESCENTS GROWING UP IN INCOMPLETE FAMILIES**

**Аннотация:** в статье приведен теоретический анализ литературы по проблеме социально-психологической адаптации подростков из неполных семей. Установлено, что в случае воспитания в условиях неполной семьи существует угроза возникновения адаптационных проблем, адаптационных возможностей личности подростков, формирования личностных качеств, способствующих успешной социально-психологической адаптации.

**Abstract:** the article provides a theoretical analysis of the literature on the problem of socio-psychological adaptation of adolescents from single-parent families. In the case of upbringing in an incomplete family, there is a threat of adaptive problems, adaptive capabilities of the personality of adolescents, the formation of personal qualities that contribute to successful socio-psychological adaptation.

**Ключевые слова:** неполная семья, подростковый возраст, социально-психологическая адаптация.

**Keywords:** incomplete family, adolescence, social and psychological adaptation.

Начиная с подросткового возраста, в период обучения в старших классах общеобразовательной школы у обучающихся формируются учебные установки, мотивация к дальнейшему профессиональному обучению, те системы отношений с миром и самим собой, которые в существенной мере определяют дальнейшую успешность его обучения, эффективность стиля общения, возможности личностной самореализации [6]. Социально-психологическая адаптация предполагает приобщение личности к новым группам, к видам деятельности, имеющим место в данном социуме, достижение гармонии между внутренними и внешними условиями жизнедеятельности. В данной статье рассматривается проблема социально-психологической адаптации личности в контексте особенностей формирования адаптационных возможностей подростков из неполных семей. В рамках изучения понятия «социально-психологическая адаптация» особенно важное значение имеет изучение термина «адаптационная готовность» личности. Так как в процессе взаимодействия с окружающей средой чем больше личность обучающегося использует возможности среды, тем более успешно происходит ее свободное и активное саморазвитие.

Согласно исследованиям М. В. Григорьевой, адаптационная готовность, определяется как предрасположенность личности к восприятию и принятию динамики окружающей среды, осуществлению в динамичной субъективно новой ситуации определенных действий, направленных на установление равновесия между требованиями (возможностями) среды и возможностями (требованиями) личности [1]. Адаптационная готовность близка по значению к понятию «адаптационный потенциал», в обоих случаях речь идет о возможности личности сохранять информацию о прошлом опыте взаимодействия со средой [2]. Исследования адаптационных возможностей личности показывают, что успешной социально-психологической адаптации в обществе, окружающей среде, совладании со стрессогенными факторами, способствует оптимальный уровень адаптационной готовности личности, выражающейся в нервно-психической устойчивости, положительном эмоциональном состоянии, высокий уровень развития интеллектуальных способностей, потребностно-мотивационных, волевых качеств [7,8].

Неполная семья в социальной педагогике относится к семьям группы риска и семьям, потенциально находящимся в социально опасном положении. Семья является основным, первоочередным институтом социализации личности ребенка и, соответственно, играет решающую роль в формировании личностных качеств, способствующих успешной социально-психологической адаптации. Неполная семья – это ячейка общества, в которой воспитательные функции выполняет один родитель. Возникает проблема выполнения материальных, бытовых функций одним родителем, нехватка временных, физических, психологических, педагогических ресурсов на выполнение всех обязанностей по воспитанию детей. Согласно исследованиям в области психологии подросткового возраста, семейных взаимоотношений, наиболее явственно проблемы эмоционального, социально-психологического плана могут проявляться в пубертатный период развития ребенка. Потеря, замена одного из родителей, развод в семье, разрыв взаимоотношений с одним из родителей может негативно сказаться на личностном развитии подрастающего человека [3]. В исследовании М.М. Далгатова, М.М. Джабраиловой, З.М. Хизроевой изложены положения о том, что эмоциональная сфера подростков, воспитывающихся в условиях неполной семьи, отличается такими характеристиками, как замкнутость, застенчивость, неуверенность в выражении собственных эмоций. По данным исследователей у подростков высока частотность появления страхов потери оставшегося родителя. При этом их внутренняя фрустрированная потребность в другом родителе может находить проявление в повышенной агрессивности и раздражительности [3,4].

В результате теоретического анализа литературы по проблеме исследования представляется возможным сделать следующие выводы: в случае воспитания подрастающего поколения в условиях неполной семьи велик риск формирования в личностном опыте ребенка именно негативных реакций, а не эффективной готовности к успешному взаимодействию с окружающей средой. Также существует проблема неосведомленности ребенка в построении программы действий по установлению равновесия между требованиями окружающих и своими возможностями, осуществлении поиска внутренних

резервов и целенаправленного самоизменения или изменения условий деятельности и последующей рефлексии своих адаптационных действий. Этим объясняется конфликтность, девиантное поведение, агрессия подростков, воспитывающихся в неполных семьях. Исследования особенностей формирования адаптивных способностей свидетельствуют о высокой роли эмоционально-волевых характеристик личности в формировании у личности таких компетенций, как способность определять и реализовывать приоритеты собственной деятельности, действовать в условиях неопределенности, корректировать планы и шаги по их реализации с учетом имеющихся ресурсов, способность к рефлексии собственных состояний и эффективность в различных видах практической деятельности [5].

На настоящий момент государство оказывает поддержку неполным семьям следующего содержания. Во-первых, взрослому, который оказался в положении одиночества и являющимся единственным опекуном, предлагаются меры социальной поддержки – материальная помощь в виде денежных пособий, помощь в трудоустройстве при постановке на учёт в центр занятости населения, правовая поддержка, предполагающая бесплатную юридическую консультативную помощь. Данные виды помощи неполным семьям оказываются центрами социального обслуживания населения. Во-вторых, в задачи социально-педагогических служб различных образовательных учреждений, которые осуществляют обучение и присмотр за детьми того или иного возраста, также входят задачи планомерного выявления, помощи, реабилитации, поддержки детей и родителей, входящих в категорию неполных семей. В деятельность социального педагога, педагога-психолога входят обязанности по контролю в соблюдении прав и интересов детей, содействие в создании безопасных условий жизни воспитанника, имеющего только одного родителя, профилактика безнадзорности и правонарушений, коррекция поведения, стиля общения и взаимоотношений с окружающими.

#### *Список литературы:*

1. Григорьева, М. В. Адаптационная готовность личности в условиях неопределенности // Социальный мир человека : материалы VI Междунар. Науч.-практ. Конф. «Человек и мир : мирозидание, конфликт и медиация в интеркультурном мире». Сер. «Язык социального» под ред. Н. И. Леонова. Ижевск, 2016. С. 275-277.

2. Григорьева, М.В., Вагапова А.Р., Тарасова Л.Е. [и др.]. Адаптационная готовность личности в современных условиях развития общества / под ред. М.В. Григорьевой. Саратов, 2016. 124 с.

3. Джабраилова, М.М. Особенности проявления тревожности и агрессивности у подростков из неполных и смешанных семей / М.М. Джабраилова, М.М. Далгатов // Известия ДГПУ. Психолого-педагогические науки. 2018. №4. [Электронный ресурс] URL: <https://clck.ru/e4xny>

4. Кузнецова, Е. В. Особенности эмоциональной сферы подростков, воспитывающихся в условиях неполной семьи / Е. В. Кузнецова // Вопросы педагогики. – 2022. – № 3-1. – С. 145-148. – EDN SIFTFO.



5. Локаткова, О. Н. Исследование взаимосвязи структурных компонентов эмоционально-волевой регуляции с личностными адаптивными способностями студентов-педагогов / О. Н. Локаткова // Общество: социология, психология, педагогика. – 2022. – № 3(95). – С. 81-85. – DOI 10.24158/spp.2022.3.11. – EDN LQVRTL.

6. Локаткова, О.Н. Структурно-динамические характеристики психологической готовности личности к взаимодействию с образовательной средой вуза : специальность 19.00.07 «Педагогическая психология» : автореферат диссертации на соискание ученой степени кандидата психологических наук / Локаткова Ольга Николаевна. – Саратов, 2017. – 22 с. – EDN ZQDLYP.

7. Тарасова, Л. Е. Адаптационная готовность : дефиниция термина // Перспективы науки. 2015. № 7 (70). С. 26-29.



**ПСИХОЛОГИЧЕСКИЕ НАУКИ**

УДК 316.6

**Беренштейн Мария Игоревна,**  
Санкт-Петербургский гуманитарный  
университет профсоюзов, г. Санкт-Петербург  
Berenstein Maria, Saint-Petersburg University  
of the Humanities and Social Sciences, Saint-Petersburg

**ВЗАИМОСВЯЗЬ ЛИЧНОСТНЫХ  
ХАРАКТЕРИСТИК ЧЕЛОВЕКА СО СТЕПЕНЬЮ  
ЕГО ДОВЕРИЯ РЕКЛАМЕ: АКТУАЛЬНОСТЬ ИССЛЕДОВАНИЯ  
INTERRELATION OF PERSONAL CHARACTERISTICS  
OF A HUMAN WITH THE DEGREE OF HIS TRUST IN ADVERTISING:  
THE RELEVANCE OF THE RESEARCH**

**Аннотация:** в статье анализируются особенности положения рекламы в современном мире, ее проникновение во все сферы жизни человека. В связи с такой ситуацией актуальным является исследование вопроса о том, какие личностные характеристики способствуют тому, что человек доверяет рекламе.

**Abstract:** the article analyzes the features of the position of advertising in the modern world, its penetration into all spheres of human life. In connection with this situation, it is relevant to study the question of what personal characteristics contribute to the fact that a person trusts advertising.

**Ключевые слова:** личностные характеристики, доверие, реклама, доверие к рекламе.

**Keywords:** personal characteristics, trust, advertising, trust in advertising.

В современном мире, невозможно построить хотя бы один день, так, чтобы не столкнуться с рекламой. Она преследует нас на улицах города, в общественном транспорте и общественных местах, мы слышим ее на радиостанциях, видим в Интернете и на экранах телевизоров. Она обращена ко взрослым и детям [10; 12], зачастую учитывает национальную ментальность [4; 9; 13], задает социальные нормы [2] и становится формой коммуникации [6; 7], создавая собственный язык [3], собственные культурно-психологические коды [8]. С ней невозможно не встретиться даже сидя дома, поскольку включив любое средство массовой информации, мы обязательно оказываемся в поле действия рекламы.

Сегодня реклама перестала быть просто способом донесения информации о рекламируемых объектах для потребителей. Рекламным компаниям необходимо повышать свои доходы от продажи товаров и услуг, поэтому маркетологи и PR специалисты постоянно ищут новые способы заработка посредством внушения своей целевой аудитории необходимости покупать рекламируемые объекты. Из-за такого положения вещей, мы постепенно становимся обществом потребителей и потенциальными объектами целенаправленных манипуляций со стороны рекламных компаний. Многолетние исследования поведения людей доказывали, что люди редко сами могут для себя понять чего они действительно хотят, а еще реже способны адекватно и доходчиво это желание сформулировать.

Профессионалы используют и совершенствуют различные механизмы психологического воздействия, основанные на процессах восприятия, протекающих в пассивном режиме, на которые мы в повседневной жизни не обращаем внимание. Например, 98% прибыли компании google приносит контекстная реклама, программа заложенная в браузере привязывается к словам в поисковом запросе и генерирует рекламу с относящимися к теме товарами, поэтому фоном будет всплывать индивидуальная реклама подобранная под конкретного пользователя платформы. Похожими механизмами сейчас пользуются все браузеры и большинство программ в электронных устройствах. Недобросовестные компании также любят рекламировать свой товар посредством рассылок спама, что засоряет почтовые ящики и нервирует людей во время повторяющихся однотипных звонков с рекламой услуг.

Таким образом, огромные объемы пропагандируемой с помощью рекламы информации оказываются в нашем поле зрения и мы некритически ее поглощаем, что впоследствии влияет на наше поведение при совершении покупок. Мы редко специально ищем какой-либо товар, чаще реклама сама предлагает нам всевозможные варианты товаров и услуг. Наше доверие постоянно обманывают, приукрашивая качество товаров и преувеличивая их практическую необходимость.

Чтобы выйти из-под подобного влияния, актуальным и необходимым становится контроль своей степени доверия рекламе. В современном мире мы оказались беззащитными перед таким мощным влиянием невидимого противника, отсутствует четкое понимание как противостоять тому, что не представляет для нас угрозы в открытой форме. Нет четкой и понятной инструкции по установлению границ между профессиональной пропагандой и

нашим рациональным взглядом на мир. Поэтому актуальными являются исследования, позволяющие установить, какие именно личностные характеристики человека связаны с доверием рекламе [11], а также уточняющие вопрос, какие именно характеристики рекламы и ее механизмы вызывают доверительное отношение у потребителей [1; 5].

*Список литературы:*

1. Аксененко Т.Ю. Доверие потребителей к рекламе// Современные технологии в мировом научном пространстве. Сборник статей Международной научно-практической конференции: в 6 частях. 2017. С. 26-27.

2. Бережная Е.А., Мельникова А.А. Специфика рекламных коммуникаций современности в контексте моды на телесную акцентированность// Международные коммуникации в индустрии моды. Сборник материалов I Международной научно-практической конференции. 2018. С. 50-55.

3. Бережная Е.А., Мельникова А.А. Реклама как форма межкультурной коммуникации: трансляция национальных ценностей// Реклама и PR в России: современное состояние и перспективы развития. Материалы XIII Всероссийской научно-практической конференции. СПбГУП. 2016. С. 145-146.

4. Голиус М.Ф. Концепт «бабушка» в рекламном дискурсе на примере ТМ «Домик в деревне»// Фундаментальные и прикладные научные исследования: актуальные вопросы, достижения и инновации. сборник статей XXX Международной научно-практической конференции : в 2 ч.. 2020. С. 230-233.

5. Голубев А.А., Власова А.А., Ротанова В.А., Новожилова Е.В., Казначеев Д.А. Доверие к рекламе молодежи// В сборнике: Молодежь и XXI век – 2020. Материалы 10-й Международной молодежной научной конференции. В 4-х томах. Ответственный редактор А.А. Горохов. 2020. С. 315-319.

6. Мельникова А.А., Бережная Е.А. Танцевальное искусство в рекламе как форма невербальной коммуникации// В сборнике: Реклама и PR в России: современное состояние и перспективы развития. 2017. С. 107-109.

7. Мельникова А.А. Амбивалентность СМИ как характеристика современных коммуникаций// В сборнике: Электронные средства массовой информации: вчера, сегодня, завтра. XIV Всероссийская научно-практическая конференция. 2020. С. 50-52.

8. Мельникова А.А. Культурно-психологические коды смысловых посылов образования по-американски// Проблемы психолого-педагогической работы с молодежью в поликультурной среде современного образовательного учреждения. СПб: Ниц Арт., 2016. С. 115-123.

9. Мельникова А.А. Русская ментальность в структуре языка: отражение базовых смыслов/ Вопросы культурологи. 2009. №9. С. 13-15.

10. Плескачевская А.А. Феномен детства: семиотический аспект социально-философского анализа. Автореферат дис. .... кандидата философских наук/ Санкт-Петербургский гос. ун-т. Санкт-Петербург, 1997.

11. Терикова И.И. Взаимосвязь личностных характеристик со степенью доверия рекламе в социальной группе студенческой молодежи// EurasiaScience. Сборник статей XXXIV международной научно-практической конференции. 2020. С. 190-195.

12. Цой М.Е., Щеколдин В.Ю. Социологические аспекты исследования восприятия детьми предупреждающей и создающей доверие рекламы//В сборнике: XVII Международная конференция по науке и технологиям Россия-Корея-СНГ. Научно-техническое общество «АНТОК». 2017. С. 177-183.

13. Smolina T.L., Melnikova A.A. How Russians View Themselves: Psychological Study of National Auto-Stereotypes // Психология и Психотехника. 2017. № 4. С. 15-22.

## **Ф Н** СОЦИОЛОГИЧЕСКИЕ НАУКИ

УДК 316.77

**Антонов Вячеслав Дмитриевич,**

Владимирский филиал РАНХиГС при Президенте РФ, г. Владимир  
Antonov Vyacheslav Dmitrievich, Vladimir branch of RANEPА, Vladimir

**Подстрахова Анна Владимировна,** научный руководитель, кандидат филологических наук, доцент кафедры социально-гуманитарных дисциплин, Владимирский филиал РАНХиГС при Президенте РФ, г. Владимир  
Podstrakhova Anna Vladimirovna, Vladimir branch of RANEPА, Vladimir

### **МОДЕЛИ ВЗАИМОДЕЙСТВИЯ ГОСУДАРСТВА И РЕЛИГИОЗНЫХ ОРГАНИЗАЦИЙ: ЗАРУБЕЖНЫЙ ОПЫТ MODELS OF INTERACTION BETWEEN THE STATE AND RELIGIOUS ORGANIZATIONS: INTERNATIONAL EXPERIENCE**

**Аннотация:** в статье дается краткий критический обзор современных зарубежных исследований по вопросам взаимодействия государственных и религиозных организаций. На примере ряда стран с различными историческими и конфессиональными традициями рассматриваются модели агрессивного, пассивного и плюралистического секуляризма как принципа взаимоотношений государства и религии.

**Abstract:** the paper offers a critical survey of current research dedicated to the interaction between the state and religious organizations. A number of countries with different historical and confessional traditions are taken as examples to study the models of aggressive, passive and pluralistic secularism, a principle of relationships between the state and religion.

**Ключевые слова:** государство, религиозные организации, культурно-конфессиональные модели секуляризма, международный опыт регулирования государственно-церковных отношений.

**Keywords:** state, religious organizations, cross-cultural and confessional models of secularism, international expertise of regulating state-religion relationships.

В современном мире роль религиозных институтов значительно меньше, чем несколько веков назад, однако ни процессы секуляризации, ни развитие технологий и массовой культуры не смогли существенно повлиять на количество религиозных организаций. Современное государство доминирует над другими общественными образованиями, в том числе и над религиозными организациями, но законодательный запрет религиозных объединений на территории какого-либо государства может привести к ряду негативных социальных последствий, начиная с утраты правового материального обеспечения со стороны государства и частных лиц и заканчивая уголовной ответственностью за проведение богослужений. Исторический опыт показывает, что исключение религиозных организаций из правового поля не приводит к их окончательному исчезновению, даже если они признаются общественно опасным явлением. Феномен религиозных организаций представляет собой сложное, еще не полностью изученное явление, не сводящееся к чисто правовым формам. Это не только некоммерческие организации, осуществляющие религиозную деятельность в рамках, установленных законодательством, но и иерархически организованные структуры, которые могут превосходить по силе и влиянию государственные образования или, как в случае с Ватиканом, быть отдельными государствами.

Несмотря на все многообразие религиозных организаций в современном мире, их отношения с государством во многом строятся на управленческой основе: государство может заключить с религиозной организацией договор, определяющий их статус, при этом договор не освобождает последнюю от выполнения определенных обязанностей как субъекта, подчиняющегося установленному общественно-правовому порядку в стране. Государство может привлекать к разным видам ответственности руководителя или саму организацию, которая, как правило, связана с нарушением административных или уголовных норм, установленных государством.

*Актуальность* данной работы, находящейся в русле современных междисциплинарных исследований, обусловлена недостаточной изученностью и одновременно практической необходимостью понимания как общих, так и частных аспектов отношений между государством и церковью. С одной стороны, международный опыт регулирования современных государственно-церковных отношений включает в себя общие закономерности для целого ряда государств, а с другой стороны, является уникальным для каждой отдельно взятой страны.

*Целью* статьи является определение специфики взаимоотношений государства и религиозных организаций на примере ряда зарубежных стран с различными историко-культурными и конфессиональными традициями. *Материалом* исследования послужили оригинальные англоязычные научные публикации ведущих зарубежных политологов, социологов и философов, специализирующихся на проблемах межкультурного и межконфессионального взаимодействия в современном западном обществе: Г. Дж. Бермана, А.Т. Куру, Ж. Берлинербло, Г. Дж. Джейкобсона, Р. Бхаргавы и др. Также изучены тексты правовых документов, регулирующих вопросы религии и церкви. Использование аутентичных непереводаемых научных публикаций по указанной

тематике определяет *новизну* настоящего исследования. Не претендуя на исчерпывающий характер описания всех закономерностей и моделей динамических взаимоотношений государства и религиозных организаций, в *задачу* настоящего исследования входил критический анализ основных моделей секуляризма, то есть моделей взаимоотношений религии и государства.

Исследуя взаимодействие государства и религиозных организаций, следует выделить черты, общие для различных стран. Этот вопрос во многом имеет сугубо практическое значение, поскольку параллельно затрагивается много смежных социальных проблем – от участия религиозных организаций в политическом и законодательном процессе до самых насущных вопросов религиозного образования и воспитания, возможности преподавания религии в общеобразовательных учреждениях и публичной демонстрации собственных религиозных убеждений. Большинство современных государств во многом следуют идее секуляризма – идеологическому и политическому принципу, согласно которому политические, правовые и иные социальные институты должны быть свободны от религиозного влияния. Принцип секуляризма иногда отождествляется с атеизмом или стремлением противостоять религии, что не совсем верно, поскольку секуляризм не означает отчуждение религии от общества. Более того, за этот принцип могут выступать и верующие люди, в особенности религиозные меньшинства, которые часто согласны с отделением религии от государства, что позволяет им обрести свободу от дискриминации в поликультурном обществе. Например, христианским меньшинствам гораздо выгоднее поддерживать отделение церкви от государства в консервативном мусульманском обществе, чем поддерживать религиозный фундаментализм и совмещение государственных и церковных институтов. То же относится ко всем представителям религиозных меньшинств вне зависимости от конфессии.

Рассматриваемые ниже модели государственно-религиозного взаимодействия не являются нечто неизменным; это выражение сложных общественных процессов. Различные политические партии и общественные движения выступают за разное положение религии в обществе. Одни поддерживают религиозное образование и активное участие религиозных организаций в общественной жизни. Другие выступают за то, чтобы религия являлась личным делом каждого и что следует ограничиться лишь законодательным закреплением тезиса о светском государстве. Третьи, наиболее радикальные, поддерживают антирелигиозную повестку, вплоть до полной ликвидации религиозных организаций.

Интересна классификация, предложенная профессором политологии университета Сан-Диего, США А.Т. Куру (*Ahmet T. Kuru*), который выделяет несколько моделей секуляризма и типов взаимодействия государства и религии. Прежде всего, это «пассивный и агрессивный секуляризм» [1]. **Агрессивный** (*assertive secularism*) секуляризм требует, чтобы государство играло «наступательную» роль, чтобы исключить религию из публичной сферы и ограничить ее частной сферой посредством государственного вмешательства. Агрессивный секуляризм, по мнению А.Т. Куру, – это «всеобъемлющая доктрина», в то время как пассивный секуляризм обычно ставит во главу угла принцип невмешательства государства в дела церкви и общества. **Пассивный**

(*passive secularism*) секуляризм предполагает, что государство не играет активной роли в разрешении публичности религии. Ссылаясь на примеры США, Франции и Турции, А.Т. Куру делает вывод, что модель «пассивного» секуляризма торжествует только в США. Франция и Турция, в свою очередь, придерживаются модели «агрессивного» секуляризма [1, 10]. Опираясь на эту классификацию, мы попытаемся проанализировать основные модели секуляризма на примере нескольких стран – Соединенных Штатов Америки, Франции, Дании и Индии.

Соединенные Штаты Америки представляют собой достаточно мягкий вариант отделения государства от церкви и основан на уважении к религии и невмешательстве со стороны государства. Принцип американского секуляризма прост: ни государство, ни религия не должны вмешиваться в дела друг друга. По мнению А.Т. Куру, это вариант пассивной модели секуляризма, выражающей стремление оградить верующих людей от вмешательства государства. Конгресс не должен принимать законы, касающиеся установления религии или запрещающие ее свободное исповедание. Эта позиция, позволяющая разрешать конфликты между различными религиозными группами, в то же время имеет ряд недостатков. Предположим, что в рамках такой системы сложилась патриархальная деноминация, в которой женщины крайне ограничены в правах. Результатом будет то, что они не смогут обратиться к государству за защитой и требовать расширения прав женщин, то есть государство просто не имеет полномочий вмешиваться в дела церкви. Еще одним следствием этой модели являются чрезмерные привилегии по отношению к верующим, что может привести к негативным последствиям по отношению к неверующим людям.

Дания предлагает очень характерную для современной Европы модель пассивного секуляризма. При том, что Дания имеет свою государственную религию и официальную церковь, членами которой являются около 80% населения страны, она является крайне светской страной. Парадоксально, что каждый гражданин Дании рождается членом официальной церкви, а в системе верховной власти есть Министерство церковных дел, получающее государственное финансирование. Таким образом, каждый гражданин, который платит налоги, способствует содержанию этого органа. Но для датчан все это не более чем дань традиции. Отвечая на вопрос о причинах низкой религиозности населения, американский социолог Ф. Цукерман (*Philip Zuckerman*), утверждает, что Дания давно не испытывала иностранного политического влияния, в то время как для многих других стран установление политического господства извне стало причиной высокой религиозности [5, 160].

Франция представляет собой самый агрессивный вариант отделения церкви от государства. Для Франции принцип *Laïcité* (*фр.* «светский характер») является важнейшим публично-правовым принципом, составляющим ядро французского государства. Такое положение делает Францию уникальной среди других западноевропейских стран. Это неудивительно: своим происхождением она обязана длительному сосуществованию государства и религии, вследствие чего католическая церковь

долгое время была доминирующей идеологической и общественно-политической силой во Франции, которую характеризовали как старшую дочь церкви. Такая историческая особенность Франции нашла отражение в республиканской политической традиции, так что в XVIII веке республиканцы стояли не только на антимонархических, но и на антиклерикальных позициях. Доктор социологии и специалист по светской этике и межконфессиональному взаимодействию Джорджтаунского университета, США Ж.. Берлинербло (*Jacques Berlinerblau*) считает, что французы пришли к *laïcité* через слезы и кровь [2, 73]. Очевидно, такая реакция могла появиться как ответ на чрезмерную религиозность. Причем, она выходит за рамки классического секуляризма, позволяющего, с одной стороны, государству агрессивно вмешиваться в дела религиозных организаций, а с другой стороны, запрещающего религиозным организациям вмешиваться в общественную сферу. Такой подход может быть подвержен критике по ряду позиций. Во-первых, государство, используя чрезмерные ограничения религиозных институтов, выходит за рамки секуляризма и не может выстроить четкое разделение церкви и государства, демонстрируя тем самым доминирование государства над церковью. Во-вторых, государство не имеет возможности разрешать религиозные конфликты между представителями господствующей конфессии и представителями религиозных меньшинств. Несомненно, представители господствующей религии занимают более привилегированное положение в обществе, несмотря на столь агрессивную модель отделения церкви от государства. Из этого вытекает третий пункт критики этой модели – дискриминация религиозных меньшинств и скудные возможности для их представительства. Неудивительно, что такую политику некоторые считают антирелигиозной и направленной на дискриминацию верующих, особенно мусульман.

**Плюралистическая** модель секуляризма существует в многоконфессиональных и многонациональных странах, например, в Индии. Признавая, что присутствия религии в общественном пространстве избежать практически невозможно, Индия отказалась возводить стену между государством и религией, защищая как верующих, так и неверующих. Интересна связь между индийским федерализмом и принципом секуляризма. В разных штатах доминируют различные конфессии, имеющие в них больше власти. Религиозные общины обладают собственной автономией, включая возможность использования норм религиозного права. Так, индуистские мусульмане, в случае необходимости, могут применять нормы не светского права, а нормы шариата.

Эта модель подвергается справедливой критике. Например, проф. политологии университета Сан-Диего, США Г. Дж. Джейкобсон (*Gary Jacobson*) отмечает, что такой подход знаменует собой отход от принципа секуляризма и означает нарушение одного из фундаментальных принципов современного государства – равенства всех перед законом [3, 80]. Введение единого гражданского кодекса также подвергается критике: такая кодификация отдаст приоритет индуистским традициям. Есть и сторонники этой модели. Авторитетный индийский специалист в области секуляризма Р. Бхаргава



(*Rajeev Vyargava*) утверждает, что такая модель является этически приемлемой для разрешения межконфессиональных конфликтов [4,136]. Независимо от теоретических построений, сегодня вопрос о степени вмешательства/невмешательства в дела религии со стороны индийского государства не имеет однозначного решения.

Завершая краткий обзор основных моделей взаимодействия зарубежных религиозных организаций с государственными структурами на примере ряда стран с различными историко-культурными и конфессиональными традициями, следует сделать вывод, что описанные модели активного, пассивного и плюралистического секуляризма имеют значение не только для теоретических исследований, но и для правоприменительной практики.

*Список литературы:*

1. Kuru A. T. *Secularism and State Policies toward Religion. The United States, France, and Turkey.* – Cambridge University Press, 2008. – 313 p. – URL: <https://www.cambridge.org/core/books/secularism-and-state-policies-toward-religion>

2. Berlinerblau J. *How to be Secular. A Call to Arms for Religious Freedom.* – Houghton Mifflin Harcourt, 2012. – 355 p. – URL.: <https://www.perlego.com/book/2417908>

3. Jacobsohn G. J. *The Wheel of Law: India's Secularism in Comparative Constitutional Context.* – Princeton University Press, 2003. – 345 p. – URL: <https://academic.oup.com/icon/article/4/4/741/640289>

4. Bhargava R. *Secularism and its Critics.* – Oxford University Press, 2008. – 550 p.– p. 136 -- URL:<https://www.cambridge.org/core/books/secularism-and-state-policies-toward-religion/10F825409B3B7E7C3B35C443B1B6FF17>

5. Zuckerman Ph. – *Society without God: What the Least Religious Nations Can Tell Us About Contentment* – New York University, 2008. – 227 p.. – URL: <https://www.researchgate.net/publication/284427108>



**Боева Виктория Владимировна,**  
Московский государственный гуманитарно-  
экономический университет, г. Москва  
Boeva Viktoria Vladimirovna, Moscow State Humanities  
and Economics University, Moscow

**Кулемина Людмила Борисовна,**  
научный руководитель, канд. социол. наук,  
доцент кафедры социологии и философии, МГГЭУ, г. Москва  
Lyudmila Kulemina, Moscow State Humanities  
and Economics University, Moscow

**ТЕНДЕНЦИИ РАЗВИТИЯ СЕМЬИ  
НА СОВРЕМЕННОМ ЭТАПЕ  
TRENDS IN THE DEVELOPMENT  
OF THE FAMILY AT THE PRESENT STAGE**

**Аннотация:** семья как один из основных социальных институтов, по мнению ученых, переживает серьезный кризис. Причина его кроется в росте мобильности населения, урбанизации, активном развитии информационных технологий. В статье автором предпринята попытка анализа тенденций развития семьи на современном этапе.

**Abstract:** the family as one of the main social institutions, according to scientists, is undergoing a serious crisis. The reason for it lies in the growth of population mobility, urbanization, the active development of information technology. The author of this article makes an attempt to analyze trends in the development of the family at the present stage.

**Ключевые слова:** семья, тенденции, кризис семьи, социальный институт семьи.

**Keywords:** family, trends, family crisis, social institution of the family.

В последнее время институт семьи подвергся значительной трансформации. Этому способствовали реформы в области экономики и политики и их последствия, оказавшие влияние на все мировое сообщество. Изменяется структура семьи и ее функции, положение в обществе, базовые социальные ценности. В связи с этим изучение тенденций развития семьи привлекает внимание ученых разных направлений: социологов, психологов, правоведов и пр., прессы, общественности. Во многом подобные явления объясняют снижением жизненного уровня целого ряда семей, особенно тех, кто нуждается в особой социальной защите (многодетные, одинокие матери, воспитывающие детей инвалидов и др.), а также процессы, связанные с развитием цифровых технологий, открывающие перед людьми большие возможности к саморазвитию.

Подобные изменения требуют корректировки политики, направленной, прежде всего, на улучшение материального положения семей. По мнению авторов, нуждается в укреплении и социальный институт семьи, как таковой.

Поэтому выявление тенденций развития семьи в российском обществе является особенно актуальным. В этом и состоит цель исследования.

Историография данного вопроса довольно обширна. В социологии семьи над этой темой работали С.И. Голод, А.И. Антонов, В.М. Медков. Вопросы кризиса семьи рассматривались в работах А.И. Антонова, С.А. Сорокина и др.[2]. Структуре семьи и ее функциям посвятили свои работы А.Г. Харчев, Т.А. Гурко, М.С. Мацковский и др.

Цель исследования находит свое разрешение в достижении следующих задач:

- выявить направления развития семьи в обществе;
- определить духовно-нравственные проблемы стабильности современной семьи.

Во все исторические периоды семья считалась важным фактором глобального развития и подлежала защите со стороны государства как важнейший социальный институт. Сегодня семья также призвана служить консолидации общества, социализации личности, объединять поколения.

Большинство исследователей склонны считать, что семья сегодня переживает серьезный кризис. Причины его кроются в росте мобильности населения, урбанизации, культурных изменениях и пр., что расшатывает внутреннее единство семьи. Эти изменения ослабляют семью как один из главных социальных институтов общества, разрывают связи между родственниками. Следствием является рост преступлений и правонарушений, связанных с употреблением алкоголя, наркотиков среди несовершеннолетних, ранние сексуальные отношения.

С ориентацией на запад меняется и брачно-семейное и репродуктивное поведение. Женщины стремятся к экономической и социальной независимости. Многие из них имеют высшее образование, высокую зарплату, что повышает их профессиональный и семейный статус. Мужчины, в свою очередь, уже не считаются добытчиками в семье. Семейные обязанности распределяются более-менее равномерно. Поэтому одна из тенденций в развитии российской семьи – семья, где глава – женщина [6].

- Рост числа неполных семей и семей с одним ребенком, а также количества детей, родившихся без заключения брака, что подтверждается данными исследований. Например, в 1980-е годы количество таких детей, составляло лишь 10%, а в 2015 г. уже 21,6%, увеличилось количество бездетных семей (в 2017 г. их доля составляла 15%)[4];

- растет количество детей-сирот, которые были брошены родителями или родителей лишили родительских прав из-за их антисоциального поведения;

- в современных семьях значительно снижено воспитательное влияние бабушек и дедушек, отсюда и отсутствие почтительного уважения к людям старшего возраста. Ослабляет связь поколений и развитие сферы предоставляемых услуг (няни, сиделки для ухода за престарелыми, социальные работники, магазины готовой пищи и пр.), что значительно сокращает воспитательную и хозяйственную функцию семьи и заменяет межпоколенные связи;

- разрушаются внутренние нравственные скрепы семьи. Информационные технологии открывают широкие возможности для самореализации личности, что ведет к росту индивидуализма и, в конечном итоге, к деинституализации брака [2]; некоторые ученые считают, что за такой "персонализированной" семьей и есть будущее в информационном обществе [4];

- снижается и значимость религии, что ведет к ослаблению моральных устоев (рост аборт, отсутствие духовной близости между родителями и детьми и пр.);

- увеличилось количество разводов, часто браки заменяются сожительством. Так, к началу 2020 г. в России было 68,1 млн мужчин и 78,6 млн женщин.

Среди возрастной категории до 24 лет 62% молодых людей не имели постоянных отношений, а оптимальным возрастом вступления в брак для мужчин называли 28 лет, для женщин-24 года. [5].

Опрос среди 1600 респондентов России в возрастной категории от 18 лет и старше (ВЦИОМ, 2 марта 2020 г.) показал, что среди молодых людей в возрасте до 24 лет брак зарегистрировали 17% респондентов, позже на год стали вступать в брак мужчины и женщины в сравнении с 2017 г. (составлял 27 и 23 года соответственно) [5].

Среди причин развода называли бедность, безработицу и отсутствие возможности прокормить семью (46% так считают), ревность, измена (22%), отсутствие понимания между супругами (21%).

Интересны статистические данные за 2016 г. Данные Росстата указывают, что в России распадается 61,7% браков. По возрастным группам это можно представить так:

1-5 лет в браке – наибольшее количество разводов (25,8%);

10-19 лет – 19,5% разводов;

1-2 года в браке- 19,4%;

20 лет и более – 13,2%; от 0 до 1 года – 4,7%.

То есть, меньше всего разводов среди пар, проживших в браке более 20 лет. Основными причинами развода называли отчужденность, эмоциональную напряженность в браке, ревность, измены, сексуальная неудовлетворенность, плохие жилищные условия, пьянство супруга, перегруженность женщины работой на производстве и дома. Как правило, люди, рожденные после 1970-х гг. до брака жили в одном или двух сожительств. Среди сожительствующих меньше установок на родительство, а больше на карьеру, деньги, профессиональный рост» [5].

Данные причины указывают на снижение ценности семьи и супружества.

Еще одной особенностью в развитии семьи за последние 30 лет, является поиск причин, мешающих разводу при наличии желания развестись. Среди них называют отсутствие возможности поделить детей, материальная зависимость одного супруга от другого. К тому же, большинство людей считают, что воспитывать ребенка одному родителю крайне сложно, нужна полная семья.

Интересны показатели по 2020 г. За этот "ковидный" год разводов произошло меньше, чем в 2019 г. Очевидно, сложность ситуации, непредсказуемость будущего останавливали людей от столь серьезного шага.

Одной из тенденций в развитии семьи является увеличение разницы в возрасте среди брачующихся. Так, большая часть заключаемых браков – это браки между ровесниками (40% от числа всех браков); в 15% браков – невеста младше жениха на 5 и более лет (ученые считают, что здесь преобладает материальный интерес больше, чем любовь). Распространен тип брака "муж-ребенок", где муж не желает брать на себя ответственность ни за что, а жена гораздо старше мужа (1/4 женщин в возрасте до 30 лет и порядка 40% женщин после 40 лет) [6].

Ряд ученых считают, что в последнее время семья практически не участвует в воспитательном процессе, организация которого во многом лежит на разных социокультурных институтах. Отсюда отсутствие у детей сострадания, желания помочь и пр. Следовательно, одной из главных задач современности является восстановление такой функции семьи как воспитательная, чему во многом способствует и возрождение этнонациональных традиций.

Кроме того, семья нуждается в помощи и защите. Необходимо продолжать изучение семьи, разрабатывать новые идеи, научные направления, позволяющие разрешить существующие в этой области проблемы и всячески способствовать сохранению семейного образа жизни [1], так как семья продолжает оставаться одним из важнейших социальных институтов общества, и она нуждается в помощи и защите.

Российское правительство, понимая важность этой задачи, проводит работу, направленную на улучшение материального благополучия семей, выравнивание их уровня жизни.

Результатом целенаправленных усилий российского правительства стало появление семейной политики, нацеленной непосредственно на изменение и сохранение уровня жизни семей, повышение материального благосостояния и улучшение их социального самочувствия.

В результате проведенного исследования, автор приходит к следующим выводам:

- социальный институт семьи переживает серьезный кризис, который затронул не только Россию, но и другие страны;

- за последнее столетие семья в своем развитии прошла путь от патриархальной к современной семье, в которой главную роль играли дети, и от современной семьи к постсоветской (ее часто называют супружеским союзом);

- семья является отображением проблем и противоречий современного общества. Изменения социально-экономические, социокультурные и пр. в российском обществе привели к трансформации и института семьи: поменялась ее суть, предназначение, роль в жизни человека и общества;

- изменились формы брачно-семейных отношений и ценностные ориентации семьи: бездетные, однодетные, материнские семьи (женщина является матерью, занимается домашним хозяйством, обеспечивает себе профессиональный рост), разводы, сожительство, рождение внебрачных детей;

- многие семьи заняты только выживанием, что недостаточно для нормального развития семьи;

- эффективность семейной политики будет во многом определяться тем, насколько точно выделен круг проблем, связанных с семьей и насколько правильно намечены меры для их устранения, а так же от понимания значимости института семьи в деле воспитания и укрепления безопасности страны;

- среднедетная семья должна сохранить за собой право выбора любого образа жизни и суверенность.

*Список литературы:*

1. Борисенков В.П., Гукаленко О.В. Институт семьи и семейная политика в современной России: проблемы, тенденции, перспективы//Интернет-журнал «НАУКОВЕДЕНИЕ», Выпуск 5 (24), сентябрь – октябрь 2014, С.1-21.

2. Логвиненко О.Л. Основные тенденции развития семьи в современной России: Социально-философский аспект// автореферат диссерт. к.филос. наук, 2002., 24с.

3. Клинцева М.Н. Современная российская семья: основные тренды//Известия вузов. Северо-Кавказский Регион. Общественные науки., 2018, № 1, С.20-24.

4. Мясникова И.С., Шатохина Е.Д. Современная семья – зеркало противоречий и проблем общества//Молодой ученый, № 3(137), январь 2017, С.458-459.

5. Российская семья: как сохранить традиции и обрести новые смыслы. Совместный аналитический доклад ВЦИОМ и АНО «национальные приоритеты». /См. <http://wciom.ru/analytical-reviews/analiticheskii-obzor/brak-sovmestnaja-zhiznbrachnyi-voznrast-v-poiskakh-optimalnoi-modeli>.)

6. Хачатрян Л.А. Тенденции изменения современной российской семьи// Вестник Пермского универс., Вып.4(20),2014, С.111-119.

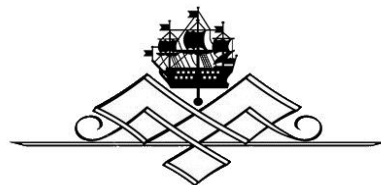

**Гербер Анна Андреевна,**  
Российский экономический университет  
им. Г. В. Плеханова, г. Москва  
Gerber Anna Andreevna, Plekhanov Russian  
University of Economics, Moscow

**СОВРЕМЕННЫЕ ТЕНДЕНЦИИ  
В РАЗВИТИИ HR-ДЕЯТЕЛЬНОСТИ  
MODERN TENDENCIES  
IN THE DEVELOPMENT OF HR-ACTIVITY**

**Аннотация:** в статье рассматриваются основные тенденции изменения отношения в области управления человеческими ресурсами и деятельности и вовлеченности сотрудников в частности: уделяется внимание истории HR-менеджмента, текущей ситуации в мировой экономике и на рынке труда, а также их влиянию на направление эволюции человеческих ресурсов, подчеркивается и объясняется важность отдела кадров в любой организации.

**Abstract:** this article considers the main trends in attitude changes in the field of Human Resource Management and activities and employee engagement in particular; attention is paid to the history of Human Resource management, the current situation in the world economy and labour market as well as their impact on the direction of Human Resource evolution; the importance of HR-department in any organization is emphasized and explained.

**Ключевые слова:** управление человеческими ресурсами, труд, тенденции, мотивация, качество.

**Keywords:** Human Resource Management, labour, trends, motivation, quality.

HR-department undoubtedly is the basis of every company and organization. It includes the system of personnel administration, which involves people as the most crucial element of the working process. Human resources, in opposite to financial ones, as well as time, and other factors, are unpredictable and require a specific approach, moreover they create other factors of capital and ensure production activity involving them. People are able to control the amount and productivity of inputs, skills, and applicable knowledge while operating the organization, develop the strategy of the working process and integrate new technologies of production to achieve the best results for the company [2]. Therefore, we have to consider human resources as the most valued asset, which deserves to be explored and developed.

Any good or service is made and provided to meet needs and wants, so all economic activities depend on people's requirements, desires, and preferences. Organization goals are based on the present and future needs of society, furthermore, only people of particular professions can analyze the current situation in one or another sphere of social life and plan future actions and tactics, not just different programs, or applications. Besides, people of other professions, in return, put these plans into practice. Moreover, all members of society, performing their duties

according to requirements of their qualifications, are simultaneously consumers, so interconnection is evident. Employers should take this specific significance into account while hiring employees.

The history of human administration begins with the creation of the first organizations, which required a structure and divisions of resources and power. However, scientific management has been formed only in the 20th century. The most widely used classification of HR management is based on management schools. For instance, the activity of the scientific school of management presented by works of Taylor, Gilberths, Emerson, and others was directed by the creation of the most optimal production process avoiding superfluous movements, including timekeeping and labor rationing. Followers of the administrative school, of which Fayol was a representative, considered employees as machines for performing one-type actions. They strived for the discipline, hierarchy, labor division, and subordination of private interests to general ones to reach the aims of a company. The administrative school developed concepts of the scientific approach and their works have a lot in common. Therefore, experts unite them into the classic school of management, which was focused on the creation of universal principles of management to rationalise and maximise production. However, supporters of this school did not pay attention to the human factor, they did take into account employees' personal qualities, internal psychological and social state of an organisation, because they claimed that the aims of a company surpass each person's goals in importance. Only in the 1930s, Mayo formed the conception of the school of human relations, which targeted people's desires, social and psychological needs, and freedom. Exploring relationships in informal groups and searching interconnections within them he understood that the efficiency and result of the working process depended on each person's mental state as well as the group patterns of behavior. Therefore, beliefs and statements of followers of the neoclassic school were directed to people as members of one or another group in particular. The behavioral school continued to reveal the theory of human relations, extending the usage of human resources as the main factor according to the specific style of administration, leadership, and motivation which has a great impact on the productivity of the working process [1].

In the postindustrial period, when attention was drawn to new psychological movements, personnel was considered not as labour force, applied merely for producing goods and providing services, but mostly as the totality of workers, with each being considered as a real human with a free will and an ability to make decisions, that cannot be programmed or determined. Therefore, nowadays the main aim of HR management is to provide the maximum match of personal goals to an organization's purposes. Automatisation of production helped to separate an employee from a labor factor. Computerisation, in turn, also had a huge impact on the approach to workers' skills and personal qualities in the process of production, because intellectual abilities inherited only to humans became valued more than physical ones [4]. Accordingly, the content of the work changed so that people received the opportunities to be engaged in more creative and non-routine activities relevant to the features of the brain and socialization of each person.

Modern HR management is completely different from Personnel management of corporate policy, where employees are considered as factors of corporate



development, but not as a cost factor, also as the way of running businesses which is not bureaucratic, but flexible and dynamic one. Conformity and external control are denied as success criteria, company activities are focused on long-term and resistant perspectives, as well as on pro-active workers. The modern and widely spread tendency of running business in the developed countries is a system so-called “Management by values”, directed to ethic and social values rather than economic and pragmatic ones [5]. System values are motivators that shape the behavior of individuals. As the tertiary sector is growing, the strong emphasis is placed on emotional and development values, which are connected with personal qualities and intellectual abilities of employees.

The management of such intellectual resources requires taking into account some factors that affect people’s behavior. It is responsibility of HR specialists, who have to maintain a positive culture within the organization, establish roles people play in carrying out their work, adjust and motivate personnel, arrange team building in addition to recruiting candidates. Nowadays, the main aim of HR managers is to create a convenient socio-cultural atmosphere, where workers will be able to develop their performance potential as well as their personalities. Therefore, the sphere of HR during the first decades of the 21<sup>st</sup> century has been divided into several branches such as recruiting, researching, compensation and benefit-management, training and development-management, employer brand-management, career advising, and so on [3]. We get used to consider the HR department as the cohesive inseparable system, but changes in the labor market and people’s mentalities encouraged to integrate divisions according to the goals and weaknesses of a company. The HR department accompanies employees during passing different steps and phases of their professional career, including job selection and introduction, training, potential assessment, up to compensation, and retirement. Because of this, such complicated structure of the department requires huge investment of mental resources, so HR managers have to be specialists of a specific profiles to capture all the aspects of their profession and help the company to achieve the best results.

It should be mentioned that the coronavirus pandemic influenced our attitude to the work arrangements, such as more flexible schedule and distance work. Despite being challenging to the stability of the labor market, the functions and aims of HR activities haven’t changed. However, digitalisation has played an essential role in making improvements to our life, so almost all HR processes from recruiting to motivation switched to the online format. Managers now have to follow the trends to reach the goals and catch up with the evolution. [6] It is reasonable to transform working habits and let employees work from home if it doesn’t interfere the quality of work. Besides, T&D (training and development) managers should teach and adapt workers apply new programs and applications the company provides. One of the completely new tendencies that COVID-19 has taught us is the well-being program as a modern direction in the field of personnel retention [7]. Each HR specialist realises that burnout of an employee leads to the decrease of productivity, lack of energy, and plenty of mistakes while performing their duties. Coronavirus pandemic had a great impact on our mental health and psychological mindset, and a complex and regular system of improving the well-being of workers guarantees their higher engagement. It includes additional weekends, health support programs, and so on,

helping people to recover and perceive themselves as important members of a group. In general, the situation in the economy and labor market is unstable because of immediate changes in our modern world, and HR managers are responsible to react faster and act more operatively.

To sum up, since people the basis of production is made by people, it is highly reasonable to transform mentality and bring the human factor to the foreground. The long history of the establishment of HR management formed a base for the further evolution of this sphere paying attention to different economic, political, and socio-cultural factors. HR specialists have to get regular training and requalification to match the needs of a company concerning personnel because new trends require improved skills and knowledge and creating new methodologies of administration. Only proper and organized managing of human resources allows to balance the aims of a company and each employee, which results in comfort social and economic life.

*Список литературы:*

1. Управление персоналом : учебник и практикум для среднего профессионального образования / А. А. Литвинюк [и др.] ; под редакцией А.А. Литвинюка. – 2-е изд., перераб. и доп. – Москва : Издательство Юрайт, 2021. – 498 с.

2. Управление персоналом организации : учебник и практикум для вузов / В. П. Пугачев. – 2-е изд., испр. и доп. – Москва : Издательство Юрайт, 2021. – 402 с.

3. Armstrong M. A Handbook of Human Resource Management Practice. – 10th – М.: Piter, 2009.

4. Armstrong M. Strategic human resource management. – pdf drive. com, 2019.

5. Алейник А.А. Основные современные тенденции и проблемы hr-деятельности // Лидерство и менеджмент. – 2019. – Том 6. – № 1. – С. 9-16. doi: 10.18334/lim.6.1.4

6. Harald Meier. HR Management & Leadership: MBA Essentials. BoD – Books on Demand, 2021.

7. Gail Kinman, Kevin Teoh, Anne Harriss, Supporting the well-being of healthcare workers during and after COVID-19, Occupational Medicine, Volume 70, Issue 5, July 2020

8. <https://trends.rbc.ru/trends/>



**Пехова Марина Михайловна,  
Пожидаева Элеонора Игоревна, Цуканов Максим Сергеевич,**  
Сибирский Государственный Университет Путей Сообщения, г. Новосибирск  
Pekhova Marina Mikhailovna, Pozhidaeva Eleonora Igorevna,  
Tsukanov Maxim Sergeevich, Siberian State University  
of Communications, Novosibirsk

**ВЛИЯНИЕ ОРГАНИЗАЦИОННОЙ КУЛЬТУРЫ  
НА АДАПТАЦИЮ СОТРУДНИКОВ  
THE INFLUENCE OF ORGANIZATIONAL CULTURE  
ON THE ADAPTATION OF EMPLOYEES**

**Аннотация:** в любой организации, не зависимо от сферы деятельности и отношению к прибыли одним из главных аспектов, характеризующих качество деятельности, является процент текучести кадров в периоде.

В эпоху усиления значимости человеко-капитала, все большее внимание уделяется решению вопроса текучести кадров в этап адаптации сотрудников через призму влияния организационной культуры.

**Abstract:** In any organization, regardless of the form of administrative formation, field of activity and attitude to profit, one of the main aspects characterizing the quality of activity is the percentage of staff turnover in the period.

In an era of increasing importance of human capital, more and more attention is paid to solving the issue of staff turnover in the stage of adaptation of employees through the prism of the influence of organizational culture.

**Ключевые слова:** адаптация сотрудников, организационная культура, персонал, высвобождение, текучесть кадров, корпоративная культура.

**Keywords:** adaptation of employees, organizational culture, personnel management, personnel, release, staff turnover, corporate culture.

Самым сложным в работе менеджера по персоналу является вопрос ухода кадров в первый период работы, то бишь в период адаптации сотрудников. В это период, как правило, работник морально еще не закреплен на своем месте, а значит его ничего не держит, вследствие чего он может спокойно покинуть свое место. Причин для увольнения в этот период может быть огромное множество, но все их можно разбить на три блока.

Так, огромный пласт проблем связаны именно с организационным блоком. Организация труда на предприятии – это система мероприятий, обеспечивающая рациональное использование рабочей силы, которая включает соответствующую расстановку людей в процессе производства.

В современных условиях, когда инновации приобретают статус основного показателя жизнестойкости, жизнеспособности любой социально-экономической системы, предприятиям необходимо искать внутренние условия поддержания высокого статуса инновационной активности. Такими условиями становятся сильная организационная (корпоративная) культура компании, в рамках которой складывается система адаптации персонала.

Причины текучести кадров в период адаптации сотрудников

Блок	Причины
Материальные причины	а) неконкурентные ставки оплаты труда; б) несправедливая структуры оплаты труда; в) нестабильные выплаты оплаты труда.
Организационные	а) график; б) режим; в) условия работы, не соответствующие ожиданиям сотрудника; г) отсутствие возможности карьерного роста; д) отсутствие возможности повышения квалификации; е) плохие условия труда; ж) несоответствие имиджа организации установкам; з) «организационная неразбериха».
Межличностные	а) взаимоотношения с руководством; б) взаимоотношения с коллективом.

Организационная культура – это идеология управления и организации социально-экономической системы, направленная в первую очередь на повышение трудового потенциала системы и выражающая основные ценности организации [1]. Она по своей сути решает вопросы сразу нескольких видов адаптации.

Адаптация персонала с учетом организационной культуры предполагает приспособление вновь принятого сотрудника к устоявшимся в организации социальным нормам поведения, к установлению коммуникаций в коллективе, которые будут способствовать эффективной реализации его трудового потенциала и удовлетворению материально-бытовых и духовных потребностей.

Идентификацию сотрудника с организацией можно считать полноценной и гармоничной тогда, когда сложившаяся корпоративная культура данного предприятия постепенно интегрируется в личную иерархию мотивов, идеалов, убеждений и ценностей работника.

По мнению отечественных учёных, «сила организационной идентификации зависит от степени принятия корпоративной культуры и её соответствия индивидуальным особенностям сотрудников и руководителей». Таким образом, об успешном протекании процесса идентификации можно судить по степени привлекательности корпоративной культуры, что является важным в процессе адаптации работников на предприятии. Поэтому возможной промежуточной переменной между воспринимаемым типом корпоративной культуры и организационной идентификацией сотрудников может выступать привлекательность организационной культуры [2]. Определение влияние организационной культуры на процесс адаптации сотрудников можно оценить в измеримых данных.

## Способы измерения влияния организационной культуры на работников

Содержание метода	Описание
Методика «Шкалы организационных парадигм» Л. Константина	Выявление и оценка основополагающие принципы, которыми оперируют организации.
Опросник «Опросник организационной культуры» Е. В. Кузавлёв под руководством С. А. Липатова.	Опросник, предлагаемый заполнить сотрудникам, охватывает практически все проявления культуры в организации и позволяет не только определить преобладающий тип культуры, но и наиболее полно описать ее.
Методика «Организационная идентификация» (Эшфорт, Маил, 2012) в модификации Ю. Липпонена	Опросная методика из шести суждений, оцениваемых по 5-балльной шкале, созданная Ф. Маелом в рамках данного подхода, стала одной из самых популярных методик оценки уровня организационной идентификации, используемых в эмпирических исследованиях по всему миру (Mael, 1988; Mael, Ashforth, 1992)... Согласно современным воззрениям, организационная идентификация представляет собой многомерный конструкт, включающий в себя различные составляющие.
Методика оценки организационной идентификации сотрудников (Kreiner, Ashforth, 2004).	Методики исследования направлена на установление взаимосвязи между уровнями идентификации студентов с университетом и приверженности ему с восприятием ими организационной культуры вуза. Соответственно подбор вопросов в анкете был ориентирован в первую очередь на оценку этих феноменов, а также на возможность сопоставления полученных результатов с зарубежными исследованиями
«Опросник организационной культуры» С. Глейзер, С. Заманоу и К. Хакера (Organizational Culture Survey, OCS)	Оценка ОК с точки зрения ее эффективности. Опросник состоит из 36 пунктов, в основе которых лежат 6 шкал, позволяющих оценить такие компоненты ОК, как «работа в коллективе», «атмосфера в организации», «обмен информацией», «вовлеченность в принятие решений», «начальство», «собrania»

Все эти методы направлены на выявление недостатков элементов структуры организационной культуры по Шейну.



Рисунок 1 – Структура организационной культуры

Таким образом, на наш взгляд, именно постоянная и целенаправленная работа с персоналом предопределяет успех формирования организационной культуры. Требования к профессиональным знаниям, навыкам и качествам руководителей и специалистов, как и других работников, должны формироваться на основе принятой на предприятии идеологии организационного поведения [3].

Организационная культура предприятий неизбежно будет претерпевать изменения, обусловленные влиянием на неё системы целей, вытекающих из стратегических программ, вызывающих трансформационные изменения в организационной культуре.

Полагаем целесообразным выделить необходимые, существенные и устойчивые элементы организационной культуры, обеспечивающие успешность процесса адаптации сотрудников организации:

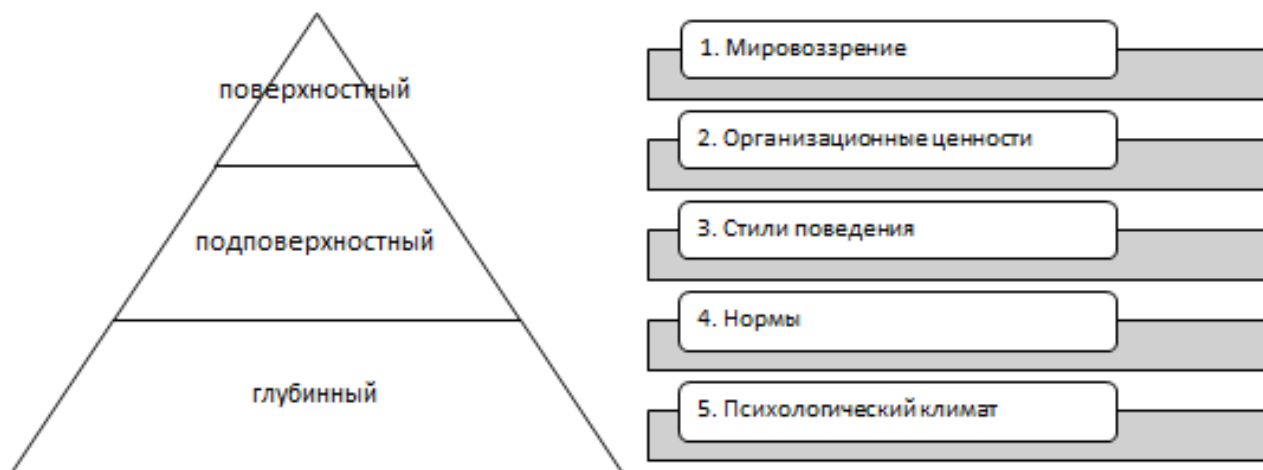
- компетентность в узкопрофессиональном отношении на уровне корпоративных требований;
- наличие четко сформулированных и подлежащих достижению понятными путями личностных целей, позволяющих сформировать глубокую внутреннюю мотивацию сотрудников компании;
- осознание себя корпоративной личностью, то есть личностью, тесно связавшей свою судьбу с судьбой корпорации и тем самым стремящейся к благополучию этой корпорации;
- сформированные нормы и ценности, которые создают опору для действия сотрудников.

*Список литературы:*

1. Виханский О.С., Наумов А.И. Менеджмент. [Текст] / О.С. Виханский, А.И. Наумов. М.: Экономист, 2011. 411 с.
2. Ивлюшкина О.С., Новицкая Т.С. Оптимизация процесса адаптации персонала в организациях сферы услуг. [Текст] / О.С. Ивлюшкина, Т.С. Новицкая // Молодой ученый, 2016. № 13. С. 431-435
3. Воеводина Н.А., Данилова И.А., Нуриева Р.Н. Социология и психология управления. [Текст] / Н.А. Воеводина, И.А. Данилова, Р.Н. Нуриева. М.: «Омега Л», 2012. 321 с.



**Елизаров Евгений Игоревич,**

Магистр группы М21-ТМО, Дзержинский Политехнический институт (филиал) нижегородского государственного технического университета им. Р.Е. Алексеева, г. Дзержинск

Elizarov Evgeniy Igorevich, Dzerzhinsk Polytechnic Institute (branch) of Nizhny Novgorod State Technical University n.a. R.E. Alekseev, Dzerzhinsk

**Суханов Дмитрий Евгеньевич,** кандидат технических наук,

доцент, Дзержинский Политехнический институт (филиал) нижегородского государственного технического университета им. Р.Е. Алексеева, г. Дзержинск

Sukhanov Dmitry Evgenievich, Dzerzhinsk Polytechnic Institute (branch) of Nizhny Novgorod State Technical University n.a. R.E. Alekseev, Dzerzhinsk

**Тарлаковская Елена Александровна,** кандидат педагогических наук,

доцент, Дзержинский Политехнический институт (филиал) нижегородского государственного технического университета им. Р.Е. Алексеева, г. Дзержинск

Tarlakovskaya Elena Alexandrovna, Dzerzhinsk Polytechnic Institute (branch) of Nizhny Novgorod State Technical University n.a. R.E. Alekseev, Dzerzhinsk

## **ПРОЕКТИРОВАНИЕ КОНСТРУКЦИИ ИСПЫТАТЕЛЬНОГО СТЕНДА ДЛЯ ИЗУЧЕНИЯ РАБОТЫ ГИДРОЦИКЛОННЫХ АППАРАТОВ DESIGN OF THE TEST BENCH CONSTRUCTION FOR STUDYING THE OPERATION OF HYDROCYCLONE APPARATUS**

**Аннотация:** испытательный стенд – это лабораторное оборудование, предназначенное для проведения испытаний различных предметов, объектов и сред. При данных испытаниях объекты подвергаются действию нагрузок или условий, сопоставимых или превышающих нагрузки в реальных условиях. Целью подобных испытаний является выявление реакции объекта исследования на специфические условия проведения процесса [1].

**Abstract:** a test bench is laboratory equipment designed to conduct tests of various items, objects and environments. Under these tests, objects are subjected to loads or conditions comparable or exceeding the load in real conditions. The aim of such tests is to identify the reaction of the study object to the specific process conditions [1].

**Ключевые слова:** испытательный стенд, гидроциклонная аппаратура, очистка.

**Keywords:** test bench, hydrocyclone equipment, cleaning.

The advantage of testing at the bench over testing in real conditions is the ability to assess the reaction of the test sample to a certain type and value of the load with other fixed parameters, which allows identifying hidden structural defects [1].

Due to the increase in the requirements of environmental sustainability and the need to improve the quality of cleaning and sewage purification, this process should be carefully studied. One of the stages of water purification is mechanical separation. A characteristic example of this type of separation is cleaning in hydrocyclones.

The choice of a hydrocyclone as the basic apparatus for separation schemes of liquid inhomogeneous systems is due, first of all, to a sufficiently high separation efficiency and productivity at a relatively small size and cost. In addition, as practice shows, the operation of hydrocyclones does not require high costs and additional personnel for maintenance. In industrial production, individual hydrocyclones are combined into complexes (batteries) to provide the necessary power capacity supplied for separation [2].

It is worth mentioning that hydrocyclones can be successfully used as thickeners, clarifiers, and classifiers in many technological cycles of industrial production [2, 3]. They have found wide application in metallurgical production, in the coal industry and oil production, in the food, pulp and paper industry and in water management systems. Thus, the improvement of the separation process in hydrocyclones, the study of new and existing constructions is an urgent issue today.

There are several variants of benches for studying the operation of hydrocyclone equipment. One of the simplest and most convenient benches is the device diagram and the principle of operation of which are shown in Figures 1 and 2, respectively, made on the basis of a patent [4]. It is made of a transparent material, contains tanks 1 and 7, connected by channels to each other and to hydrocyclone 4. The hydrocyclone has pipe 2 for supplying the initial liquid and pipe 3 for draining the clarified liquid. Hopper 5 is located under the hydrocyclone, in which mechanical impurities (pollutions) 6 trapped in the cyclone accumulate.

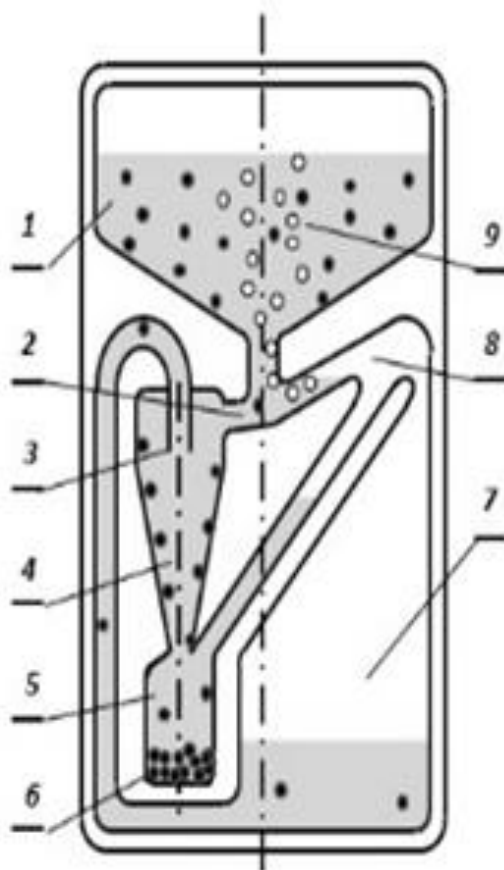

Figure 1 – Scheme of a device for studying a hydrocyclone



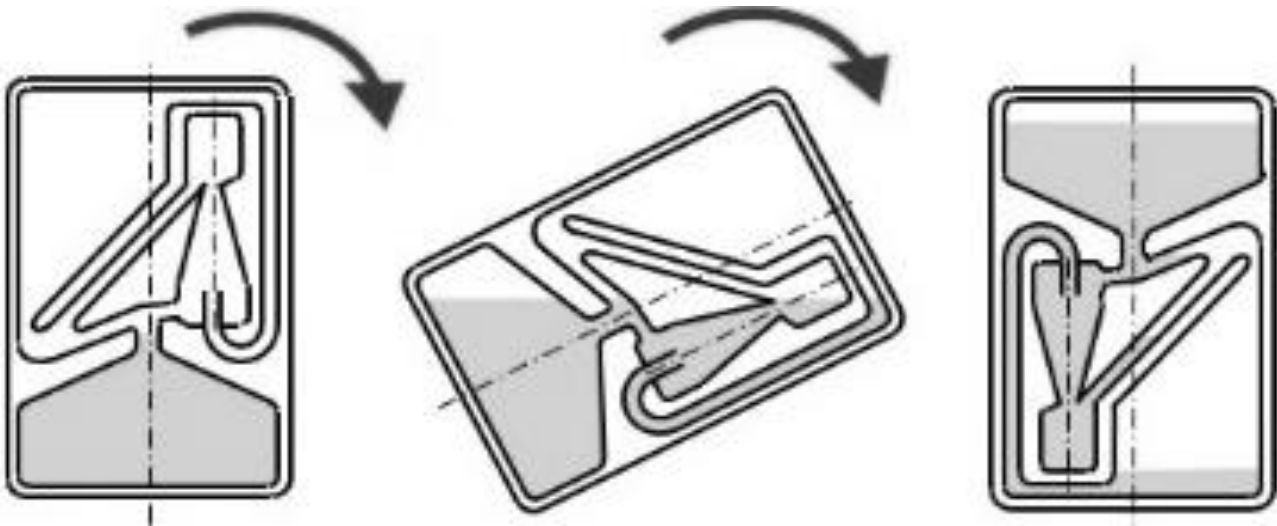

Figure 2 – Procedure for launching the device into operation

This device is filled with water containing plastic beads that imitate mechanical impurities. Microscopic particles of aluminum can be added into water to visualize currents. Despite the convenience and compactness of this bench, as well as excellent visualization of the process, it is worth noting that conducting a qualitative research on the selection of the optimal type and size of the apparatus is out of the question, since the design is of a demonstration nature.

At the department "Technological equipment and transport systems" Dzerzhinsk Polytechnic Institute (branch) of Nizhny Novgorod State Technical University n.a. R.E Alekseev, studies of separation processes are carried out, including hydrocyclones – apparatuses that have a determining size – a diameter from several millimeters to one meter and even more. In addition, such hydrocyclones can be installed in series, combined into batteries or blocks to increase productivity while maintaining a sufficiently high efficiency [5].

Dzerzhinsk Polytechnic Institute (branch) of Nizhny Novgorod State Technical University already has a laboratory facility that allows testing single hydrocyclones [2]. However, this construction is not suitable for research and testing of high-capacity hydrocyclones, as well as battery and block devices. Therefore, it was set to create a construction that allows testing overall hydrocyclone apparatus.

At the moment, a technological scheme of the construction has been developed, a 3D model has been created (Fig. 3), working drawings have been made and the main parts have been manufactured.

This construction will have a strong support in the form of a sheet, located on racks that are spaced between the floor and the ceiling, and allowing it to withstand the weight of the device, connecting devices and sensors, a convenient and safe platform for maintenance, as well as several shelves for storing devices, CMA, fittings and etc. for the future research.

Today there is a clear timetable for the implementation of the project. Work is underway to assemble the supporting structure of the bench. It is expected that with the launch of this construction, it will be possible not only to test new designs of battery and block hydrocyclones, but also to study their operation: to monitor the distribution of velocities and concentrations of the media being separated by stages, the nature of the redistribution of flows in battery hydrocyclones with a pre-treatment hydrocyclone and others.

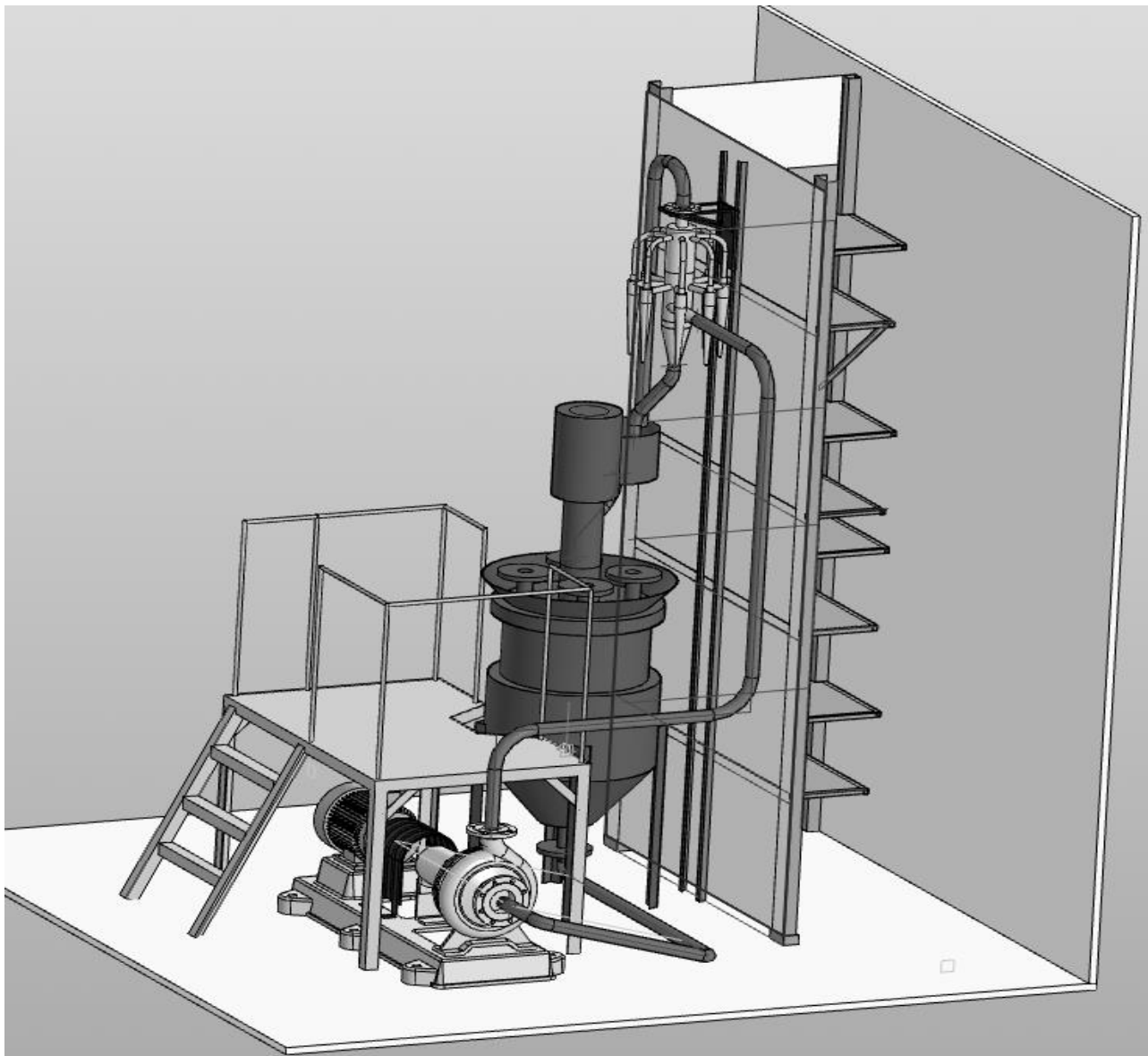

Figure 3 – 3D model of the designed bench

*References:*

1. Great Soviet Encyclopedia / ed. O.Yu. Schmidt. – M.: Soviet Encyclopedia, 1992. – 921 p.
2. Kuznetsov A.E., Dikov V.A., Soldatova S.A. Creation of a universal experimental setup for studying the operation of hydrocyclone apparatuses // Technologies and equipment of the chemical, biotechnological and food industries: materials of the XIII All-Russian scientific and practical conference of students, graduate students and young scientists with international participation (May 20-22, 2020, Biysk) / Alt. state tech. un-t, BTI. – Biysk: Alt. state tech. un-ta, 2020. – 12-13 p.
3. Ternovsky I. G., Kutepov A. M. Hydrocycloning. – M.: Nauka, 1994. – 350 p.
4. RF patent 2216050, MKI G09B 23/12. Educational and laboratory device for demonstrating the operation of a hydrocyclone / Slabozhanin D.G., Slabozhanin G.D. – Published. November 10, 2003, Bull. No. 31.
5. Patent No. 2684078 Dikov V.A., Sukhanov D.E., Multi-stage hydrocyclone installation – Publ. 04/03/2019 Bull. No. 10

**Тутанина Екатерина Михайловна**,  
Дзержинский политехнический институт (филиал) Нижегородский  
государственный технический университет им. Р.Е. Алексеева, г. Дзержинск  
Tutanina Ekaterina Mikhailovna, Dzerzhinsk Polytechnic Institute (Branch)  
Nizhny Novgorod State Technical University n.a. R.E. Alekseev, Dzerzhinsk

**Степыкин Антон Викторович**, кандидат технических наук,  
доцент, Дзержинский политехнический институт (филиал) Нижегородский  
государственный технический университет им. Р.Е. Алексеева, г. Дзержинск  
Stepykin Anton Viktorovich, Dzerzhinsk Polytechnic Institute (Branch)  
Nizhny Novgorod State Technical University n.a. R.E. Alekseev, Dzerzhinsk

**Тарлаковская Елена Александровна**, кандидат педагогических наук  
Дзержинский политехнический институт (филиал) Нижегородский  
государственный технический университет им. Р.Е. Алексеева, г. Дзержинск  
Tarlakovskaya Elena Alexandrovna, Dzerzhinsk Polytechnic Institute (Branch)  
Nizhny Novgorod State Technical University n.a. R.E. Alekseev, Dzerzhinsk

**ГИДРОДИНАМИКА СТЕКАЮЩЕЙ ПЛЕНКИ  
В ЛАМИНАРНОМ РЕЖИМЕ ПО СЕТЧАТОЙ НАСАДКЕ  
HYDRODYNAMICS OF LIQUID LAMINAR FILM  
FLOW ALONG MESH PACKING**

**Аннотация:** в статье приводятся уравнения распределения скорости по поверхности сетчатого элемента, при стекании жидкости в ламинарном режиме. Преобразование формул происходит на основе принятых допущений. Произведён анализ полученных уравнений и даны рекомендации к дальнейшему использованию.

**Abstract:** the article presents the equations of the velocity distribution over the surface of the mesh element, when the liquid flows in the laminar mode. The transformation of formulas takes place on the basis of accepted assumptions. The obtained equations are analyzed and recommendations for further use are given.

**Ключевые слова:** сетчатая насадка, растекание жидкости, пленка жидкости.

**Keywords:** mesh packing, liquid flow, liquid flow.

Mesh contact devices for column apparatuses are widely used along with other types. There is a problem of mathematical description of film motion on the grid surface. This paper shows an approach to describing the hydrodynamics of a liquid flow through a mesh element based on the models of Levich V.G. and Kutateladze S.S. [1-2].

The liquid flow over the surface of a mesh is fundamentally different from the spreading over the surface of a plate. Firstly, two free surfaces are formed on the grid, and secondly, there will be no full viscous friction, since there are voids in the cells,

which means that the velocity profile of the film layers will differ from the velocity profile obtained on the plate. The photograph and the diagram of the film spreading over the surface of a typical mesh element are shown in Figure 1.

With the same approach for determining the film thickness, it should be noted that it can be conditionally divided into two symmetrical parts and considered independently. Moreover, during the film flow, two fundamentally different sections of the film movement can be distinguished. The first is the area of viscous flow over the wire surface, the second is the area of free flow of the liquid jet in the absence of a solid wall. Thus, it is possible to calculate the hydrodynamic conditions under the following assumption: the velocity distribution function in the film on the wire surface will be identical to the function obtained for the plate element for this section [3].

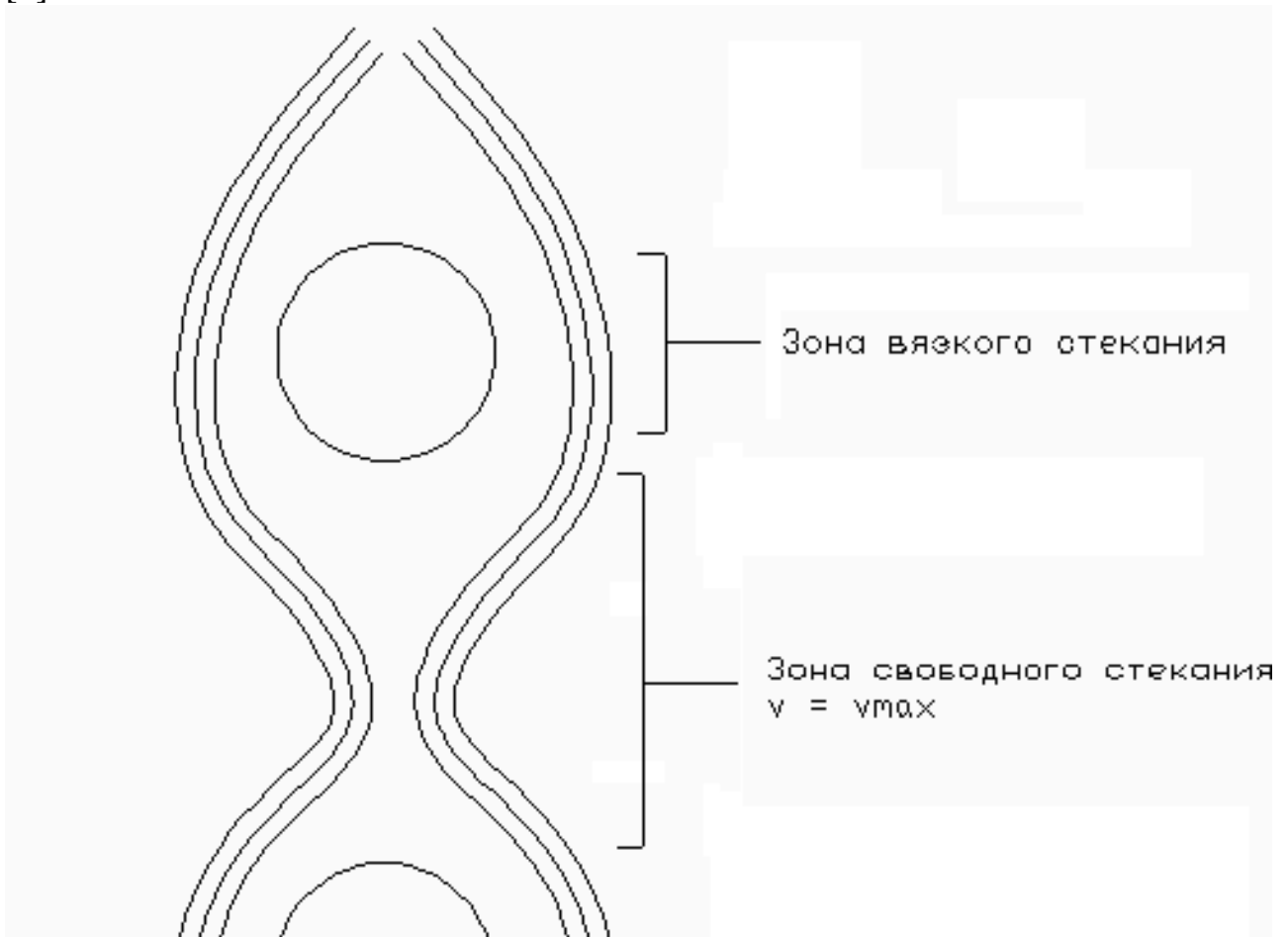

Figure 1 – Scheme of liquid spreading

Another assumption is that there is no sticking in the free flow zone. Therefore, in this zone, the influence of friction can be excluded. This approach is acceptable when the mesh cells are comparable to the thickness of the film on the mesh element. In the case when the characteristic grid cell size is much larger than the film thickness ( $a \gg h$ ), the cells will not be filled with liquid and it can be considered as a plate, which is characterized by only viscous flow.

The friction law for a plate can be written as

$$\tau = \kappa \cdot \mu \frac{dv_x}{dy} = \rho g(h - y), \quad (1)$$

where  $\kappa$  is a parameter that takes into account the proportion of a continuous surface.

$$\kappa = \left( \frac{\pi\delta_c/2}{(A_{\text{я}} - \delta_c) + \pi\delta_c/2} \right)^2 = \left( \frac{\pi\delta_c}{2(A_{\text{я}} - \delta_c) + \pi\delta_c} \right)^2, \quad (2)$$

where  $A_{\text{я}}$  – cell size, mm;

$\delta_c$  – wire diameter, mm.

Half the length of the wire circumference was chosen as the friction zone, since the film goes around the wire, flowing down the grid. In addition, the wire alternates with empty space in two directions, so this is taken into account by raising the coefficient to the second power. Thus, finally, the dependence for determining the velocity profile averaged over the length, after transformations, will take the form:

$$v_x = \frac{g}{\kappa \cdot \nu} \left( hy - \frac{y^2}{2} \right), \quad (3)$$

in the presence of shear stress:

$$v_x = \frac{g}{\kappa\nu} \left( hy - \frac{y^2}{2} \right) - \frac{F \cdot y}{\kappa\mu}, \quad (4)$$

Thus, the equations for the distribution of velocity over the surface of the mesh element are obtained, with the liquid flow in a laminar mode. The resulting equations take into account the increase in the average speed due to zones with no friction. It is worth noting that in reality, transition zones can be observed within the framework of the system under consideration. In these zones, there will be a change in the boundary velocities (from zero to the characteristic value on the free surface). All this can lead to local non-stationarity, which complicates the description and leads to the need to consider averaged indicators.

#### *References:*

1. Levich V. G. Physico-chemical hydrodynamics. – M.: "State Publishing House of Physico-Mathematical Literature", 1959.
2. Kutateladze, C.C. Hydrodynamics of gas–liquid systems/ C.C. Kutateladze, M.A. Styrikovich. – M.: Energiya, 1976. – 296s.
3. Laptev, A.G. Methods of intensification and modeling of heat and mass transfer processes. Educational and reference manual/ A.G. Laptev, N.A. Nikolaev, M.M. Basharov. – M.: "Teplotekhnik", 2011. – 335s.



**Хоконов Алим Борисович**, аспирант 2-го года обучения,  
ФГБОУ ВО «Кабардино-Балкарский ГАУ», г. Нальчик  
Khokonov Alim Borisovich, Kabardino-Balkarian State  
Agrarian University, Nalchik

**ИСПОЛЬЗОВАНИЕ ФАКТОРОВ ВНЕШНЕЙ СРЕДЫ ДЛЯ  
РЕГУЛИРОВАНИЯ ЖИЗНЕДЕЯТЕЛЬНОСТИ МИКРООРГАНИЗМОВ  
ПРИ ПРОИЗВОДСТВЕ И ХРАНЕНИИ ПИЩЕВЫХ ПРОДУКТОВ  
THE USE OF ENVIRONMENTAL FACTORS TO REGULATE THE LIFE  
ACTIVITIES OF MICROORGANISMS IN THE PRODUCTION  
AND STORAGE OF FOOD PRODUCTS**

**Аннотация:** работа посвящена изучению особенностей микроорганизмов и их действию на процессы при хранении пищевых продуктов. Представлены способы предотвращения порчи продуктов при длительном хранении. Установлено, что регулировать жизнедеятельность микроорганизмов можно изменением состава и концентрации среды, температуры, величины pH, концентрации кислорода и многими другими условиями.

**Abstract:** the work is devoted to the study of the characteristics of microorganisms and their effect on the processes during the storage of food products. Methods for preventing food spoilage during long-term storage are presented. It has been established that the vital activity of microorganisms can be regulated by changing the composition and concentration of the medium, temperature, pH value, oxygen concentration, and many other conditions.

**Ключевые слова:** пищевые продукты, микроорганизмы, условия развития, питательная среда, консервирующее действие.

**Keywords:** food products, microorganisms, development conditions, nutrient medium, preservative effect.

Все пищевые продукты содержат различные органические вещества и являются хорошей питательной средой для многих микроорганизмов. Поэтому они легко подвергаются порче при действии дрожжей, бактерий и плесневых грибов [1,6].

Для развития микроорганизмов, помимо наличия питательных веществ, большое значение имеют и другие факторы внешней среды. Активность развития микроорганизмов можно регулировать, изменяя условия их существования в пищевом продукте [4]. Можно, например, создать такие условия, при которых развитие микроорганизмов приостанавливается [7]. Этого можно достигнуть хранением в охлажденном и замороженном состоянии, хранением в высушенном виде, введением в продукт повышенных количеств соли, сахара или кислоты.

Наиболее древним способом консервирования пищевых продуктов является сушка. При этом концентрация растворенных веществ увеличивается и нарушается осмотический обмен между клетками микроорганизмов и внешней средой [2].

Соление и засахаривание продуктов также являются старыми способами консервирования пищи, в которой при этом зародыши микробов сохраняются живыми. В продуктах с высокой концентрацией сахара могут, однако, развиваться специфические осмофильные и осмотолерантные микроорганизмы, что приводит к порче продуктов. Так, осмофильные дрожжи могут развиваться при концентрации сахара 60% и более и вызывать брожение и порчу консервированных плодов, джемов, плодовых сиропов, соков, мелассы и других сахаросодержащих продуктов. Эти осмофильные дрожжи наносят ущерб кондитерской промышленности. Для предотвращения развития осмофильных дрожжей в сиропах должно содержаться не менее 75% сухих растворимых веществ. Плодовый джем хорошо сохраняется при содержании в нем растворимых веществ 73% и более [5,9].

Развитие микроорганизмов, встречающихся на различных пищевых продуктах, можно подавить повышением концентрации раствора. Так, рост гнилостных бактерий прекращается при содержании в растворе 10% соли. Однако гнилостные кокки легко переносят концентрацию соли в 15%. На губительном действии неблагоприятной реакции среды основывается применение кислот для консервирования пищевых продуктов, что осуществляют путем помещения продуктов в кислые растворы, т.е. маринование в растворах уксусной кислоты или путем образования кислоты в самих продуктах за счет развития кислотообразующих бактерий, т.е. процесс квашения [3]. При квашении в капусте, огурцах, свекле и других овощах накапливается молочная кислота, при мочении яблок – уксусная кислота.

Консервирующее действие молочнокислого брожения используется также при производстве кисломолочных продуктов – простокваши, кефира, ацидофилина и т.д.

Одним из способов предотвращения порчи продуктов при длительном хранении является их обеспложивание, чего можно достичь тепловой обработкой – пастеризацией или стерилизацией.

В различных отраслях пищевой промышленности используют культурные микроорганизмы, которые осуществляют необходимые биохимические процессы. Условия, создаваемые для жизнедеятельности микроорганизмов, должны соответствовать технологическим задачам производства [8]. Регулировать жизнедеятельность микроорганизмов можно изменением состава и концентрации среды, температуры, величины рН, концентрации кислорода и многими другими условиями [10].

Например, в производстве хлебопекарных дрожжей основной целью является накопление биомассы, поэтому технологический режим направлен на создание наилучших условий для размножения. Для этого применяют интенсивную аэрацию, в питательный раствор вводят фосфорные и азотистые вещества, поддерживают оптимальную температуру. Дрожжи в этих условиях дышат, а не бродят и хорошо размножаются. В пивоварении, наоборот, основной технологической задачей является спиртовое брожение и незначительное размножение дрожжей, поэтому доступ кислорода ограничивается [9,10].

Препятствуют развитию инфекции содержание в продукте хмелевых смол, углекислого газа, низкая температура. Когда основное брожение закончено, снижают температуру и этим заставляют дрожжи перейти в осадок.

В винах содержится до 12-14% спирта, поэтому в производстве применяют специальные спиртоустойчивые расы дрожжей. Для стимулирования их деятельности в сусло вводят фосфорные и азотистые соединения. Наоборот, для торможения жизнедеятельности посторонних микроорганизмов широко применяют сульфитацию заторов.

*Список литературы:*

1. Мукайлов М.Д., Хоконова М.Б. Плодоовощные консервы профилактического назначения // Проблемы развития АПК региона. 2017. № 2 (30). С. 94-98.
2. Мукайлов М.Д., Хоконова М.Б. Технология и оборудование бродильных производств / учебное пособие. – Нальчик: Изд-во М. и В. Котляровых, 2015. 203 с.
3. Неменуца Л.А., Степанищева Н.М. Современные технологии хранения и переработки плодоовощной продукции. – М.: Росинформагротех, 2009. 172 с.
4. Технология пищевых производств / под. ред. А.П. Нечаева. – М.: Колос, 2007. 189 с.
5. Цапалова И. Э. Экспертиза продуктов переработки плодов и овощей / учебное пособие. – Новосибирск: Сибир. унив. изд-во, 2003. 271 с.
6. Хоконова М.Б. Совершенствование технологии производства плодово-ягодных экстрактов // Проблемы и перспективы технических наук. – Уфа: Аэтерна, 2015. С. 214-217.
7. Хоконова М.Б., Машуков А.О. Изучение химического состава и продуктов окисления яблок в условиях регулируемой атмосферы // Известия Кабардино-Балкарского ГАУ. 2020. № 3(29). С. 17-21.
8. Хоконова М.Б., Машуков А.О. Определение интенсивности дыхания плодов и овощей // Биология в сельском хозяйстве. 2018. № 3. С. 16-19.
9. Хоконова М.Б., Терентьев С.Е. Изменение состава соков при их спиртовании и хранении // Пиво и напитки. 2016. № 5. С. 32-34.
10. Khokonova M.V., Kashukoev M.V., Tsagoeva O.K. The impact of the activity of a mould fungus culture on the depth of hydrolysis of raw material carbohydrates in alcohol production / Bioscience biotechnology research communications. 2021. Vol. 14 (3). pp. 1260-1264.

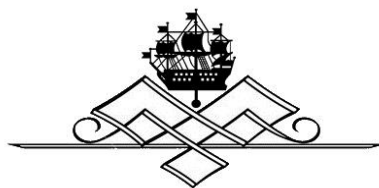



**Цуканов Дениз Валерьевич**, ФГБОУ ВО Кубанский  
государственный аграрный университет им. И.Т.Трубилина, г. Краснодар  
Tsukanov Deniz Valerievich, Kuban State Agrarian University  
named after I. T. Trubilin, Krasnodar

**Мосесова Милана Эдуардовна**,  
доцент кафедры иностранных языков, ФГБОУ ВО Кубанский  
государственный аграрный университет им. И.Т. Трубилина, г. Краснодар  
Mosesova Milana Eduardovna, Kuban State Agrarian University  
named after I. T. Trubilin, Krasnodar

## **РАЗВИТИЕ СТРОИТЕЛЬСТВА ГОРОДОВ ЮГА РОССИИ DEVELOPMENT OF URBAN CONSTRUCTION IN THE SOUTH OF RUSSIA**

**Аннотация:** статья нацелена на аналитическое исследование плотности расселения южного сектора России. Изучаются основные структурные и планировочные процессы формирования крупных городов в современной экономической обстановке. В научной работе представлен ряд проблемных вопросов современной системы расселения людей и перспективы градостроительных преобразований.

**Abstract:** the article is aimed at an analytical study of the settlement density of the southern sector of Russia. The main structural and planning processes of the formation of large cities in the modern economic environment are studied. The scientific work presents a number of problematic issues of the modern human settlement system and the prospects of urban planning transformations.

**Ключевые слова:** градостроительство, экономика, расселение, юг России, преобразования.

**Keywords:** urban planning, economy, settlement, the South of Russia, transformation.

История возникновения строительства как одной из древнейших видов человеческой деятельности берет свое начало с момента возникновения функциональной необходимости обретения контроля над окружающей средой и смягчения климатического воздействия. Так, по мнению Л. Б. Здановской, созидательная деятельность берет свое начало «<...> с момента возникновения человека на Земле, <...> и носило на начальной стадии эволюционного развития и совершенствования им познаний опытный, эмпирический, апостериорный характер» [1 С.117].

В эпоху современности происходит быстрое развитие России, идёт прирост населения, и сфера градостроительства набирает огромную популярность, так как требуется строить жилые и промышленные комплексы для удовлетворения потребностей.

Этап развития обширного строительства в России обусловлен расширением территориальной зоны крупных городов-центров и прилегающих к ним соседних местных поселений для придания им «усиленного» статуса за счёт развития строительной отрасли в экономике. Это позволит перейти определённым регионам с индустриального в постиндустриальный блок, что приведет к усилению непромышленного сектора в экономике России. Перед началом процесса градостроительства принято производить оценку развития инфраструктурной среды определенного района (территориально-политическое устройство, плотность населения, численность населения, распределение в процентном соотношении городского и сельского блока, уровень урбанизации и т.д.). При проведении подобных исследований преследуется цель выявления проблем размещения населения на региональном уровне, изучения исторической составляющей в сфере градостроительной системы и конечно же разграничить функционал организационной сферы крупных центров агломерации. Юг России состоит из ЮФО и СКФО, которые являются крупными центрами, демонстрирующими высокий уровень урбанизации с неравномерным распределением населения в регионах. Активными центрами ФО среди городов являются Ростов-на-Дону и Краснодар. Актуальной проблемой является застройка объектов по составленным генеральным проектам, которые к сожалению, никак не взаимодействуют с соседними городскими поселениями, входящими в состав округа, что, соответственно приводит к значительному замедлению и ухудшению качества градостроительных мероприятий. Также немаловажную роль играют определённые климатические условия, сопровождающиеся повышенной влажностью и другими факторами. Это значительно затрудняет строительство зданий, которые должны соответствовать всем нормам комфортного пребывания в них. Для решения такого рода проблем опытные инженеры-конструкторы и архитекторы должны учитывать свойства используемых строительных материалов. Краснодарская агломерация на сегодняшний день считается одной из крупнейших и густонаселённых систем федерального значения с развитой инфраструктурой. Отличительной особенностью является географическое положение (регион граничит с Республикой Адыгея), развитая сельскохозяйственная отрасль и наличие огромного количества промышленных, торговых, административных предприятий, которые, в свою очередь, обеспечивают поступательное развитие процессов преобразования.

Если обратиться к трудам Г.М. Лаппо можно утверждать, что агломерация подразумевает собой привлечения промышленной или иной деятельности внутри региональной системы [2]. Стоит выделить основные аспекты успешного развития городских систем (рис.1). Баланс между природными и промышленными факторами тем самым обеспечивает успешное проведение строительных работ с сохранением пространства между магистралями для поддержания положительного природно-экологического состояния. Взаимосвязь между планировочным и функциональным развитием основывается на постоянно совершенствующейся транспортной инфраструктуре, обеспечивающей взаимодействие между основными структурами агломерации. Главным условием положительного развития

городской системы является выделение новых территориальных точек для начала градостроительного процесса, что позволяет создать экономически конкурентную сферу с улучшенным социальным строем в удалённых районах [3 С.120].



Рисунок 1

Представленный анализ градостроительства ЮФО позволяет нам согласиться со следующей позицией Л. Б. Здановской: «Современный мир являет собой сложную модель взаимопроникновения основополагающих принципов, обуславливающих тенденции поступательного движения человечества в борьбе за сохранение себя как биологического вида, создание и поддержание максимально благоприятных, комфортных условий, обеспечивающих безопасное существование, личностный рост и развитие национальной идентичности» [4 С.102]. Динамичное развитие градостроительной сферы на территории юга России обусловлено климатическими, географическими и политическими факторами. Южный сектор в составе ЮФО и СКФО выделяются высоким уровнем развитых социальных транснациональных коммуникаций, придающих им экономическую привлекательность с постоянными инвестициями для поддержания развития.

*Список литературы:*

1. Здановская Л. Б. Концептуализация понятия «стройка» в лексической системе русского языка // Концептуализация как процесс и его результаты: Национально-культурные и индивидуально-авторские особенности. Коллективная монография / Краснодар, 2008. – С. 116-123.

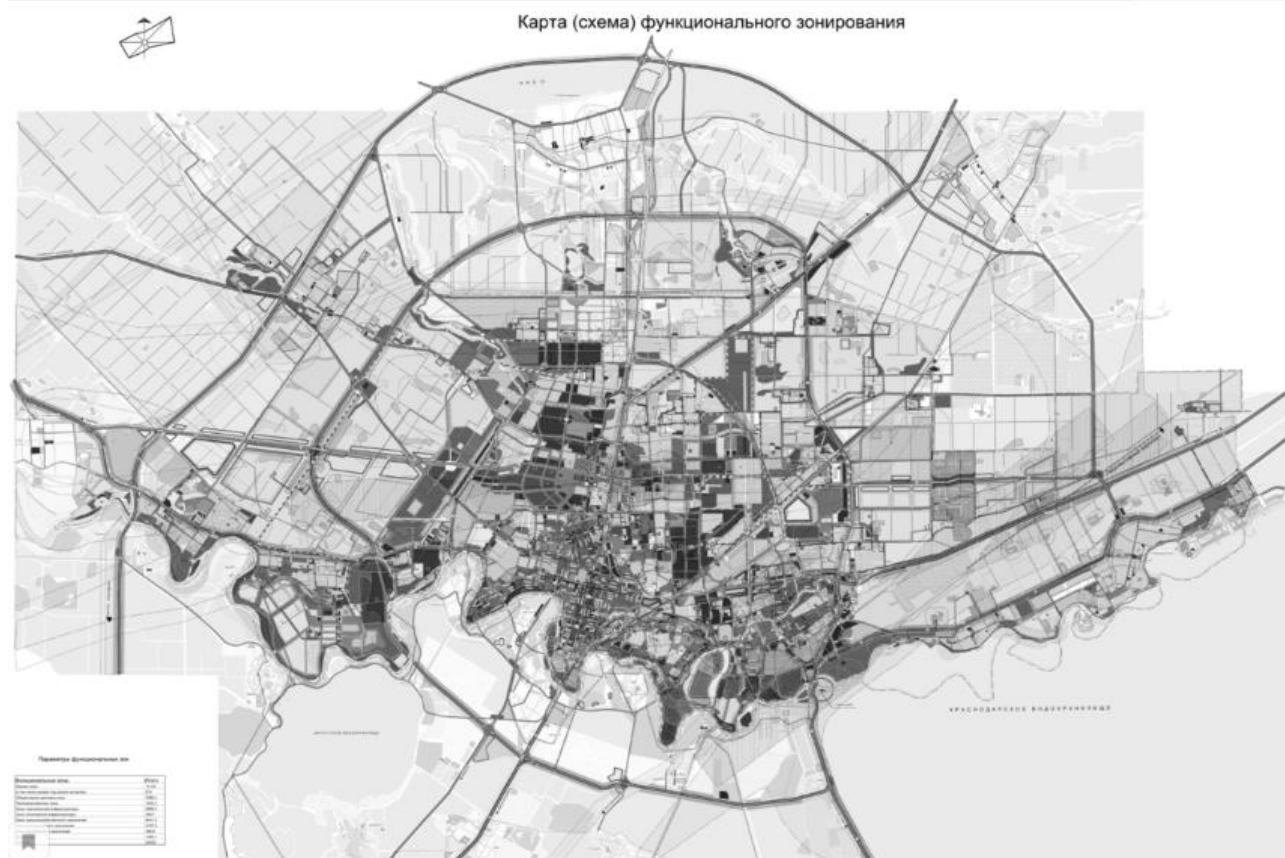
2. Лаппо Г.М. Городские агломерации СССР-России: особенности динамики в XX в. [Электронный ресурс] – [http://www.archipelag.ru/agenda/povestka/evolution/problemi\\_aglomerirovania/gorod\\_aglomeratsii/](http://www.archipelag.ru/agenda/povestka/evolution/problemi_aglomerirovania/gorod_aglomeratsii/)

3. Малоян Г.А. Агломерация- градостроительные проблемы: монография / Г.Я. Малоян. – М.: Издательство Ассоциация строительных вузов, 2010. – 120с.

4. Здановска Л. Б. Лингвокогнитивная экспликация понятия «Пантеон власти» в языковом сознании X. Зайпеля (на материале книги „Putin. Innenansichten der Macht“) // Казанская наука. 2021. № 3. С. 102-107.

*References:*

1. Zdanovskaya L. B. Conceptualization of the concept of "construction" in the lexical system of the Russian language // Conceptualization as a process and its results: National-cultural and individual author's features. Collective monograph / Krasnodar, 2008. – pp. 116-123.

2. Lappo G.M. Urban agglomerations of the USSR-Russia: features of dynamics in the XX century. [Electronic resource] – [http://www.archipelag.ru/agenda/povestka/evolution/problemi\\_aglomerirovania/gorod\\_aglomeratsii/](http://www.archipelag.ru/agenda/povestka/evolution/problemi_aglomerirovania/gorod_aglomeratsii/)

3. Maloyan G.A. Agglomeration – urban planning problems: monograph / G.Ya. Maloyan. – М.: Publishing House Association of Construction Universities, 2010. – 120с.

4. Zdanovskaya L. B. Linguocognitive explication of the concept of "Pantheon of power" in the linguistic consciousness of X. Zaypel (based on the material of the book "Putin. Innenansichten der Macht“) // Kazan Science. 2021. No. 3. pp. 102-107.



**Зорина Виктория Владимировна**, к.пед.н., доцент,  
Сибирский юридический институт МВД России, г. Красноярск  
Zorina Victoria Vladimirovna, Siberian Law Institute  
of the MIA of Russia, Krasnoyarsk

**Мунхсулд Мунхболд**, слушатель,  
Сибирский юридический институт МВД России, г. Красноярск  
Munkhbold Munkhsuld, Siberian Law Institute  
of the MIA of Russia, Krasnoyarsk

### **ОСОБЕННОСТИ МОНГОЛЬСКОГО РЕЧЕВОГО ЭТИКЕТА FEATURES OF MONGOLIAN SPEECH ETIQUETTE**

**Аннотация:** статья посвящена особенностям монгольского речевого этикета. Приведены примеры речевых формул, используемых при приветствии, прощании и обращении к старшим.

**Abstract:** the article discusses the features of the Mongolian speech etiquette. Examples of speech formulas used when greeting, saying goodbye and addressing elders are given.

**Ключевые слова:** речевой этикет, формулы речевого этикета, обращение, приветствие, прощание.

**Keywords:** speech etiquette, formulas of speech etiquette, address, greeting, farewell.

Характеристика национальных особенностей речевого этикета представлена в многочисленных современных исследованиях. Например, Е.У. Джораева, С.А. Наджафовой, К.В. Попытаевой, Л.В. Путилиной, А.В. Сарапуловой, Р.К. Тадиновой и др. Установлено, что чаще всего ученые анализируют формулы речевого этикета, реализующие контактоустанавливающую функцию (приветствие, обращение, прощание), и при этом отдают предпочтение обращению [5, с.103].

Исследователями подчеркивается роль знания особенностей речевого этикета других культур: «Формулы этикетной вежливости в общении выступают как один из компонентов межкультурного и межнационального общения» [8, с.24]; знание речевых формул языка, на котором говорит собеседник, и «понимание особенностей рабочего языка того или иного народа ... помогает для налаживания связей» [4, с.437]; знание особенностей речевого этикета других культур позволяет сделать межкультурное взаимодействие эффективным и успешным [7]. Кроме того, сделан вывод о том, что «овладение формами речевого этикета должно стать составной частью профессиональной подготовки любого специалиста» [2].

Согласно работам Н.И. Формановской, речевой этикет рассматривается как система «социально заданных и национально специфичных правил речевого поведения, регулирующих выбор кода при вступлении в контакт с собеседником и поддержании общения»[10, с.85]. При этом формулы речевого этикета «связаны с народными обычаями, ритуалами, отражают особенности быта и поведения. Каждый народ сложил свою специфичную систему правил речевого поведения» [6,с.4].

Изучению монгольского речевого этикета посвящены работы В.В. Аксёновой, А.В. Дыбо, Е.Ф. Кирова, Д.Д. Санжиной, Р.К. Тадиновой, Х. Цэцэгма, С.В. Шойбоновой и др. Исследователями приведены примеры формул речевого этикета, используемые в различных ситуациях общения.

Например, выбор формулы приветствия в монгольском языке обусловлен временем года, обстоятельствами встречи, местом проживания: осенью в качестве приветствия используются выражения: «*Жирный ли скот?*», «*Хорошо ли проводите осень?*», весной: «*Благополучно ли встречаете весну?*», зимой: «*Как зимуете?*» [1,с.2]. В городе принято приветствие: «*Сайн байна уу?*» – ‘*Как поживаете?*’. На него принято отвечать: «*Сайн*» – ‘*Хорошо*’. Национальная этика не допускает отрицательного ответа» [9, с.2]. Приветствие у монголов в сельской местности одновременно является и благопожеланием: «в монгольском этикете на вопрос-приветствие: «*Все ли у вас хорошо?*» – нельзя дать ответ: «*Нет, у нас все больны*» или «*Такой-то умер*». Об этом можно сообщить потом в ходе разговора, но ответная реплика может быть только одна: «*Все хорошо, а как у вас?*» [3, с.319].

Во время праздника уместным будет приветствие «*Сайхан баярлаж байна уу?* (монг.) – «*Хорошо ли празднуете?*». Если же гость пришел в дом, где занимаются шитьем, то уместным будет приветствие «*Хараа хурц, оёдол чамин байг!* (монг.) – «*Пусть будет острым зрение и элегантным шитьём!*» [6,с.4].

При расставании говорят пожелание: *Сайхан баярлаарай!* (монг.); при затянувшемся прощании – «*Салъя гэж салсангуй, / Салаа замын уулзвараас саллаа. Заа баяртай!* – «*Не хочется расставаться, / Разветвлённая дорога, встретившись, расходится. Ну, до свидания!*» [6,с.5].

В данной статье рассмотрим формулы речевого этикета, используемые в монгольском языке при обращении к старшим.

В работах Н.И. Формановской подчеркивается центральная позиция обращения в речевом этикете и отмечается, что обращение «составляет наиболее многочисленное, складывающееся из ряда тематических групп, функционально-семантическое объединение единиц»[10,с.85]. Для обращения характерна контактоустанавливающая функция; выбор обращения определяется ситуацией, социальной ролью собеседников.

Рассмотрим примеры обращения к маме: на монгольском языке *мама* – «*ээж*», *мать* – «*эх*», *мамочка* – «*эжий*». Обращение *мамочка* используется исключительно в литературе, в жизни редко можно встретить человека, употребляющего данное слово при обращении к маме. Почему? Данное слово чаще всего употребляется в литературе, когда человек хочет встретиться с мамой, но не может – она ушла из жизни. Все песни, в которых встречается данное слово, являются печальными, и люди избегают этого обращения, хотя

оно и является ласковым обращением к маме. Вместо *мамочка* употребляется *мама* – «ээж», но принято добавлять окончание – «ээ», когда употребляют его при обращении к маме. Выглядит оно так – «ээжээ». Причина добавления окончания очень простая – оно делает слово более ласковым. Но использование в речи этого слова без дополнительного окончания встречается достаточно часто, и это не является грубостью, а просто предпочтением отдельного человека.

Самый неуважительный вариант – *мать* «эх». Данное слово употребляется исключительно в официальных ситуациях. Употребление этого варианта при обращении к маме категорически запрещено, считается грубейшим нарушением речевого этикета, используется только в негативных ситуациях.

Следующий вариант обращения – «*та*» (*Вы*), демонстрирующий уважение. Но добавление *Вы* носит рекомендательный характер и не употребление его при обращении не является грубостью. А вот употребление «ты» при обращении не только к маме, но и ко всем старшим, рассматривается как проявление неуважения.

Монгольский язык богат формулами, используемыми при обращении, и представленные примеры являются лишь частью языковой сокровищницы. В связи с этим изучение особенностей монгольского речевого этикета представляется перспективным.

#### *Список литературы:*

1. Аксёнова В. В. Национальные особенности речевого этикета // Педагогика и психология: перспективы развития, 2019. – С. 8-9.
2. Джораев Е. У. Национальные особенности речевого этикета : дис. – Белорусско-Российский университет, 2020.
3. Киров Е. Ф., Цэцэгмаа Х. Формулы приветствия в русском и монгольском языках // Славянская культура: истоки, традиции, взаимодействие. XX Кирилло-Мефодиевские чтения, 2019. – С. 317-320.
4. Наджафова С. А. Национальные особенности речевого этикета // Бюллетень науки и практики, 2017. – №. 11 (24). – С. 435-441.
5. Путилина Л. В. Современные направления и методы исследования русского речевого этикета // Материалы Международной научно-практической конференции (Оренбург, 15-16 декабря 2016 г.): ООО ИПК «Университет», 2017. – 778 с. – С. 100-105
6. Санжина Д.Д. О некоторых речевых формулах этикета бурят-монголов // Вестник Бурятского государственного университета. Философия, 2011. – №. 10. – С. 3-6.
7. Сарапулова А. В., Попытаева К. В. Национальные особенности этикета в контексте межкультурной коммуникации // Современные научные исследования. Сборник научных трудов по материалам XVII Международной научно-практической конференции. – Анапа: Изд-во «НИЦ ЭСП» в ЮФО, 2020. – 29 с. – С. 20-24.

8. Тадинова Р. К вопросу о формировании социокультурной компетенции на примере формул речевого этикета //Высшее образование сегодня, 2012. – №. 12. – С. 23-27.

9. Шойбонова С. В. Межкультурная специфика речевого этикета //Colloquium-journal. – Голопристанский районный центр занятости, 2020. – №. 24-2. – С. 40-41.

10. Формановская Н. И. Обращение с точки зрения коммуникативно-прагматического подхода //Речевое общение, 2000. – №. 3. – С. 83-88.

УДК 821.112.2-3

**Кириллова Ольга Юрьевна**, к.филол.н., доцент,  
Чувашский государственный педагогический  
университет им. И. Я. Яковлева, г. Чебоксары  
Kirillova Olga Yurievna, I. Yakovlev Chuvash State  
Pedagogical University, Cheboksary

**Семенова Кристина Андреевна, Кириллова Наталья Станиславовна,  
Пушкин Александр Сергеевич**, Чувашский государственный  
педагогический университет им. И. Я. Яковлева, г. Чебоксары  
Semenova Kristina Andreevna, Kirillova Natalia Stanislavovna,  
Pushkin Alexander Sergeevich, I. Yakovlev Chuvash State  
Pedagogical University, Cheboksary

## **ЛИНГВОСТИЛИСТИЧЕСКИЕ ОСОБЕННОСТИ МАЛОЙ ПРОЗЫ РОБЕРТА ВАЛЬЗЕРА LINGUISTIC AND STYLISTIC FEATURES OF ROBERT WALSER'S SHORT PROSE**

**Аннотация:** в статье на примере малой прозы представлен лингвостилистический анализ индивидуального стиля немецкоязычного автора Роберта Вальзера. В его работах большое значение имеют эпитеты, метафоры, сравнения, риторические вопросы и восклицательные предложения. Данным стилистическим средствам в статье уделяется особое внимание. Они помогают автору ярко изобразить наблюдаемые явления и привлечь внимание читателя.

**Abstract:** the article presents a linguistic and stylistic analysis of the individual style of the German-speaking author Robert Walser using the example of small prose. Epithets, metaphors, comparisons, rhetorical questions and exclamations are of great importance in his works. The article pays special attention to these stylistic means. They help the author to convey feelings and attract the reader's attention.

**Ключевые слова:** Роберт Вальзер, нарратив, миниатюра, малая проза.

**Keywords:** Robert Walser, narrative, miniature, small prose.

Выдающегося швейцарского писателя Роберта Вальзера называли и «неоромантическим певцом, и анархистствующим индивидуалистом, и непревзойденным мастером, и предтечей модернизма, и тонким социальным критиком, и даже выдающимся «пролетарским писателем» [4]. Каждое из этих определений указывает на глубинную и мистическую сущность Вальзера, но



его истинное лицо по сей день остается тайной. В своих пронизательных рассказах-миниатюрах он повествует об обыденных вещах, но делает это с такой изобретательностью, что невольно заставляет читателя увидеть то, что скрывалось за примелькавшимся бытом, заставляет приблизиться к правде [4].

Роберт Вальзер был одним из самых своеобразных писателей двадцатого века. Беззастенчиво субъективный, он умел играть на инструменте своих фантазий как музыкант на пианино таким образом, что вызывал восхищение у некоторых немецкоязычных писателей – включая Кафку и Гессе – и снисходительность у других.

Роберт Вальзер не любил эпатажа и предпочитал довольствоваться малым. Это отразилось и на его творчестве. Так, чуть ли не 2/3 его произведений состоят из небольших рассказов или так называемых нарративных миниатюр. Подобные миниатюры можно найти в работах и Франца Кафки, и Роберта Музиля, и, как уже было сказано, Роберта Вальзера. Они отличаются «большой поэтической силой и концентрацией» из-за их краткости, интенсивности и экспрессивности [5].

Нарративная миниатюра – термин, часто используемый взаимозаменяемо с литературным фрагментом, краткое описание, которое можно сравнить с художественным рисунком. В миниатюре автор фокусируется на персонаже, обстановке или общем настроении.

Как правило, миниатюра – это небольшое прозаическое произведение, в значительно меньшей степени объемное, чем рассказ, обычно содержащее мысль (образ), которую ярко описывают, но при этом также широко обобщают; ее композиционная и содержательная завершенность отличает ее от фрагмента.

Литературная миниатюра имеет определенную сюжетную линию. Она довольно проста и не разворачивается поэтапно, как это происходит, например, в рассказе или романе, а делает это с помощью короткого повествования и искусства писателя. Несмотря на лаконизм, это создает определенную иллюзию относительно времени и пространства, заполненного паузами и подтекстами. Это одна из существенных особенностей миниатюры [3].

Под термином «нарратив» можно понимать историю или рассказ, то есть это любое повествование о серии связанных событий или переживаний, будь они документальные или вымышленные. Нарратив может быть представлен последовательностью событий в хронологическом порядке или воображаемой историей с ретроспективными кадрами или несколькими временными рамками.

Что касается особенностей художественного стиля нарративной миниатюры Роберта Вальзера, то можно с уверенностью сказать, что здесь писателю практически нет равных. Он мастерски обращается со словом, передавая суть в короткой, но очень содержательной и красочной форме. Возможно, именно благодаря данному умению он и считается «непревзойденным мастером словесной вольтижировки» [4]. В его миниатюрах практически нет сюжета, все повествование заключается в пределы какого-то либо определенного события, либо объекта, что и свойственно миниатюре, но это не мешает Вальзеру построить полноценную композицию наблюдаемого явления. Он рисует читателю картину, только вместо кисти орудует не менее весомым инструментом – словом.

В миниатюре можно выделить черты нарратива: важная, с авторской точки зрения, проблема всегда представлена через «личную» историю, через образы людей и их чувства. Наиболее важными элементами авторской миниатюры являются сцены, персонажи, действие, развивающееся во времени, «голос» автора (эмоция от первого или третьего лица, четко выраженное мнение, настроение), разговор автора с читателем [3].

Миниатюры могут быть сюжетными и бессюжетными, с наличием конфликта или бесконфликтными, но повествование, рассказ истории в таких миниатюрах присутствует всегда.

Так, например, в одном из рассказов Роберта Вальзера «Pierot» не описываются никакие события, нет динамического развития событий, вместо этого автор рисует глубоко несчастного человека:

*«Leblos, einer weißen Statue ähnlich, oder einem Gemälde ähnlich, lag er da und schaute verständnislos vor sich hin. Ein kaum merkliches trauervolles Lächeln spielte ihm um die blassen Lippen.»* [6, с. 16].

Автор поднимает проблему социальной адаптивности и приходит к неутешительному заключению: *«Derlei hoffnungslose Menschen sollen der Lust, dem Glanz, dem Glück und der Freude fernbleiben. Sie sollen in der Einsamkeit leben»* [6, с. 17]. Таким образом, мы понимаем, что одинокие люди скорее вызывают раздражение и негодование, и им, к сожалению, нет места в обществе праздных людей.

В рассказе «Der Bursche» поднимается тема истинной любви. Автор рассказывает о парне, который украл у пекаря, которому сам и прислуживает, муку в знак нежного внимания своей возлюбленной. Вальзера глубоко трогает эта история своей честностью и искренностью, он ей восхищается и произносит:

*«Wie mancher, der fein gekleidet geht und sich auf die feinste Differenz versteht, und der sich einbildet, daß er verliebt sei, ist nicht imstande und bringt nicht den Mut auf, gleich dem armen dummen Bäckerburschen, Mehl für die Person zu stehlen, die er vergöttert»* [6, с. 37].

Структурно все миниатюры похожи друг на друга, они начинаются с завязки, выраженной либо диалогом, либо утверждением, либо, что свойственно именно Роберту Вальзеру, риторическим вопросом. Далее следует развитие сюжета до развязки, если миниатюра конфликтная, либо до умозаключения автора, которое является своеобразным выводом из вышеизложенного. Завязки часто эмоциональны, их цель – привлечь внимание читателя: *«Was tut man in der Sommerfrische? Du mein Gott, was soll man viel tun?»*; [6, с. 18] *«Warum steht diese Frau am Fenster? Steht sie nur da, um in die Gegend hinauszuschauen? Oder hat ihr Gefühl sie ans Fenster geführt, damit sie könne in die Weite hinausdenken? An was denkt die Dame? An etwas Verlorenes, an etwas unwiederbringlich Verlorenes?»* [6, с. 45].

Завязкой может выступать авторское утверждение, мгновенно вызывающее интерес у читателя: *«Alles war mir so seltsam, so, als hätte ich es nie gesehen und sähe es zum erstenmal im Leben.»* [6, с. 99] или короткое предложение, подразумевающее захватывающее развитие сюжета: *«Alles war so schaurig»* [6, с. 101]. Наблюдение за развитием конфликта в миниатюре как

правило сопрягается с переживаниями как со стороны персонажей, так и со стороны самого автора. Осмысливая суть происходящего, автор нередко привлекает всевозможные ассоциации: «*Ist der Mann im Nachen ein Entführer? Ist die Frau die glückliche, bezauberte Verführte?*» [6, с. 15]. Сближение автора с читателем показывает и повествование во втором лице, таким образом автор демонстрирует, что он испытывает такие же чувства или имеет такое же отношение к чему-либо, как и его читатель, в миниатюре «*Der Sommerfrische*» это видно лучше всего: «*Die Wiese ist deine Freundin, und du ihr Freund, du schaust während des Tages öfters hinauf in den Himmel und hinaus in die weite zarte weiche Ferne. Am Abend, zur bestimmten Stunde, ziehen die Rinder und Kühe ins Dorf hinein, und du schaust zu, du Faulenzer*» [6, с. 19]. Также миниатюры Роберта Вальзера написаны и от третьего, и от первого лица, но, в основном автор предпочитает перволичное повествование, которое еще ярче передает эмоции автора, авторское отношение к той или иной ситуации или проблеме. «*Ich lag eines Tages, in der Mittagspause, im Gras, unter einem Apfelbaum*» [6, с. 12] – так начинается его миниатюра «*Mittagspause*» о чудесном пейзаже, разворачивающемся на глазах у рассказчика, который, в конце концов, оказывается всего лишь сном.

Художественное произведение или текст не могут существовать без использования выразительных средств языка, то есть слов или речевых оборотов, используемых автором в образном или иносказательном значении. Анализируя картину мира героев, можно говорить об индивидуальных особенностях автора, о его собственном стиле. Индивидуальный стиль автора тесно связан с его мировоззрением, его духовной и творческой личностью. Сложность и целостность духовного мира писателя находят свое выражение в разнообразных выразительных формах, а также влияют на характер образа и становятся одной из черт индивидуального стиля.

Существуют различные подходы к толкованию идиостиля писателя. По мнению В. В. Виноградова, под индивидуальным стилем понимается «структурно единая и внутренне связанная система средств и форм словесного выражения» [1, с. 105]. В данном случае акцентируется внимание на системе способов, с помощью которых автор текста формирует и структурирует свое высказывание, придает ему уникальные черты. В рамках исследования художественного текста такой системой способов выступает совокупность художественно-выразительных средств автора.

Языковая выразительность высказываний создается не только за счет экспрессивно-стилистического и оценочно-стилистического компонентов значения, но и за счет того, что слова и их сочетания могут приобретать переносные значения, т. е. становиться тропами, или входить в состав стилистических фигур, которые провоцируют создание образного смысла [3].

Так, Роберт Вальзер часто прибегает к использованию различных лексико-стилистических приемов, одним из которых является метафора – оборот речи, состоящий в употреблении слов и выражений в переносном смысле на основе какой-нибудь аналогии, сходства либо сравнения [2]. Данный прием встречается очень часто и указывает на чрезвычайную образность мышления автора. Так, выражением «*zwischen seinen eigenen vier Wänden*»

автор намекает на комнату героя, а воду и луну Вальзер называет «*ein Riese im glänzenden Wasser*». Можно утверждать, что с помощью метафор Р. Вальзер выражает некоторую оценку объекту, предмету или явлению.

Как характерную черту авторского стиля можно выделить синестезию, разновидность метафоры. Синестезия – такое слияние качеств различных сфер чувствительности, при котором качества одной модальности переносятся на другую, разнородную, например, при цветном слухе качества зрительной сферы – на слуховую [3]. Синестезия представляет собой неотъемлемый компонент художественного мышления Роберта Вальзера, на ней строятся метафоричные образы произведений поэта. Автор проводит связи между вкусами, запахами, звуками, зрительными образами, осязательными ощущениями, чтобы достичь нового эстетического воздействия и пробудить межчувственное воображение читателя: «*unsichtbare Musik*», «*warmen und feuchten Gedichte*», «*süße Schweige*» [6].

Но все же центральной лексико-стилистической фигурой малой прозы Роберта Вальзера является эпитет – слово или фраза, которые добавляют выразительность стоящим рядом словам: «*elegante Hauptstraße*», «*liebenswürdiger Brief*» или «*holdselige Schönheit*». Как авторскую особенность можно выделить нагромождение эпитетов, когда два, три эпитета и более следуют друг за другом: «*mit ihren großen blauen gütigen Augen*», «*die lichte, süße, warme Gegend*», «*ein unnennbar zartes, weiblich-banges, zaghaftes Empfinden*» [6].

И наконец, излюбленным приемом, которым пользуется Роберт Вальзер можно назвать сравнение. Сравнение – это стилистический приём, основанный на образном сопоставлении двух предметов или состояний. Использование сравнения делает восприятие речи многомерным, вызывает интерес у читателя, помогает глубже проникнуть в суть высказывания и рождает богатые образные ассоциации [2]: «*Niedlich, wie ein artiges Kätzchen, das sich geputzt hat, liegt jetzt das reiche, liebliche Land da*» [6, с. 169], «*Auf hoher Plattform stand ein uralter wunderbarer Dom, der mit seinem dunkelroten Stein in der blauen Luft stand wie ein Held aus undenklich alten Zeiten.*» [6, с. 118] или же «*Wenn je, so duftet hier, der schwelgerischen Rose ähnlich, Romantik, und wenn je, so ist hier, wo Mehl gestohlen worden ist, süße Liebe.*» [6, с. 37].

Анализ творчества Роберта Вальзера позволяет нам сделать следующее заключение. Произведения Вальзера увлекательны благодаря использованию богатого разнообразия различных стилистических средств, которые помогают интерпретировать характер, состояние, поведение и действия героев и окружающую обстановку. Роберт Вальзер как один из лучших представителей жанра миниатюры своими произведениями расширил кругозор немецкого читателя в литературе и искусстве. С одной стороны, он продолжил традиции немецкой классической прозы. С другой стороны, он ввел новые поэтические концепции, которые резко отличались от традиционной художественной мысли.

Говоря о литературных произведениях Вальзера в целом, следует отметить, что его поэзия и проза стали наследием немецкой литературы и вошли в мир классической литературы. Язык и стиль произведений Р. Вальзера

отличаются от языка и стиля его коллег и предшественников. Его поэзия характеризуется разнообразием стилистических, лексических и синтаксических приемов, наиболее часто встречающиеся из которых риторические вопросы, эпитеты, метафоры и сравнения. Автору нравится использовать утверждение в качестве завязки. Их использование мгновенно вызывает интерес у читателя и заставляет представить дальнейшее захватывающее развитие событий. Его миниатюры отличаются своей краткостью, но в то же время они невероятно эмоционально насыщенные и экспрессивные. Следует отметить, что материал об индивидуальном стиле автора обширен для изучения, поэтому эта тема открыта для дальнейших исследований.

*Список литературы:*

1. Виноградов В. В. Стилистика. Теория поэтической речи. Поэтика. М., 1963. 253 с.
2. Ожегов С. И. и Шведова Н. Ю. Толковый словарь русского языка: 80 000 слов и фразеологических выражений Российская академия наук. Институт русского языка им. В. В. Виноградова, 4 изд. дополненное. М.: Азбуковник 1999. – 944 с.
3. Поспелов Г. Н. Проблема литературного стиля. М., 1971. – 332 с.
4. Седелник, В. Роберт Вальзер: уроки «второго открытия» / В. Седелник // Вопросы литературы. 1985. №4. С. 162-185.
5. Bernhard Böschenstein. Die Sprengkraft der Miniatur: zur Kurzprosa Robert Walsers, Kafkas, Musils, mit einer antithetischen Eröffnung zu Thomas Mann. Hildesheim: Zürich: New York, NY: Olms, 2013. 234 S.
6. Robert Walser. Kleine Dichtungen. Berlin: Suhrkamp, 2015. 196 S.

УДК 811

DOI 10.37539/PB197.2022.40.61.003

**Кучеров Егор Дмитриевич,**

Московский городской педагогический университет, г. Москва  
Kuchеров Egor Dmitrievich, Moscow City Pedagogical University, Moscow

**ПРАГМАЛИНГВИСТИЧЕСКИЕ ОСОБЕННОСТИ  
ЛИНГВОКУЛЬТУРНОЙ АДАПТАЦИИ ПОЛЬЗОВАТЕЛЯ  
УЧЕБНИКА НЕМЕЦКОГО ЯЗЫКА «AUSBLICK»  
PRAGMALINGUISTIC FEATURES OF LINGUISTIC  
AND CULTURAL ADAPTATION OF THE USER  
OF THE GERMAN TEXTBOOK «AUSBLICK»**

**Аннотация:** в статье анализируются прагмалингвистические основы процесса лингвокультурной адаптации пользователей учебника немецкого языка для иностранцев AusBlick.

**Abstract:** the article analyzes the pragmalinguistic foundations of the process of linguistic and cultural adaptation of users of the German textbook for foreigners AusBlick.

**Ключевые слова:** прагмалингвистика, адаптация, учебник Ausblick, немецкий язык.

**Keywords:** pragmalinguistics, adaptation, Ausblick textbook, German.

Прагмалингвистика остается одним из активно разрабатываемых направлений современной лингвистики [1-3]. AusBlick – это учебное пособие, состоящее из учебника, рабочей тетради и книги для учителя. Его полное название – «Ausblick 1/2/3. Deutsch für Jugendliche und junge Erwachsene». На русский язык это можно перевести как «Взгляд 1/2/3. Немецкий язык для молодёжи и юных взрослых». Также необходимо отметить, что в нём немецкий язык изучается как иностранный язык. В предисловии обращается внимание на то, что данное пособие рассчитано на людей, которые уже владеют немецким языком на хорошем уровне. Первая часть учебника посвящена повторению и более глубокому изучению тем уровня B1, вторая часть затрагивает уровень B2, третья – C1.

Реализацию речевого акта в учебнике можно представить следующим образом на примере указания «Lies den Text» к одному из заданий (за основу взята модель Д. Сёрля) [1]:

- Акт высказывания – написание самой фразы на странице учебника. Также это может быть и фраза, произнесённая устно – к AusBlick прилагается аудиосопровождение.

- Пропозициональный акт – высказывание содержит смысл, оно составлено из глагола «lesen» (читать), определённого артикля «den» и существительного «Text» (текст).

- Иллокутивный акт – глагол «lesen» находится в форме повелительного наклонения, автор побуждает ученика прочесть текст.

- Перлокутивный акт – ученик читает текст.

При рассмотрении прагматики ключевым является тот факт, что учебник рассчитан на молодёжь. Авторы не задают конкретных возрастных рамок, но стоит отметить, что возраст большинства описываемых персонажей текста учебника составляет от 13 до 19 лет – это даёт основание полагать, что это и есть примерный возраст целевой аудитории.

Одна ключевая особенность становится заметна с первых же страниц – автор обращается к ученику на «du», то есть на «ты». Например, «Hast du Brieffreunde?» (*у тебя есть друзья по переписке?*), «Lies den Text» (*прочти текст*). В других учебниках немецкого как иностранного языка, не рассчитанных на какую-то конкретную возрастную группу, авторы обычно обращаются к ученику на «Sie» – на «Вы». Разделений обращений на уважительное «Sie» (*Вы*) и неформальные «du» (*ты*) и «ihr» (*вы*) является одной из особенностей прагматики немецкой лингвистической культуры. Автор обращается к молодому ученику на «ты». Так обращаются взрослые люди к подросткам (но не наоборот), так же общается и молодёжь между собой.

Формирование культурного фонда происходит за счёт знакомства ученика с общественными и политическими реалиями немецкоязычных государств. К примеру, пятый раздел AusBlick 3 посвящён политике – в систему заданий включены сведения о Европейском союзе, его истории, целях, структуре и так далее. Другой пример – раздел 6a в Ausblick 1 знакомит

учащегося с немецкой системой образования, в частности, там разъясняется разница между типами немецких школ – Hauptschule, Realschule и Gymnasium. Данная информация крайне актуальна для подростка, который изучает немецкую культуру.

Ещё один момент, достойный внимания – немецкая культура, показанная через восприятие иностранцев. К примеру, в тексте «Junge Afghanen zu Gast in Sachsen» (*Юные афганцы в гостях в Саксонии*) отмечается, что афганские школьники относятся к учителю с бóльшим уважением, чем немцы. Приводится отрывок из интервью афганца, в котором он удивлённо отмечает, что немецкие учителя и ученики общаются очень фамильярно, «как отец и его сыновья». Даже несмотря на то, что в тексте не приводятся конкретные лексические единицы, из подобного сравнения можно сделать вывод, что в Афганистане общение в такой ситуации очень сильно отличается от общения в Германии.

В текстах представлена одна из особенностей современной немецкой речи – использование заимствований из английского языка. Сюда входят не только интернационализмы по типу Internet или E-Mail – но и такие понятия как:

- Daily Soaps – длинные сериалы с растянутой сюжетной линией, которые в русском языке обозначаются как «мыльная опера»;
- Teenies – диминутив слова Teenager;
- Meet&Greet – мероприятие, на котором знаменитость общается со своими поклонниками;
- Poetry-Slam – творческое соревнование, во время которого выступающие поэты декламируют тексты собственного сочинения;
- Sommerfreak – человек, обожающий лето. Это сложное слово, образованное из немецкого Sommer (*лето*) и английского freak (*ярый фанат*).

В учебнике также уделяется внимание и молодёжному сленгу. Сленг является очень важной частью лингвистической культуры практически любого языка, но при этом может стать препятствием в общении даже между носителями. Для того чтобы ученик мог понимать своих сверстников, в одном из заданий предлагается определить значение некоторых сленговых выражений. В других текстах представлены не только лексические, но и синтаксические и грамматические отличия от литературного языка. Кроме того, это важно с точки зрения прагматики – учащийся получает возможность выражать одни и те же идеи или эмоции различными способами в зависимости от социального контекста (а также понимать их), что благоприятно сказывается на иллокуции и перлокуции, повышая тем самым вероятность успешной коммуникации.

В качестве примера лексики можно привести слово «fett», которое в литературном языке означает «жирный/толстый/плодородный», а в сленге – «шикарный/превосходный».

Следующий пример предлагается, чтобы продемонстрировать отличия в синтаксисе и лексике: «Hast du U-Bahn?» – «Nein, ich habe Fahrrad» (*У тебя есть метро? – Нет, у меня велосипеда*). Имеется в виду «Fährst du mit der U-Bahn?» – «Nein, ich fahre mit dem Fahrrad» (*Ты едешь на метро? – Нет, на велосипеде*).

В самом деле, из-за столь значительных различий между сленгом и литературным языком при коммуникации действительно могут возникнуть трудности – не будет ясна установка говорящего, его отношение к тому, что он сообщает.

Коммуникативные знания передаются посредством групповой работы. К примеру, в разделе 2 AusBlick 1 после прочтения текста о дружбе ученику предлагается задать своему однокласснику десять вопросов по теме и тезисно записать ответы на них. В разделе 7 ученикам предлагается прочесть отрывок из художественного произведения «Ома» и обсудить поведение главных героев. Подобные задания встречаются во многих разделах и способствуют развитию умения установить контакт с собеседником на немецком языке, выразить свою точку зрения, выслушать и попытаться понять чужую.

Таким образом, AusBlick предоставляет возможность ученику ознакомиться с культурными реалиями немецкоязычных стран, а также понять, как общаются носители языка – рассказывается об особенностях лексики, синтаксиса и грамматики, причём не только в литературном, но и в разговорном языке – всё это развивает коммуникативные компетенции учащегося.

#### *Список литературы:*

1. Попова Л.Г. Текст как объект изучения прагмалингвистики // Межкультурная коммуникация: современные тенденции и опыт: Материалы первой Всероссийской научно-практической конференции. – Часть 3. – Нижний Тагил: Изд-во Нижнетагильской государственной социально-педагогической академии, 2004. – С. 116-118.

2. Радченко О.А. Исследование агрессивного дискурса: проблемы и перспективы // Вестник Московского городского педагогического университета. Серия: Филология. Теория языка. Языковое образование. 2009. №1. С. 60-66.

3. Сулейманова О.А. К вопросу о нормативности письменного академического дискурса / О.А. Сулейманова // Вестник Московского городского педагогического университета. Серия: «Филология. Теория языка. Языковое образование». 2017. № 2 (26) 2017. С. 52-61.

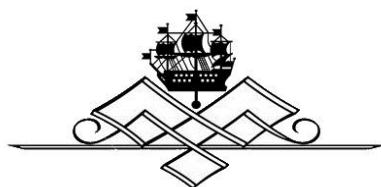



**Магомедова Шуайнат Магомедовна,**  
Дагестанский государственный университет, г. Махачкала  
Magomedova Shuainat Magomedovna, Dagestan State University, Makhachkala

**СТРАТЕГИИ ПЕРЕВОДА РЕЧИ КОРОЛЕВЫ ЕЛИЗАВЕТЫ  
В КИНОТЕКСТЕ БРИТАНСКОГО СЕРИАЛА «THE CROWN»  
НА РУССКИЙ ЯЗЫК  
STRATEGIES FOR TRANSLATING QUEEN ELIZABETH'S SPEECH  
IN THE FILM TEXT OF THE BRITISH TV SERIES «THE CROWN»  
INTO RUSSIAN**

**Аннотация:** в статье рассматриваются стратегии и тактики перевода, использованные при переводе речи королевы Елизаветы II в дубляже и субтитрах, а так же рассматриваются особенности королевской речи.

**Abstract:** the article discusses the strategies and tactics of translation used in the translation of the speech of Queen Elizabeth II in dubbing and subtitles, as well as the features of the royal speech.

**Ключевые слова:** Елизавета II, стратегии перевода, тактики перевода, приёмы перевода, кинотекст.

**Keywords:** Elizabeth II, translation strategies, translation tactics, translation techniques, film text.

Кинематограф был изобретён в XIX веке и с тех пор стал крайне популярен. Кинокартины снимают на почти всех языках мира и показывают почти во всех странах. С распространением зарубежных фильмов и сериалов в России появилась необходимость в их переводе. В наши дни ввиду наличия новых технологий работа переводчиков с одной стороны облегчилась, но с другой стороны, в связи с этим требования к качественному переводу возросли.

О кинотексте как лингвистическом явлении писали многие ученые-лингвисты, такие как Ю.М. Лотман, Ю.Г. Цивьян, Ю.Н. Усов, А.В. Федоров, Е.Б. Иванова и многие другие. Сначала перед переводчиками встал вопрос: можно ли кинофильм идентифицировать как текст, к какому типу текста его следует отнести, а затем уже появилась необходимость выяснить основные особенности кинотекста и исходя из них, разработать определённые тактики и стратегии его перевода.

Кинотекст – это последовательность кадров, то он относится к аудиовизуальным явлениям. А значит важным условием для репрезентации кинотекста является наличие устройств вывода информации, например таких как экран. А следовательно, кинотекст появился с развитием массмедиа, поэтому он так же как и телетекст, видеотекст и текст компьютерных игр определяется как медиатекст [2].

По его мнению, стратегия перевода – переводческая деятельность, в основе которой лежит общий подход переводчика к переводу в определенных условиях коммуникативной двуязычной ситуации, имеющая определенные особенности ситуации [1].

Так же он выделяет черты стратегии перевода:

1. Ориентирование.
2. Формулировка цели.
3. Прогнозирование.
4. Планирование [1].

Как говорилось ранее, задача переводчика состоит в том, чтобы достигнуть конкретного результата и цели. Определение этапов своей работы – это последний пункт в стратегии перевода.

Иными словами, переводческая стратегия – это ничто иное, как алгоритм действий, некая тактика, которую переводчик избирает после предпереводческого анализа.

При переводе речи королевы нужно быть особенно внимательным и осторожным в выборе стратегии. Королева Англии является эталоном настоящих королевских манер и носителем истинного британского английского языка. В связи с этим в речи ясно прослеживаются характерные особенности, её речь узнаваема, поэтому у неё есть даже особый термин «Queen's English» или «King's English».

Речь королевы богата на всевозможные стилистические приёмы, такие как метафора, эпитет, инверсия, фразеологизм, присутствует много модальных глаголов. Так же королева использует такой приём как парцелляция. Такой приём помогает в достижении более сильного эффекта коммуникативного воздействия.

Интересно, что в месте с таким обилием книжной лексики и семантики, в речи королевы наблюдается тенденция к использованию разговорной лексики, которая служит для создания эффекта единения с народом.

Таким образом и у переводчиков, и у сценаристов, желающих воплотить образ королевы Елизаветы на экране, появляется задача сохранения всех этих особенностей в кинотексте и в его переводе.

Образ монарха Англии попытались показать создатели исторического драматического телесериала, «The Crown» выходящего на стриминговом сервисе Netflix. В этом сериале показана вся жизнь королевы от начала её правления до настоящих дней. Сериал удостоен множества наград, в том числе Золотого глобуса в номинации «лучший драматический сериал». Всего у сериала 6 сезонов и 60 эпизодов. Роль королевы Елизаветы исполнили три актрисы. Все актрисы в равной степени справились с задачей передать образ королевы на экран. Интересно, что на площадке сериала всё время находился лингвист, следивший за тем, как актёры произносят реплики, ведь произношение с течением времени менялось. Это показывает то, с какой серьёзностью создатели сериала подошли к своему делу. Так же стоит отметить, что сериал «The Crown» является одним из самых дорогостоящих сериалов мирового кинематографа. В сериале задействован огромный актерский состав и большая режиссерская команда. Производство сериала продолжается и по сей день, планируется выпустить ещё два сезона.

В нашей работе мы будем анализировать официальный перевод от платформы Netflix и неофициальный перевод от образовательного сайта LeLang.ru. Рассмотрим мы как дубляж, так и субтитры.

В результате анализа просмотренного материала удалось установить, что часть реплик королевы была переведена дословно, без трансформаций, например:

Оригинал: *No, I like her very much. And I'd been all set to loathe her. But in the end, I was utterly charmed.*

Дубляж от Netflix: *Нет, она очень мне понравилась. Я хотела возненавидеть её, но она всё-таки очаровала и меня [4].*

Субтитры от LeLang.ru: *Нет, она мне очень понравилась. Я была готова её возненавидеть. Но, в конце концов, я была ею очарована [3].*

Здесь стоит отметить глагол *to loathe*, что в переводе на русском языке означает «ненавидеть», но эта ненависть подразумевает сильный протест и непримиримость к действию или человеку. В отличие от глагола *to hate*, который имеет разговорный стиль и широко распространён, *to loathe* несет в себе немного книжный оттенок. Данное слово выбрано сценаристами, чтобы показать благородную британскую речь и манеры королевы Англии. Перевод в обоих случаях нельзя назвать неадекватным, но возможно было бы лучше перевести глагол *to loathe* на более книжный манер как «презирать».

Рассмотрим ещё один пример дословного перевода:

Оригинал: *Here we've made some new friends, and Mike was rather smitten.*

Дубляж: *И сразу завели новых друзей. Майк ими просто очарован [4].*

Субтитры: *Мы завели много новых друзей, а Майк был просто поражен [3].*

В данном примере интерес представляет прилагательное «*smitten*», которое было переведено как «*поражен*» в субтитрах и «*очарован*» в дубляже. Иногда для того, чтобы понять, какой перевод является более удачным и адекватным, необходимо обратиться к сюжету, то есть к коммуникативной ситуации. В представленном эпизоде королева Елизавета II вместе с детьми смотрит запись с турне своего мужа, и одновременно комментирует происходящее. Приведенная реплика является одним из таких комментариев, при этом благодаря видеоряду мы понимаем, что под «*друзьями*» подразумеваются пингвины. Принимая это во внимание, можно заключить, что вариант перевода «*очарован*» подходит лучше, поскольку все действующие лица данного эпизода считают пингвинов милыми и очаровательными птицами. В дублировании также используется приём членения предложения, что хорошо подходит под стилистику комментария к кадрам. Важно отметить, что при выборе эквивалента переводчику необходимо было опираться не только на семантику слова, но и на визуальный ряд.

Несмотря на то, что в основном речь королевы переводят дословно, переводчики так же используют и множество трансформаций и приёмов. Рассмотрим их на следующих примерах:

Оригинал: *The people look to a monarchy for something bigger than themselves. An inspiration. A higher ideal. If you put it in their homes, allow them to watch it with their dinner on their laps.*

Дубляж: *Люди смотрят на монархию, как на проявление чего-то более высокого, они ищут вдохновение, высокий идеал, а ты хочешь дать им смотреть на церемонию дома, пока они уплетают свой ужин [4].*

В данном примере переводчики применили приём опущения, поскольку для русскоговорящего реципиента такое уточнение как «*on their laps*» не является существенным и может только ввести в заблуждение.

Следующий пример показывает использование такого приёма как антонимический перевод:

Оригинал: *...at this moment, your cabinet is against you, your party is against you, and if the polls are to be believed, if you were to call a general election today you would not win, which suggests the country is against you. Perhaps the time has come for you to try doing nothing for once?*

Дубляж: *В эту минуту ваш кабинет против вас, ваша партия против вас, и опросы показывают, что будь всеобщие выборы сегодня, то вы бы проиграли, а это значит, что страна против вас. Быть может, настало время хоть раз в жизни ничего не делать [4].*

В данной ситуации был использован приём антонимического перевода, во-первых, для синхронизации переведенной реплики с артикуляцией героини, во-вторых, для удобства восприятия фразы, ведь на русском мы скорее скажем «проиграть», чем «не выиграть».

Оригинал: *What matters is your accomplishments. And nobody can deny that this is a very different country now to the one inherited by our first woman Prime Minister. Now, it's normally handed over in the box but if you would allow me...*

Дубляж: *Что важно, так это ваши достижения. И никто не может отрицать, что сейчас это совсем не та страна, которую унаследовала наша первая женщина-премьер-министр. Так вот, обычно его передают в коробке, но если вы мне позволите... [4].*

Как и в случае с предыдущим примером, в данной реплике был использован антонимический перевод, поскольку он в этом и в других случаях применяется в целях снятия возможного конфликта между лексической и грамматической сочетаемостью языковых единиц в исходном и переводящем языках. В английском языке не используется двойное отрицание, показателем отрицательности служит слово «nobody». Дословный перевод этой фразы будет противоречить нормам русского языка.

Одной из сложностей, которые существуют перед переводчиками при переводе текстов в целом, и при переводе кинотекстов в частности является перевод идиом и фразеологизмов. Рассмотрим, как же автор дубляжа данного сериала справился с этой задачей:

Оригинал: *He felt **I had enough on my plate** as it was.*

Дубляж: *Он чувствовал, что у меня **и так достаточно забот** [4].*

В данном случае переводчик использовал приём целостного преобразования, поскольку идиома *to have enough on my plate* при дословном переводе не будет нести в себе никакого смысла. Интернет-словарь [Freedictionary.com](http://freedictionary.com) даёт следующее определение этой идиоме: *to be sufficiently busy or preoccupied with work, problems, or difficulties as to be unable or unwilling to cope with anything more*, а следовательно перевод «иметь достаточно забот» будет самым адекватным, поскольку отображает замысел говорящего. Стоит так же заметить, что в этом выражении отображается характер королевы. Елизавета, дабы не жаловаться, использует данную осторожную идиому.

Таким образом, мы выяснили, что перевод королевской речи требует большого переводческого опыта, поскольку ставит перед переводчиком обширные задачи.

*Список литературы:*

1. Сдобников В. В. Теория перевода: [учебник для студентов лингвистических вузов и факультетов иностранных языков] – Москва: АСТ: Восток-Запад, 2007.

2. Слышкин Г.Г., Ефремова М.А. Кинотекст (опыт лингвокультурологического анализа). – Москва: Водолей Publishers, 2004.

3. Lelang.ru “The Crown” [Electronic resource]. – URL: <http://lelang.ru/english/series/korona-na-anglijskom-s-subtitrami/>

4. Netflix “The Crown” [Electronic resource]. – URL: <https://www.netflix.com/ru/title/80025678>

УДК 811

**Попова Ирина Сергеевна**, к.ф.н., доцент,  
Гуманитарный институт филиала САФУ, г. Северодвинск  
Popova Irina Sergeevna, Humanitarian Institute  
of NArFU branch, Severodvinsk

**Романова Ирина Валерьевна**,  
Гуманитарный институт филиала САФУ, г. Северодвинск  
Romanova Irina Valerievna, Humanitarian Institute  
of NArFU branch, Severodvinsk

**ОСОБЕННОСТИ АНГЛОЯЗЫЧНЫХ ГЛАГОЛОВ  
СО ЗНАЧЕНИЕМ «ПРИГОТОВЛЕНИЕ ПИЩИ»  
FEATURES OF ENGLISH VERBS  
WITH THE MEANING OF «COOKING»**

**Аннотация:** в настоящей статье рассматриваются семантические особенности глаголов со значением «приготовление пищи» в современном английском языке, отобранных методом сплошной выборки из книги кулинарных рецептов.

**Abstract:** this article covers examines the semantic features of verbs with the meaning of "cooking" in modern English, selected by a continuous sampling method from a book of recipes.

**Ключевые слова:** глагол, приготовление пищи, рецепт, семантические особенности, значение.

**Keywords:** verb, cooking, recipe, semantic feature, meaning.

Материалом исследования являются англоязычные рецепты из книги «Russian cuisine» (2020), под редакцией Lydia Liakhovskaya. Методом сплошной выборки из книги рецептов традиционной русской кухни отбирались англоязычные глаголы со значением «приготовление пищи». Объектом исследования являются глаголы со значением «приготовление пищи» в

современном английском языке. Предметом исследования являются семантические характеристики глагольных единиц со значением «приготовление пищи» в современном английском языке. Отбор производился методом сплошной выборки исходя из дефиниции, где обязательно должны присутствовать существительные «food» или «dish», а также другие идентификаторы (глаголы, обозначающие действия), которые указывают на процесс приготовления блюд. Нами было отобрано 53 лексических единицы, обозначающих действия, связанные с приготовлением пищи в современном английском языке. Дополнительно использовались толковые англоязычные словари Cambridge Learner's Dictionary и Oxford English Dictionary, чтобы уточнить значение глагольных единиц и решить, относить ли их к корпусу примеров.

В ходе исследования и систематизации отобранные глагольные единицы были поделены на 10 групп.

1. «Methods of heat treatment» (8 глаголов, 15%) Все глаголы обозначают способы тепловой обработки продуктов, применяемые при приготовлении пищи. На это указывает глагол «cook», который присутствует во всех дефинициях к данным глаголам, а также прилагательные и существительные, которые указывают на применение различных видов тепловой обработки при приготовлении: *boiling water* (кипящая вода), *in an oven* (в духовке), *steam* (пар), *hot oil or fat* (горячее масло или жир), *over a fire* (на огне). Примеры: Boil – *to cook food in water that is boiling* [1].

Fry – *to cook food in hot oil or fat* [1].

Roast – *to cook food in an oven or over a fire* [3].

2. «Actions using tools»: 12 глаголов (22,6%) которые обозначают действия, выполняемые при помощи инструментов или механизмов: Whip – *to make a food such as cream more solid by mixing it hard with a kitchen tool* [2].

Brush – *to cover the surface of something using your hand or a brush* [2].

Squeeze – *to press a lemon/ orange, etc. to get juice from it* [3].

2.1. «Types and methods of cutting». 6 глаголов этой группы обозначают методы / способы нарезки в процессе приготовления пищи, на это указывает слово «pieces», присутствующее во всех дефинициях к данным глаголам, а также глагол «cut», использующийся в определениях к четырём из шести глаголов: Cut – *to use a knife or other sharp tool to divide something into pieces or make a hole in something* [1].

Slice – *to cut food into flat pieces* [1].

Chop – *to cut something into small pieces* [1].

3. «Actions when serving ready meals» (4 глагола, 7,5%). Как можно увидеть из определений все глаголы обозначают разные действия, но объединяет их то, что все эти действия производятся перед подачей готового блюда. Глагол «serve» в англоязычных рецептах используется не только в значении «подать блюдо», но также и в значении «сервировать», то есть к готовому мясному или рыбному блюду добавить гарнир при подаче. На это указывают следующие глаголы в дефинициях: *to decorate* (украшать), *to give* (давать, подавать), *to make... by adding* (сделать...добавив), *to drop* (бросать): Garnish – *to decorate food with something such as herbs or pieces of fruit* [2].

Serve – *to give* someone food or drink, especially in a restaurant or bar [1]

Embellish – *to make* something more beautiful or interesting *by adding* something to it [2].

4. «Improving the taste of dishes». (3 глагола, 5,6%) В определениях ко всем действиям присутствует глагол «add», так как для того, чтобы улучшить вкус блюда, в него нужно добавить соль или специи: Salt – *to add* salt to or put salt on something [2].

Season – *to add* salt or spices to food that you are cooking [2]

Pepper – *to add* pepper in the food [2]

5. «Cleaning and preparation of food for cooking». (6 глаголов, 11%) Все глаголы обозначают действия, которые нужно выполнить, чтобы подготовить продукты к дальнейшей обработке: Prepare – *to get* something ready for something that will need in the future; *to make* food ready to be eaten [1].

Skin – *to remove* the skin from something [2]

Shell – *to remove* peas, nuts, etc. from their shells or their natural covering [2].

6. «Actions with dough». (2 глагола, 3,7%). Глаголы «Roll» (раскатывать) и «Knead» (замешивать) обозначают действия, выполняемые при работе с тестом: Roll – *to move* somewhere by turning in a circular direction; *to turn* something around itself to make the shape of a ball or tube [2].

Knead – *to press* and shape the mixture for making bread firmly and repeatedly with your hands [2].

7. «Verbs denoting actions that change the state of products when the temperature changes». (4 глагола, 7,5%) Все глаголы обозначают действия, при помощи которых можно изменить состояние продукта под воздействием температуры, например, нагреть или растопить путем нагревания (сливочное масло или шоколад) или наоборот охладить (остудить). Глагол «blanch» обозначает погрузить продукт ненадолго в кипящую воду, (в основном для овощей), чтобы легче снять кожицу, но также он может иметь значение «обдать» кипятком или бланшировать, то есть полить продукт кипящей водой (в основном для лука, чтобы убрать горький привкус): Cool – *to become* or cause something to become slightly colder [2].

Heat – *to make* something become warm or hot [1].

Melt – *to change* from a solid into a liquid because of heat [1]

8. «Actions for obtaining pre – prepared goods» (4 глагола, 7,5%). Эти глаголы объединены в одну группу, так как все действия, которые они обозначают, производятся при приготовлении полуфабрикатов: Stuff – *to fill* meat, vegetables, etc. with a mixture of food before you cook them [1].

Form – *to make* something take a particular shape [1].

Beat – *to hit* food using hard, quick movements [1].

9. «Normal actions» (7 глаголов (13%), Глаголы этой группы могут применяться не только как глаголы, обозначающие действия при приготовлении пищи и могут иметь другие значения, но без этих глаголов написать рецепт невозможно, поэтому они были отобраны нами для исследования: Add – *to put* something together with something else, making the whole thing bigger [1].

Put – to move something to a place or position [1].

Pour – to make a liquid into a container [1].

10. В группе «The other» отобраны 3 глагола (5,6%), которые используются в англоязычных рецептах для обозначения действий при приготовлении пищи, и которых в русском языке как отдельных лексических единиц не существует. Это глаголы «Baste» – поливать жиром или выделившимся соком мясо при приготовлении, «Prick» – делать проколы на поверхности продукта для определения его готовности, «Spread» – покрывать поверхность продукта или готового блюда другим продуктом. В англоязычных рецептах часто встречается при описании приготовления выпечки, а именно, пирогов и ватрушек, и обозначает разложить на поверхности теста творог, фрукты, повидло или фарш: Baste – to pour hot fat and liquid over meat while it is cooking [2].

Prick – to make a small hole or holes in the surface of food [2].

Spread – to move a soft substance across a surface so that it covers it; to arrange something so that it covers a large area [1].

*Список литературы:*

1. Cambridge Essential English Dictionary, Second edition, [Текст] Книга Cambridge university press, 2011. – 482 с.

2. English Oxford Living Dictionaries [Электронный ресурс]:[официальный сайт]. Режим доступа: <https://en.oxforddictionaries.com>, свободный (Дата обращения: 20.10.21) – Загл. с экрана.

3. Cambridge Learner's Dictionary [Электронный ресурс]:[официальный сайт]. Режим доступа: <http://dictionary.cambridge.org/dictionary/learner-english/>, свободный (Дата обращения: 20.10.21) – Загл. с экрана.





**Соболев Андрей Николаевич,**  
Московский городской педагогический университет, г. Москва  
Sobolev Andrey Nikolaevich, Moscow City Pedagogical University, Moscow

**НЕМЕЦКИЕ ВОЕННЫЕ ТЕРМИНЫ  
В ИНФОРМАЦИОННОМ ПРОСТРАНСТВЕ БУНДЕСВЕРА  
GERMAN MILITARY TERMS  
IN THE INFORMATION SPACE OF THE BUNDESWEHR**

**Аннотация:** в статье осуществляется анализ семантики и структуры военных терминов немецкого языка на материале немецкого военного журнала «Y-MagazinderBundeswehr».

**Abstract:** the article analyzes the semantics and structure of German military terms based on the material of the German military magazine «Y-MagazinderBundeswehr».

**Ключевые слова:** военные термины, немецкий язык, журнал.

**Keywords:** military terms, German language, magazine.

Несмотря на большое количество исследований, посвященных терминам [1-4], одной из главных проблем осмысления и изучения термина как лингвистической категории в современной отечественной лингвистике является его определение.

Если говорить о военном термине, то следует признать, что внутри этой обширной области существуют многие отрасли, которые можно рассматривать как различные самостоятельные области знания или деятельности [4]. Поэтому нельзя говорить об общем понятии «военный термин», а следует различать термины тактические, организационные, военно-технические, термины, относящиеся к различным родам войск и видам вооруженных сил и т. д. Все это – различные области военного знания и деятельности, для каждой из которых характерна своя терминология. В пределах каждой из этих областей значение термина достаточно однозначно.

Учитывая все вышеизложенное, можно было бы дать следующее определение термину: термин – это слово или словосочетание, языковой знак которого соотнесен с одним понятием или денотатом (либо с несколькими одинаковыми объектами) в пределах одной области науки или техники. Военными терминами мы будем называть такие слова, которые имеют конкретную однозначную соотнесенность в пределах одной области военного дела.

Материалом для анализа послужили примеры из немецкого военного журнала «Y-MagazinderBundeswehr». Был проведен анализ номера, изданного в феврале 2021 года. В ходе анализа были обнаружены военные термины из различных военных областей, а именно – термины с названием военных подразделений, названием транспортных средств, названием вооружения, названием военных действий, названием средств защиты, наименованием объектов военного назначения, названием воинской должности, военные команды.

Например: *Die Feldjäger und Fallschirmjäger der Bundeswehr kehren von ihrem erfolgreichen Einsatz in der libyschen Wüste zurück.*

Приведенный пример демонстрирует употребление военного термина группы «Военные подразделения». Все эти термины являются существительными, которые состоят из двух и более компонентов.

Таблица 1

Состав военных терминов – сложных существительных, используемых в журнале «*Y-MagazinderBundeswehr*»

<i>2 Elemente</i>	<i>3 Elemente</i>	<i>4 Elemente</i>
<i>der Fernspäher</i>	<i>der Transporthubschrauber</i>	<i>die Flugabwehrraketengruppe</i>
<i>die Eingreiftruppe</i>	<i>das Hauptwaffensystem</i>	<i>der Feuerleitfeldwebel</i>
<i>der Schutzschild</i>	<i>die Panzerlehrbrigade</i>	
<i>der Schießplatz</i>	<i>die Panzergrenadierbrigade</i>	
<i>der Kampfstoff</i>	<i>der Waffenstillstand</i>	
<i>der Feuerbefehl</i>	<i>die Flugabwehrtruppe</i>	
<i>der Fliegerhorst</i>	<i>der Feuerleitstand</i>	
<i>der Feldjäger</i>	<i>der Feuerleitoffizier</i>	
<i>der Konteradmiral</i>	<i>der Luftverteidigungseinsatz</i>	
	<i>der Lenkflugkörper</i>	
	<i>der Marschflugkörper</i>	
	<i>der Fallschirmjäger</i>	
	<i>der Hauptfeldwebel</i>	
	<i>das Wärmebildgerät</i>	

Как демонстрирует таблица 1, большинство терминов-существительных представляют собой сложные слова, состоящие из трех элементов. Таким образом, военные термины в основном являются существительными, принадлежащими к разным тематическим группам и по своей структуре представлены сложными словами, состоящими из трех элементов.

#### *Список литературы:*

1. Авербух К.Я., Попова Л.Г., Кулакова Ю.Н. Концептуальная структура экологических терминов английского языка // Филологические науки. Вопросы теории и практики. 2018. №5. С.48-51.

2. Гринев С.В. Сопоставительное терминоведение: современное состояние // Вестник Московского городского педагогического университета. Серия: «Филология. Теория языка. Языковое образование». 2017. № 1 (25) 2017. С. 68-75.

3. Куракина С.Н. Особенности формирования новой терминологической системы права ЕС // Вестник Московского городского педагогического университета. Серия: «Филология. Теория языка. Языковое образование». 2013. № 1 (11) 2013. С. 94-99.

4. Попова Л.Г., Гамов А.Н. Особенности функционирования военных терминов в англоязычной военной прозе XX // Вестник Адыгейского государственного университета. 2019. № 1. С. 92-99.



**Буфалова Софья Андреевна**, Брянский филиал  
Российского экономического университета им. Г.В. Плеханова, г. Брянск  
Bufalova Sofia Andreevna, Bryansk Branch  
of the Plekhanov Russian University of Economics, Bryansk

**Шевелева Анастасия Владимировна**, Брянский филиал  
Российского экономического университета им. Г.В. Плеханова, г. Брянск  
Sheveleva Anastasia Vladimirovna, Bryansk Branch  
of the Plekhanov, Russian University of Economics, Bryansk

## ПРОБЛЕМЫ РАЗВИТИЯ СОВРЕМЕННОГО ПРОИЗВОДСТВА РОССИИ PROBLEMS OF DEVELOPMENT OF MODERN PRODUCTION IN RUSSIA

**Аннотация:** в данной статье рассматриваются и анализируются основные проблемы развития современного производства России. Также представлены новые подходы в области промышленного развития, вызванные рядом причин. Авторы подчеркивают необходимость исследования проблем, с которыми столкнулась страна в ходе воспроизведения производственных навыков.

**Abstract:** this article discusses and analyzes the main problems of the development of modern production in Russia. Also presented are new approaches in the field of industrial development, caused by a number of reasons. The authors emphasizes the need to study the problems faced by the country in the process of reproducing production skills.

**Ключевые слова:** модернизация, промышленность, проблемы, спрос, реструктуризация.

**Keywords:** modernization, industry, problems, demand, restructuring.

На данном этапе российская промышленность представляет собой слияние высокотехнологичного производства и устаревших, низкоконкурентных технологий, сохранившихся с советских времен.

Однако, самые современные технологии работают на сегодняшний день, главным образом, в финансово емких сегментах, таких как нефтегазовая, горнорудная и в других ресурсодобывающих отраслях. Также, стоит отметить, что весь производственный процесс в этих сферах поставлен в зависимость от иностранных поставщиков ноу-хау, программного обеспечения, а также импортных комплектующих и материалов [1, с.70].

Как мы видим, важной проблемой промышленности, остается дефицит отечественных, инновационных, прогрессивных и конкурентных технологий, которые могли бы быть на несколько шагов впереди зарубежных аналогов. Переход к рынку и снижение платежеспособности населения привели к снижению спроса на отечественные товары массового спроса, т.к. по

соотношению «цена/качество» они уступали импортным аналогам. Мощности предприятий были не загружены, многие из них в лучшем случае работали в одну смену. Часть из них прекратила свое существование. Производственные площади предприятий перестраивались, переоборудовались и превращались в торговые и офисные комплексы [2, с.137].

Период с 2000 по 2020 годы не ознаменовался стабилизацией динамики в промышленном секторе России. Свою лепту в дестабилизацию ситуации внес кризис 2008 года, как следствие, в 2009 году выпуск продукции в обрабатывающих производствах сократился на 15,2%, что несопоставимо выше, чем в секторе добычи полезных ископаемых, в котором снижение составило 2,8%. Рассмотрим 4 главных проблемы производства промышленной продукции в России:

1. Высокая налоговая нагрузка. ФНС России опубликовала данные о налоговой нагрузке на промышленные предприятия за 2021 год – этот показатель составляет от 2,2 до 52,5 % в зависимости от отрасли. Средняя нагрузка – 11%. Однако согласно информации из исследования Всемирного банка, средний показатель составляет 47% и включает в себя все платежи: на прибыль, труд и косвенные налоги. Аналитики подсчитали, что за период с 2019 по 2020 год налоговое бремя в промышленности выросло в 2,5 раза вопреки заверениям политиков о его сокращении. У предприятий нет возможности развиваться в условиях, когда больше половины прибыли уходит на уплату налогов.

2. Административное давление. Если ранее проблему административного давления на бизнес было принято только озвучивать, то в 2020 году Генеральная прокуратура инициировала проверку контрольных ведомств в 10 регионах, попавших в «черный список» по индексу административного давления. Однако, эксперты считают, что это не будет эффективно: на каждое предприятие по-прежнему приходится 5-10 контролирующих органов.

3. Низкоквалифицированный труд. Кадровый дефицит на промышленных объектах – самый острый в России. Специалисты объясняют это тотальным разрушением производства в 1990-х годах, когда необходимость в профессионалах отпала. Тенденция наблюдается до сих пор – учебные заведения часто готовят специалистов без учета реальных потребностей предприятий. Это снижает производительность труда. А работники, получающие образование за границей, остаются там же из-за более привлекательных условий труда и высокого уровня жизни.

4. Проблемы со сбытом. Наличие барьера входа на отечественный рынок тоже тормозит развитие промышленности [3, с.62].

Низкий сбыт продукции объясняется сразу несколькими причинами:

- неравными условиями конкуренции. Несмотря на заявления о поддержке отечественного производителя, зарубежным предприятиям-гигантам проще выйти на российский рынок;

- падением платежеспособного спроса. Конечный потребитель – население, беднеет. Согласно исследованию Альфа-Банка, 82% владельцев бизнеса беспокоит именно снижение реальных доходов россиян, которые вынуждены сокращать расходы; нет денег на рекламу и продвижение. Из-за

непомерной налоговой нагрузки, стоимости сырья и других затрат, предприятия экономят на рекламе. Хотя дальнейшее развитие отечественного производства и осложнено мировым экономическим кризисом, как оказалось связанным с совокупностью стратегических проблем, известных как вызовы предстоящего долгосрочного периода и отражающих развитие мировые тенденции развития, с одной стороны, и внутренние барьеры развития – с другой [4, с.270].

Мировая же тенденция построения структуры промышленного производства основана на приоритетном развитии малых и средних предприятий. В развитых странах промышленного производства в них сосредоточено около 70-85%. При этом роль государства заключается в создании благоприятных условий работы таких предприятий, т.е. обеспечение стабильности политической системы, спокойной внутренней обстановки, доступности финансовых ресурсов и юридической защищённости от неправомерных действий.

Следует сказать, что к перспективам промышленности России можно отнести:

1. Техническое перевооружение и применение новой техники.
2. Быстрое развитие перерабатывающих отраслей по сравнению со скоростью развития сырьевых производств.
3. Курс на импортозамещение.

Промышленное производство – это неотъемлемая часть развитого государства, а эффективное промышленное производство, это еще и скрытое оружие великой державы – России, поэтому необходимо развивать данное направление для полной независимости и высокой конкурентоспособности товаров и услуг страны. Таким образом, государство должно направлять максимальные инвестиции в высшие учебные заведения, которые нацелены на подготовку инженерных кадров страны. Для удержания таких специалистов нужна как минимум продуманная программа финансовой поддержки всего инженерно-конструкторского состава. Доходы российских конструкторов должны быть сопоставимыми с доходами коллег технологически развитых государств. Для достижения современного уровня управления необходимо использовать адекватную консультационную помощь, позволяющую быстрее устранять истинные причины управленческих проблем [5, с.38].

Таким образом, анализируя развитие современного производства в России, следует обратить внимание на необходимость совершенствования решения управленческих задач, подготовки квалифицированных кадров и финансирования предприятий, что создаст основу для подъёма экономики на новый уровень.

#### *Список литературы:*

1. Абдулаев Ш.С., Деневизюк Д.А., Садыкова А.М. Модернизация и инновации в промышленности для достижения стратегических целей // Региональные проблемы преобразования экономики. – 2014. – № 7 (45). – С.69-73.
2. Мороз И.А. Проблемы развития материально-технической базы торговли в 50-60<sup>е</sup> годы. Вестник Брянского государственного университета. 2012. №2-1. С. 136-140.

3. Мороз И.А. Анализ проблем взаимодействия торговли и производства в СССР в 1950-60<sup>е</sup> годы. Вестник Брянского государственного университета. 2016. №1(27). С. 60-64.

4. Арсланов Ш.Д. Современные проблемы определения содержания, факторов и особенностей инвестиционной привлекательности региона // Региональные проблемы преобразования экономики. – 2013. – № 2. – С.270-273.

5. Серегин А.С. Эффективность предпринимательства. М.: Экономика, 2017. 120 с.

УДК 332.1

**Буханова Дарья Ильсуровна,**

Северо-Кавказский Федеральный университет, г. Ставрополь  
Bukhanova Daria Ilurovna, North Caucasus Federal University, Stavropol

**Немцова Елена Сергеевна,** к.э.н., доцент,

Северо-Кавказский Федеральный университет, г. Ставрополь  
Nemzova Elena Sergeevna, North Caucasus Federal University, Stavropol

**СТАТИСТИЧЕСКИЙ АНАЛИЗ СОВРЕМЕННОГО СОСТОЯНИЯ  
И ТЕНДЕНЦИЙ РАЗВИТИЯ ПАССАЖИРСКОГО ТРАНСПОРТА  
STATISTICAL ANALYSIS OF THE CURRENT STATE AND TRENDS  
IN THE DEVELOPMENT OF PASSENGER TRANSPORT**

**Аннотация:** одним из показателей уровня развития государства считается состояние транспорта, следовательно, он стратегически весомый комплекс, в значительной степени устанавливающий мощь страны. В предоставленной статье рассматривается анализ состояния и тенденций развития пассажирского транспорта в Ставропольском крае.

**Abstract:** one of the indicators of the level of development of the state is the state of transport, therefore, it is a strategically significant complex, largely establishing the power of the country. The article provides an analysis of the state and trends in the development of passenger transport in the Stavropol Territory.

**Ключевые слова:** перевозка пассажиров, статистический анализ, транспортная система, тенденция развития, стратегические задачи.

**Keywords:** passenger transportation, statistical analysis, transport system, development trend, strategic objectives.

Транспорт представляет собой ветвь производства, обеспечивающую жизненно нужную необходимость общества в транспортировке грузов и пассажиров в пространстве и во времени. Статистический анализ этого вопроса крайне важен, так как, функционируя как отрасль, удовлетворяющая личные и социальные потребности жителей, он является обязательной частью единого комплекса сложных устройств взаимодействия всех элементов, определяющих хозяйственный механизм города и близкорасположенных регионов. И

благодаря тому, насколько продуктивно и качественно действует пассажирский транспорт, в значительной мере зависит настроение, функциональное состояние и работоспособность людей. В структуру транспортной отрасли Ставропольского края входят автомобильные, железнодорожные и воздушные виды перевозок. Здесь занято 34,3 тыс. человек, или 6% работающего населения. Годовой объем перевозки пассажиров до 250 млн. человек, в том числе общественными видами транспорта около 120 млн. пассажиров. В Ставропольском крае за последние 5 лет динамика данного показателя нестабильна [1]. Комплексный статистический анализ перевозок пассажиров в Ставропольском крае за последние 5 лет представлен в таблицы 1.

Таблица 1

Динамика перевозки пассажиров (всего)  
в Ставропольском крае в 2016-2020 гг.

Год	Перевозки пассажиров всего, млн.чел.	Абсолютный прирост, млн.чел.		Темп роста, %		Темп прироста, %		Абсолютное значение 1% прироста, млн.чел.
		Цепная	Базисная	Цепная	Базисная	Цепная	Базисная	
2016	204,4	-	-	-	-	-	-	-
2017	194,1	-10,3	-10,3	94,96	94,96	-5,04	-5,04	2,044
2018	170,6	-23,5	-33,8	87,89	83,46	-12,11	-16,54	1,941
2019	164,4	-6,2	-40	96,37	80,43	-3,63	-19,57	1,706
2020	92,6	-71,2	-111,8	56,33	45,3	-43,67	-54,7	1,644

Исходя из таблицы, наибольшее количество перевозок пассажиров всего наблюдается в 2016 году, наименьший – в 2020 году. Таким образом, каждый год величина перевозок по сравнению с прошлым уменьшается, то есть наблюдается тенденция к снижению. Проведя комплексный статистический анализ, можно сделать вывод о показателях анализа. Так, наименьшая убыль перевозок пассажиров всего наблюдается в 2019 году по сравнению с 2018 годом, прирост составил 3,63% или 6,2 млн.чел. Наибольшая убыль перевозок пассажиров отмечается в 2020 году по сравнению с 2019 году составил 71,2 млн.чел. Убыль величины показателя в 2020 году по сравнению с 2016 годом составил 111,8 млн. чел., что в относительном выражении составляет 45,3%. Это резкое снижение связано с введением ограничительных мер в Ставропольском крае в связи с коронавирусной инфекцией.

На основании аналитических данных за последние пять лет выявим основную тенденцию в изменении анализируемого показателя и спрогнозируем его уровень на перспективу методом аналитического выравнивания [2].

Для решения будем использовать линейную трендовую модель:

$$y_t = a_0 + a_1 t \quad (1)$$

Где  $a_0$  и  $a_1$  – параметры полиномов;

$t$  – условное обозначение времени.

Параметры  $a_0$  и  $a_1$  для прямой находятся в результате решения системы нормальных уравнений, которых вычислим по следующим формулам:

$$a_0 = \frac{\sum y}{n} \quad (2)$$

$$a_1 = \frac{\sum ty}{\sum t^2} \quad (3)$$

$$a_0 = \frac{826,1}{5} = 165,22 \text{ млн. чел.}$$

$$a_1 = \frac{-253,3}{10} = -25,33 \text{ млн. чел.}$$

Искомая модель будет иметь вид:

$$y_t = 165,22 - 25,33t$$

По исходным данным и на основе исчисленного уравнения  $y_t = 165,22 - 25,33t$  методом экстраполяции можно определим ожидаемое число перевозки пассажиров всего в 2021, 2022 и 2023 годах:

$$2021 \text{ год: } y_t = 165,22 - 25,33 * 3 = 89,23 \text{ млн. чел.};$$

$$2022 \text{ год: } y_t = 165,22 - 25,33 * 4 = 63,9 \text{ млн. чел.};$$

$$2023 \text{ год: } y_t = 165,22 - 25,33 * 5 = 38,57 \text{ млн. чел.}$$

Проиллюстрируем результаты расчетов графически – рисунок (1).



Рисунок 1 – Эмпирические (исходные) и теоретические (выровненные) значения перевозки пассажиров всего

Исходя из полученных данных, можно сделать вывод, что перевозки пассажиров всего за период с 2016 по 2020 года в Ставропольском крае имели тенденцию постоянного сокращения. И, к сожалению, в 2021 году показатель продолжает снижаться. Однако, правительство Ставропольского края пытается изменить ситуацию, предпринимая стратегические приоритеты развития транспортной системы региона.

Министерство Ставропольского края рассмотрело порядок предоставления в 2021 году субсидии из бюджета Ставропольского края организациям, осуществляющим регулярные перевозки пассажиров по регулируемым тарифам на территории региона, на возмещение недополученных доходов при осуществлении ими таких перевозок в связи с введением ограничительных мер, вызванных распространением коронавирусной инфекции.



К организациям, осуществляющим постоянные перевозки, имеющим право на получение субсидии, относятся юридические лица, осуществляющие систематические перевозки и имеющие в собственности или на ином легитимном основании городской наземный электрический транспорт, предназначенный для осуществления регулярных перевозок.

Кроме того программы министерства дорожного хозяйства и транспорта Ставропольского края с участием подведомственного ему государственного казенного учреждения «Ставропольавто» осуществили мероприятия по улучшению маршрутной сети, проводились открытые конкурсы на право осуществления регулярных перевозок по межмуниципальным маршрутам регулярных перевозок в Ставропольском крае. Так, прирост протяженности автомобильных дорог общего пользования регионального или межмуниципального значения и автомобильных дорог общего пользования местного значения на территории Ставропольского края, отвечающих нормативным требованиям по транспортно-эксплуатационным показателям, в результате капитального ремонта автомобильных дорог составил 594 км; протяженность автомобильных дорог увеличена до 4 317,009 км.

Таким образом, правительство Ставропольского края ведет активную политическую деятельность для обеспечения доступности, повышения качества, эффективности и безопасности транспортного обслуживания населения.

*Список литературы:*

1. <http://www.stavstat.gks.ru> – Официальный сайт Управления Федеральной службы государственной статистики по Северо-Кавказскому федеральному округу (Северо-Кавказстат)
2. Чернявская, А. В. Анализ управления и оценки совокупного финансового риска / А. В. Чернявская // Вестник университета. – 2014. – № 3. – С. 111-116.

УДК 339

**Выходцева Элина Александровна,**  
Сибирский государственный университет  
путей сообщения, г. Новосибирск  
Vykhodtseva Elina Alexandrovna, Siberian State  
Transport University, Novosibirsk

**ЭЛЕКТРОННАЯ КОММЕРЦИЯ:  
РОСТ РОССИЙСКОГО РЫНКА В УСЛОВИЯХ ПАНДЕМИИ  
E-COMMERCE: GROWTH OF THE RUSSIAN MARKET  
IN THE CONTEXT OF A PANDEMIC**

**Аннотация:** актуальность темы обусловлена тем, что в условиях пандемии наблюдается бурный рост электронной торговли. Это предполагает необходимость совершенствования цифровых технологий, разработки

интернет-платформ, настройки каналов сбыта и инструментов интернет-маркетинга для продвижения на онлайн-рынке с целью получения запланированной прибыли.

**Abstract:** the relevance of the topic is due to the fact that in the context of a pandemic, there is a rapid growth of e-commerce. This implies the need to improve digital technologies, develop Internet platforms, set up sales channels and Internet marketing tools to promote on the online market in order to obtain the planned profit.

**Ключевые слова:** электронная коммерция, интернет-магазины, потребители, продавцы, рост рынка электронной коммерции.

**Keywords:** E-commerce, online stores, consumers, sellers, the growth of the e-commerce market.

Электронная коммерция – это покупка и продажа товаров в интернете. И примеров таких продуктов достаточно много, но условно их можно поделить на три категории:

- интернет-магазины;
- маркетплейсы – место, где пользователи самостоятельно могут размещать свои продукты, товары или услуги, а другие пользователи могут этим пользоваться;
- инструменты, помогающие онлайн продавцам лучше реализовывать свою продукцию и управлять продажами [3].

Примеры основных компаний на российском рынке – это Wildberries, Citilink, Ozon, Яндекс-маркет, Lamoda и тд.

Электронная коммерция является большим рынком и объемом продаж составляет около трех триллионов долларов. Это огромная цифра, но в то же время это является самым конкурентным бизнесом в интернете. А рост рынка в 2021 году составил 34%, что связано с пандемией и карантином [1].

Как и многие интернет сферы, электронная коммерция сильно возросла за время карантина. Согласно исследованию global web index, почти половина опрошенных (40%) сказали, что не вернуться в обычные магазины и будут максимизировать свои покупки в онлайн. Да и многие эксперты считают, что пандемия принесла пользу электронной коммерции [1].

Электронная коммерция является одним из первых направлений в интернете и остается самой молодой сферой, которая постоянно ищет новые пути для развития. И основным трендом является скорость и доступность. Пользователь хочет быстро найти свой продукт, прочитать про него отзывы, заказать его и в этот же день получить. Именно поэтому большая часть покупок совершается в интернете. Так же потребитель не должен долго искать продукцию, которая ему нужна. В идеале онлайн-магазины должны предугадывать желания пользователя и показывать рекламу с искомой продукцией.

Еще стоит обратить внимания, что является слабым местом многих интернет-магазинов, это доступность способов оплаты. Если пользователь не может легко, быстро и просто, удобным для него способом, оплатить покупку, то скорее всего, он оплатит ее в другом интернет-магазине.

Мировой рынок электронной коммерции имеет ярко выраженный восходящий тренд и причин, почему этот тренд может быть изменен – нет. Электронная коммерция занимает 10 % от всего мирового ритейла (розничная торговля) и по прогнозам экспертов эта цифра будет увеличиваться.

Если посмотреть на наиболее развитые рынки и в то же время наиболее большие рынки по своему объему, то это рынки Китая и США. Россия в этом рейтинге занимает 9 место. Но в то же время, по темпу роста, Россия входит в группу лидеров.

Российский рынок электронной коммерции уже преодолел отметку в три триллиона рублей, а процент от общего российского ритейла всего лишь 5,8 %. Среди мировых значений для рынков Китая и Южной Кореи характерно цифра около 30%. Таким образом российский рынок имеет большой потенциал своего роста [2].

За последние пять лет аудитория покупателей, совершающих покупки в интернет-магазинах выросла в 2 раза. В крупных городах эта цифра несколько выше и она снижается по мере уменьшения населения в городе. Это вызвано в том числе и инфраструктурой, потому что в крупных городах интернет есть не только дома, но и на работе, магазинах, кафе, так же в метро в других общественных местах.

Ковид-19 – это серьезное испытание для человечества, а вот для рынка электронной коммерции – это толчок для роста. Когда были введены ограничения для людей и закрылись торговые центры, это подтолкнуло покупателей для совершения покупок в интернет.

Компания Data Insight подготовила новое исследование российского рынка электронной коммерции и прогнозирует его развитие с учетом динамики пандемии и последующих изменений в структуре рынка.

На фоне пандемии российский рынок электронной коммерции продемонстрировал уверенный рост в 2020 году, темпы роста составили 58%, объем продаж составил 2,7 триллиона рублей, что на 1 триллион рублей больше, чем в 2019 году. Пандемии, удаленная работа, запрет многих торговых и развлекательных заведений, общий страх перед новой и неизвестной болезнью, а также высокий уровень стресса, – все это оказало свое влияние. Пользователи покупают в Интернете не только из-за отсутствия альтернативных каналов покупок, но и из потребности порадовать себя и получить положительные эмоции.

Не имея возможности совершать покупки в привычной оффлайновой среде, покупатели вынуждены были перейти в онлайн, при этом многие пользователи открыли для себя электронную коммерцию в виде 10 миллионов новых онлайн-покупателей в 2020 году. Прогнозы с использованием новых данных и нового эпидемиологического опыта показывают, что к 2025 году российский рынок электронной коммерции увеличится в четыре раза и достигнет 11,1 триллиона рублей [2].

Пользователи ценят удобство онлайн-покупок и продолжают пользоваться интернет-магазинами даже после снятия ограничений на офлайн-торговлю. Кроме того, пользователи могут быть готовы быстро вернуться в сеть в случае нового локдауна.

Электронная коммерция в России быстро растет, но, несмотря на хорошие темпы роста, традиционная розничная торговля остается более привычной для многих покупателей во всех регионах, чем онлайн-торговля. Поэтому потенциал для роста числа новых клиентов значителен, но его реализация потребует, как усилий участников рынка, так и решения ряда экономических и законодательных вопросов. Рынок консолидируется: количество игроков сокращается, а значимость крупных розничных сетей и основных брендов растет. Сети и уникальные магазины без явных преимуществ – местоположения, ассортимента, технологий или сервиса – испытывают давление со стороны более крупных компаний.

*Список литературы:*

1. E-commerce в мире и в России // Adindex URL: <https://adindex.ru/adindex-market/7/ecommerce/153781.phtml>
2. Рынок e-commerce в России: анализ, прогнозы и потенциал для бизнеса // Ашманов и партнеры URL: <https://www.ashmanov.com/education/articles/rynok-e-commerce-v-rossii-analiz-prognozy-i-potentsial-dlya-biznesa/>
3. Соловьев Д.С., Писарев А.А. Интернет-магазин без правил. – СПб: "Питер", 2013. – 220 с.

УДК 33

**Гурунян Татьяна Валентиновна,**  
к.э.н., доцент, Сибирский Государственный  
Университет Путей и Сообщения, г. Новосибирск  
Gurunyan Tatyana Valentinovna,  
Siberian Transport University, Novosibirsk

**Ляйбель Нелли Анатольевна,**  
Сибирский Государственный Университет  
Путей и Сообщения, г. Новосибирск  
Lyaybel Nelli Anatolyevna,  
Siberian Transport University, Novosibirsk

## **ТЕЛЕГРАМ КАК НОВАЯ ПЛОЩАДКА ДЛЯ ВЕДЕНИЯ БИЗНЕСА TELEGRAM AS A NEW BUSINESS PLATFORM**

**Аннотация:** в статье рассматриваются современные тенденции ведения, развития и продвижения бизнеса через социальную платформу как: Телеграм, учитывая все нововведения, их применения в бизнесе, актуальность, а также потребность среди потребителей товаров и услуг на просторах Телеграма. Также анализируются отличие преимуществ и недостатков ведения бизнеса через социальные платформы Инстаграм и Телеграм.

**Abstract:** the article discusses current trends in the conduct, development and promotion of business through a social platform such as: Telegram, taking into account all the innovations, their applications in business, relevance, as well as the

need among consumers of goods and services in the vastness of Telegram. The difference between the advantages and disadvantages of doing business through the social platforms Instagram and Telegram is also analyzed.

**Ключевые слова:** социальные сети, бизнес, целевая аудитория, ведение бизнеса, телеграм.

**Keywords:** Social networks, business, target audience, doing business, Telegram.

Internet – это слово в нашем лексиконе существует на протяжении 49 лет. Благодаря постоянному совершенствованию информационных технологий в сети Internet, открылись новые дороги для ведения, развития и продвижения личного бренда и самого бизнеса в целом.

На сегодняшний день, каждая кампания имеет соблазн и необходимость в информационных технологиях. Все это объясняется доступностью ведения и продвижения, низкой стоимостью, как содержания, так и рекламирования, а также доступностью программ, которые позволяют объединить работы партнеров и иных бизнес проектов, и, конечно же, безопасным и крайне конфиденциальным хранением базы данных.

Поэтому оформление и ведение бизнеса через социальные так актуально, а оттого и требует ежедневного развития в технологическом аспекте оснащении, для обеспечения полноценного удобства в использовании для коммерческих и некоммерческих организаций разного уровня. Особенно это актуально основываясь на материалы социально сети Telegram, ведь одним из перспективных в России, после закрытия социальной платформы Instagram (от лиц, проживающих в России), стал именно Telegram.

Социальная сеть Telegram представляет большой пакет выгодных функций и возможностей для создания, ведения и продвижения бизнеса.

В данном месседжере собраны все действующие инструменты для успешной работы над привлечением целевой аудитории, которые не требуют глобальных вложений, а значит доступны, как и приложение абсолютно всем пользователям и владельцам бизнес-профилей.

Поэтому, благодаря внезапному падению рейтинга Instagram, Telegram выходит на новый уровень, набирая обороты по количеству подписчиков и совершенствованию своих технических возможностей, для притока заинтересованных в новшестве и удобстве лидов.

Отсюда и вытекает такая проблема как актуальность изучения и применения технического оснащения для предпринимателей с целью вовлечения определенного сегмента рынка на бизнес платформу.

Изначально, основатель месседжера Telegram, Павел Дуров, запрограммировал приложения персонально для защиты конфиденциальности информации и для непосредственного обмена информацией в виде сообщений в чате пользователей.

Рассмотрим основные функции Telegram на сегодняшний день, которые отличаются от функций других приложений [1]: 1) Отправка мультимедиа и файлов размером до 2 ГБ; 2) Нативные приложения для компьютеров, браузеров и планшетов; 3) Детальные настройки конфиденциальности;

4) Групповые чаты с 200 000 участников и более; 5) Инструменты администратора и статистика для владельцев групп; 6) Прямые трансляции на каналах; 7) Более 20 000 высококачественных анимированных наклеек; 8) Пользовательские темы и анимированные фоны, которыми можно поделиться; 9) Видео сообщения; 10) Расширенные инструменты редактирования фотографий и видео; 11) Боты, которые выполняют задачи и интегрируются с другими сервисами с помощью нашего открытого API; 12) Исчезающие фото и видео; 13) Самоуничтожающиеся чаты со сквозным шифрованием; 14) Закрепленные сообщения и опросы. Отсюда, я хотела бы выделить, что учитывая все вышеперечисленные функции, Telegram несколько не уступает в ведении бизнес аккаунтов приложению Instagram, ранее также, использующимся, до недавнего времени, россиянами.

Наоборот, Telegram преуспевает Instagram за счет существования таких важных функций ведения как: отправка мультимедиа и файлов размером до 2 ГБ, групповые чаты с 200 000 участников и более, прямые трансляции и другие, которые действительно делают приложение «индивидуальным» среди конкурентов.

Также, я бы хотела обратить пристальное внимание способам взаимосвязи с аудиторией в месседжере [2]:

- 1) Боты;
- 2) Каналы;
- 3) Групповые чаты;
- 4) Стикерпаки.

И так, что же все это значит? Сейчас подробно разберем:

Начнем с ботов.

Боты – это закодированные виртуальные роботы, направленные на исполнение определено заданной программы. Их непосредственная специфика полностью зависит от профиля и запроса аудитории, помимо этого она оправдывает все нужды и потребности. Отсюда следует, что боты как никогда необходимы для создания и ведения успешного бизнес аккаунта в Telegram.

Таким образом, благодаря им, существует обратная связь, которая ни только способна на изменение качества файла, но и поиск музыки, редактирование текста для публикации, создание опроса и иных функций.

Каналы – это источник информации, созданный человеком, для привлечения определенной целевой аудитории, где отсутствует процесс переписки с другими пользователями.

В чем же отличие каналов от групповых чатов?

Хочу отметить, что групповые чаты нежели чем каналы базируется на общение между другими пользователями и сохранять равномерный поток информации. Поэтому главным плюсом группового чата является постоянная оживленность подписчиков, благодаря поддержанию общения.

А вот недостатками, к сожалению, считаются заспамленность контента и бесконтрольные беседы.

Конечно, это можно ограничить посредством определенных правил группового чата, а именно: публикация сообщений в строгое время, ответы на основную информацию только в комментариях и так далее.

Стикерпаки – это некий способ продвижения бренда компании в виде стикера который может содержать в себе (логотип, символ или талисман). Стикерсы напрямую должны ассоциироваться с компанией и отражать и отвечать на «боли» целевой аудитории, через графику.

Подводя итоги данной статьи, хочется отметить, что возможности Telegram платформы очень велики, даже не смотря на запрет использования российскими подписчиками социальной сети Instagram. Напротив, запрет напрямую повысил охваты применения месседжера и улучшил работу бизнес аккаунтов.

Каналы компаний, за счет расширенных возможностей сети, не только способны примитивно вести рабочую деятельность, но и проводить среду аудитории: опросы, групповые чаты и комментарии, употреблять видео ответы, исчезающие фото, которые увеличивают приток целевой аудитории.

*Список литературы:*

1. Официальный сайт Telegram. [Электронный ресурс]. Режим доступа: <https://telegram.org/> (дата обращения: 25.05.2022).

2. Официальный сайт Telegram store. [Электронный ресурс]. Режим доступа: <https://telegram-store.com/> (дата обращения: 25.05.2022).



Данилова Анна Евгеньевна,  
Санкт-Петербургский политехнический  
университет Петра Великого, г. Санкт-Петербург  
Danilova Anna Evgeniiena, Peter the Great  
St. Petersburg Polytechnic University, St. Petersburg

**МАРКЕНИНГОВЫЕ МЕРОПРИЯТИЯ  
В УСЛОВИЯХ КОРОНОВИРУСНОЙ ИНФЕКЦИИ  
MARKETING ACTIVITIES IN THE CONDITIONS  
OF CORONAVIRUS INFECTION**

**Аннотация:** в статье были рассмотрены возможности развития маркетинговых стратегий во время коронавирусной инфекции для достижения максимизации прибыли и сокращения темпов распространения инфекции. Найдены альтернативные пути решения увеличения покупательной способности населения во время самоизоляции.

**Abstract:** the article considered the possibilities of developing marketing strategies during the coronavirus infection in order to achieve profit maximization and reduce the rate of infection spread. Alternative solutions have been found to increase the purchasing power of the population during self-isolation.

**Ключевые слова:** маркетинговые мероприятия, COVID-19, пандемия, бизнес, самоизоляция, реклама.

**Keywords:** marketing activities, COVID-19, pandemic, business, self-isolation, advertising.

«Исследования влияния пандемии коронавируса на различные аспекты социальной жизни и профессиональной деятельности населения, на внешнюю и внутреннюю среду бизнеса стоят сегодня в ряду важнейших научных проблем» [1]. Аналитика рынков в глобальном аспекте в условиях стремительного распространения влияния коронавирусной инфекции позволяет выдвинуть гипотезу о наличии резкой реакции социума на различные экономические и социальные последствия пандемии. Потребительская способность и способы получения услуг вышли на новый уровень. Таким образом, предприятия, предоставляющие торгово-розничную продукцию населению, подстроились под новый формат нынешних реалий и изменившиеся приоритеты возрастной аудитории, учитывая широкое развитие IT-технологий. Однозначно, новые тенденции развития маркетинговых стратегий включают в себя изменившиеся виды доставки продукции и потребительские приоритеты в выборе товаров. Именно поэтому маркетинговый мир столкнулся с новыми задачами и проблемами: полный или частичный переход работы в онлайн режим, социальная дистанция, различные ограничения посещения общественных мест, а также страх целевой аудитории последствий малоизученной и инфекции.

Нельзя не отметить, что анализ покупательной способности является основополагающим фактором в разработке маркетинговых стратегий. Он, в свою очередь, состоит из множества факторов, к числу которых относятся



платежеспособность и поведение целевой группы, взаимоотношения покупатель-продавец. Пандемия COVID-19 внесла множество нововведений: общество стало жить в информационно-цифровой среде, следовательно, приумножился спрос на онлайн-покупки. Таргетированная реклама направлена на конкретную аудиторию, стала основным элементом маркетинговых мероприятий компаний. По данным международного агентства маркетинговых исследований «Kantar», 24% потребителей стали чаще совершать покупки в формате онлайн после введения ограничений из-за эпидемии коронавирусной инфекции [3]. Именно поэтому большое внимание со стороны компаний стало уделяться всплывающей рекламе, оформлению и удобству посещения онлайн-сайтов.

Новый ход событий оказал серьезное влияние на положение всех организаций. Стоит отметить, что из-за неизвестности и страха о будущем стали возрастать общественные волнения за финансовое благополучие. Одним из основных инструментов для анализа покупательной способности является психология потребителя – обеспокоенность социума, касающаяся вопросов заражения вирусом, формирует огромный спектр эмоций, что является прямым путем к импульсивным покупкам. Возрастает тревожность и скованность свободы из-за ограничений посещений общественных мест, следовательно, индивид становится бережливым с точки зрения сохранения или создания комфортной среды вокруг себя. Когнитивное искажение проявляется на фоне эмоциональной нестабильности, что вызвано страхом, а, значит, в предприятиях управлением выбором покупателя занимаются маркетинговые отделы [4, с. 1125].

Purpose-driven маркетинг является одним из основных направлений бессознательных маркетинговых мероприятий для потребителя. Цель данной стратегии заключается в преподнесении целевой аудитории бескорыстных и благих целей предприятия.

Во время ограничений и коронавирусной инфекции фокус маркетинговых стратегий сосредоточен не только на внимании потребителя и поиска для него выгоды, но и для проведения мероприятий против распространения инфекции.

Анализ поведения потребителя с точки зрения неоклассической экономической теории заключается в рациональном выборе покупки услуги или товара, то есть его реакция направлена на собственное благополучие. Индивид в данной теории выступает в роли субъекта рыночных отношений.

Структура выбора в области покупательной способности и недостаток способов применения маркетинговых инструментов сводится к социальному интеллекту, описанному Д. Голумном [5]. Данное понятие включает в себя ряд смежных наук: анализ и основные данные о предлагаемой нише сбыта, динамика рынка, преобразование рыночной конъюнктуры.

Анализ Consumer Insights & Intent, выполненный Out of Home Advertising Association of America и Harris Poll [6], говорит о том, что в январе 2021 г. доля тех, кто обращает внимание на наружную рекламу, выросла с 14 до 19 %. Приоритет digital-рекламы сократилась: 75 % потребителей перестали реагировать на подобного рода рекламу из-за информационного многообразия, тем самым выросло иррациональное поведение.

Следовательно, во время ковид-ограничений рациональнее рассматривать ход мыслей потребителя с точки зрения поведенческой экономики, которая берет во внимание социальные, когнитивные и эмоциональные факторы, сочетает принципы экономической теории, психологические аспекты индивидов.

Теория перспектив доказывает феномен неприятия потерь: человек в 2,5 раза ярче испытывает негативные эмоции от всевозможных невзгод (в том числе и от ухудшения состояния собственного здоровья), чем позитивные от состояния полного удовлетворения [7]. Увеличение спроса на товары личной гигиены во время пандемии COVID-19 подтверждает данную мысль. Не стоит забывать про искусственный дефицит продуктовой корзины, который был создан во время 1-ой волны COVID-19 [8].

Ниже приведено развернутое изучение поведения социума во все этапы ограничений во время распространения коронавирусной инфекции:

начальный шаг включает в себя:

1) рациональное потребление, (покупка товара по самому выгодному предложению с точки зрения покупателя, акции и скидки)

2) экономика впечатления (покупатель готов платить за эмоции, которые он получит благодаря данной покупке)

3) индивидуальность, малоизвестность и качество продукции (потребитель готов платить за имя/логотип компании, нежели покупать товар массового потребления).

Второй шаг предполагает использование необходимых изменений для работы в период ограничений (удалённый формат работы, дистанционный формат обучения, самоизоляция). Описанный шаг иллюстрирует не только рыночную нестабильность, но и чувствительность потребителя к ценовой политике компании. Ценовой фактор играет основную роль в поведении потребителя особенно в условиях пандемии и нестабильности психологического состояния потребителя [11].

Третий шаг подразумевает под собой совокупность первого и второго шага, тем самым формируются новые манеры поведения потребителя:

1) приоритет покупок онлайн;

2) решающий аспект «цена – качество»;

3) рациональное поведение нормализует психологический фон;

4) открытая позиция предприятий против распространения инфекции.

Из вышеперечисленного можно сделать вывод, что компании основывают маркетинговые стратегии на социально-этической составляющей, благоприятной для покупателя. Данный способ заключается в бережном отношении к здоровью потребителя и персонала фирмы. В том числе данная концепция прививает доверие к фирме и располагает клиентов – этим как раз и занимается маркетинговый отдел для максимизации прибыли [9, с. 30].

Подобные мысли уже были описаны Г. Тройном и Дж. Брэдли в книжном издании «Торговые войны: битва за успех на прилавках и онлайн» [10]. Однако, приоритет в данном материале ставится на покупках онлайн, что в нынешних реалиях считается грубейшей ошибкой не только с точки зрения маркетинга, но и с точки зрения самоизоляции и социальной дистанции.

Альтернативным способом для поддержания и создания продаж предприятия могут служить постановка новой проблематики потребителям, а после – предоставление решения финансово выгодного для фирмы. Но это приводит к новым проблемам с точки зрения маркетинга, экономики и IT-технологий.

Таким образом, процент продаж становится напрямую зависим от предлагаемой продукции и активов торговой компании, основанных на приоритетах и сменяющихся потребностях целевой аудитории в нынешних условиях. Онлайн-покупки в данной ситуации предоставляют безграничную возможность для развития и поиска, реализации новых и преобразованных инструментов воздействия на потребителя с учетом сложившихся обстоятельств. Увеличение прибыли фирм в данной ситуации скажется положительно и на государственном секторе, а именно благодаря стабилизации экономики и рыночной конъюнктуры нашей страны. Безусловно, платёжеспособность населения значительно снизилась, но любой кризис – это новые возможности для предпринимательства. Ключевая задача состоит в позиционировании необходимости рациональности и стабильности эмоционального фона социума в условиях пандемии. Следовательно, торговые предприятия делают все возможное для сохранения рабочих мест и их увеличению за счет снижения издержек на аренду и обслуживание офисов. Реакция потребительского поведения в информационно-цифровой структуре демонстрирует положительную динамику преобразованных маркетинговых стратегий прошлого.

*Список литературы:*

1. Капустина, И.В. Влияние карантинных ограничений на уровень вакантности торговых площадей в Санкт-Петербурге / И.В. Капустина, Е.А. Алексеева // Фундаментальные и прикладные исследования в области управления, экономики и торговли : Сборник трудов Всероссийской научно-практической и учебно-методической конференции, в 4 ч., Санкт-Петербург, 01-04 июня 2021 года. – Санкт-Петербург: ПОЛИТЕХ-ПРЕСС, 2021. – С. 126-130. – EDN ZBXTNF.
2. Tony, Hsieh Delivering Happiness: A Path to Profits, Passion, and Purpose (аудиокнига MP3 на 8 CD) / Tony Hsieh. – М.: Business Plus, 2013. – 544 с.
3. Гарри, Беквит Продавая незримое. Руководство по современному маркетингу услуг / Беквит Гарри. – М.: Альпина Паблишер, 2017. – 284 с.
4. Гончаров, В. Д. Маркетинг продовольственных товаров в России / В.Д. Гончаров. – М.: Финансы и статистика, 2002. – 176 с.
5. Джон, А. Дэвис Эффект Олимпийских игр. Как спортивный маркетинг создает сильные бренды / Джон А. Дэвис. – М.: Рид Медиа, 2013. – 384 с.
6. Дмитрий, Кот E-mail маркетинг. Исчерпывающее руководство / Кот Дмитрий. – М.: Манн, Иванов и Фербер, 2015. – 983 с.
7. Йенс, Нордфальт Ритейл-маркетинг. Практики и исследования / Нордфальт Йенс. – М.: Альпина Паблишер, 2017. – 165 с.
8. Клафф, Орен Идеальный питч. Революционный метод заключения крупных сделок / Орен Клафф. – М.: Манн, Иванов и Фербер, 2013. – 196 с.

9. Ковалева, Юлия Валерьевна От аниматора до шоумена. Практикум / Ковалева Юлия Валерьевна. – М.: Феникс, 2013. – 476 с.

10. Родригес, Роберт Кино без бюджета. Как в 23 года покорить Голливуд, имея в кармане 7 тысяч долларов / Роберт Родригес. – Москва: СПб. [и др.] : Питер, 1995. – 987 с.

11. Щербаков, Сергей Партизанский маркетинг в социальных сетях. Инструкция по эксплуатации SMM-менеджера / Сергей Щербаков. – М.: Питер, 2017. – 670 с.

УДК-339.1

**Коновалова Алина Андреевна,  
Решетнева Анастасия Александровна,  
Брянского филиала Российского экономического  
университета им. Г.В. Плеханова, г. Брянск  
Konovalova Alina Andreevna,  
Reshetneva Anastasia Alexandrovna,  
Bryansk Branch of the Plekhanov Russian  
University of Economics, Bryansk**

**ПРЕЕМСТВЕННОСТЬ ПРОГРЕССИВНЫХ ФОРМ  
В СФЕРЕ ТОРГОВЛИ  
CONTINUITY OF PROGRESSIVE FORMS  
IN THE FIELD OF TRADE**

**Аннотация:** в условиях рыночной конкуренции большое значение уделяется форме продаж и методам обслуживания покупателей, так как от этого зависит эффективная торговая деятельность любого предприятия. В данной статье рассмотрены прогрессивные формы в сфере торговли.

**Abstract:** in the conditions of market competition, great importance is given to the form of sales and methods of customer service, since the effective trading activity of any enterprise depends on this. This article discusses progressive forms in the field of trade.

**Ключевые слова:** формы продаж, методы обслуживания, торговая деятельность, покупатели, самообслуживание.

**Keywords:** forms of sales, service methods, trading activities, buyers, self-service.

В наше время торговля становится наиболее устойчивой сферой в развитии рыночных отношений. Её главная задача – доводить товары до конечного потребителя и активно воздействовать на формирование потребительского спроса.

Проблема качества торгового обслуживания постоянно волнует и покупателей, и продавцов – и это закономерно. Растет материальное благосостояние людей, растет их культурный уровень. И в этих условиях

вполне естественно желание покупателей приобрести необходимый им товар в удобное для них время, в удобном месте, в нужном ассортименте. Следовательно, в условиях рыночной конкуренции большое значение уделяется форме продаж и методам обслуживания покупателей, так как от этого зависит эффективная торговая деятельность любого предприятия, основным показателем которой является размер прибыли. Вместе с тем необходимо отметить, что формы торговли, применяемые в наши дни, использовались в предыдущие периоды развития торговли нашей страны [1, с.101].

Наибольшие возможности для реализации концепций развития розничной торговой сети предоставляют различного рода «торговые цепи» [2, с.48].

Обеспечение высокого уровня торгового обслуживания покупателей в магазинах является одной из действенных форм участия торгового предприятия.

Управление процессом обслуживания покупателей связано с управлением важнейшими экономическими показателями деятельности торгового предприятия, существенно влияющими на его финансовое состояние. Эффективность этого управления прямо влияет на объем товарооборота, сумму доходов и прибыли, торгового обеспечения его предстоящего развития, прогрессивность развития форм торговли.

Поведение покупателей меняется на распродажах товаров. Тот факт, что распродажи редки, заставляет покупателей рассматривать распродажи как событие, которое необходимо посетить. Посетители извлекают как эмоциональную, так и финансовую выгоду от совершения покупки на распродаже. Полезность покупки заключается в том, что покупатели сравнивают цену товара до распродажи и во время распродажи и разницу рассматривают как свою реальную экономию.

Хотя цель розничной торговли, по существу, не меняется, обслуживание покупателей постоянно совершенствуется. Так, с введением самообслуживания ответственность за отбор товаров легла на покупателей [3, с.57].

Специалисты по маркетингу выделяют следующие качества, необходимые для продавца: умение общаться с клиентами, найти нестандартное решение, уверенность, способность к аналитическому мышлению и творческий подход, искусство убеждать, доброжелательность.

Покупатели отрицательно относятся к длинным очередям, небрежно и мелко написанным ценникам, неудобным прилавкам. Между покупателями и продавцами должны устанавливаться хорошие, дружественные отношения. Они способствуют сохранению старых клиентов и привлечению новых.

Если продавец решает построить работу своего магазина на организации показа товаров продуманной выкладкой, нужно придерживаться достаточно стабильного ассортимента, чтобы покупатели твердо знали, что есть в этом магазине. Упаковка товаров должна рационально воздействовать на покупателя, быть прочной, надежной и, может быть, даже неброской [4, с.203].

Культура обслуживания покупателей определяется следующими показателями [5, с. 112]:

- устойчивостью ассортимента товаров;
- внедрением прогрессивных методов продаж;

- дополнительными услугами;
- затратами времени покупателей на ожидание обслуживания;
- завершенностью покупки;
- качеством труда коллектива;
- культурой обслуживания, по мнению покупателей.

При использовании метода самообслуживания проявляется как экономическая, так и социальная эффективность магазина.

Экономический эффект определяется повышением пропускной способности магазина, ростом товарооборота, продуктивным использованием торговой площади, сокращением численности торговых работников, повышением производительности труда, снижением издержек обращения товара, ростом рентабельности процесса продажи.

Социальный эффект самообслуживания состоит в сокращении времени покупателей на приобретение товаров. Это достигается за счет расширения фронта показа и выкладки товаров и за счет того, что все покупатели, находящиеся в магазине, практически одновременно могут осматривать и отбирать товары.

При традиционном методе продажи товаров социальный эффект состоит в том, что покупателю уделяется больше внимания, консультируют и обслуживают только его одного – это плюс для покупателя, но минус для продавца и магазина в целом (т.к. собирается очередь, нужен высокий уровень профессионализма продавца).

Основной критерий, который следует учитывать, – это площадь торгового зала. И составлять она должна не менее 100 квадратных метра. Меньшие площади не позволяют в полной мере разместить весь ассортимент товаров и обеспечить достаточно свободного пространства для потока покупателей. Поэтому на заре появления у нас магазинов самообслуживания, в каком-нибудь маленьком магазинчике, пожелавшем не отставать от своих крупных собратьев, можно было наблюдать толпу посетителей перед турникетами в торговый зал, ожидающую, пока часть покупателей, совершив покупки, покинет в магазин. Такое явление, конечно, нельзя назвать позитивным и экономии затрат на персонале в маленьком магазине практически не наблюдается.

В больших городах все более встречаются магазины с самообслуживанием, которые имеют ряд преимуществ, как для покупателей, так и для продавца. В эпоху научно-технологической революции все больше распространяется интернет-магазины, которые позволяют покупать товар, не выходя из дома. Но, к сожалению, такая форма продаж имеет ряд отрицательных моментов, наиболее весомый такой, как невозможность посмотреть товар ближе, «повертеть в руках», попросить консультацию по данному товару у продавца-консультанта и другое.

Сравнивая различные методы обслуживания покупателей, можно заметить, что самообслуживание наиболее эффективен, но имеет ряд отрицательных моментов, которые можно сгладить, вложив в торговое предприятие немалую сумму денег.

Любая торговая услуга должна быть удобной для покупателей и прибыльной для тех, кто ее оказывает. Только тогда она получит массовое распространение. Преставление широкого круга качественных услуг в магазинах способствует росту товарооборачиваемости и положительно влияет на прибыльность предприятий.

Набор и качество услуг зависят от типа специализации, месторасположения магазина, условий для оказания качественных услуг, квалификации работников.

В современных условиях развитие всех видов услуг должно быть выгодно предпринимателям и удобно для потребителей. При этом все виды услуг, способствующих росту товарооборота, оборачиваемости, доходности, получают соответствующее развитие при росте доходов населения.

*Список литературы:*

1. Мороз И.А. Преемственность прогрессивных форм торговли в СССР в 1950-60<sup>е</sup> годы XX в. и современной России. Современная торговля: теория, практика, инновации. Пермь, 2020. С. 97-103.

2. Варлей Р.В. Управление розничными продажами. Мерчандайзинг. – М.: Проспект, 2018. – 270 с.

3. Мороз И.А. Применение прогрессивных форм торговли в СССР в 50-60<sup>е</sup> годы XX века. Вестник Брянского государственного университета. 2013. №2. С. 55-61.

4. Снегирева В.В. Управление развитием торгового ассортимента. – СПб.: Питер, 2020. – 312 с.

5. Парамонова Т.Н. Маркетинг в розничном торговом предприятии. – М.: МГУК, 2013. – 318 с.

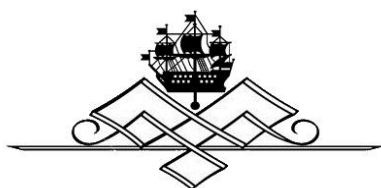

**Нагорная Мария Николаевна,**  
Северо-Кавказский Федеральный университет, г. Ставрополь  
Nagornaya Maria Nikolaevna, North Caucasus Federal University, Stavropol

**Чернявская Анна Викторовна,** к.э.н., доцент,  
Северо-Кавказский Федеральный университет, г. Ставрополь  
Chernyavskaya Anna Viktorovna, North Caucasus Federal University, Stavropol

**СТАТИСТИЧЕСКИЙ АНАЛИЗ ИНВЕСТИЦИЙ  
В ОСНОВНОЙ КАПИТАЛ РЕГИОНА  
STATISTICAL ANALYSIS OF INVESTMENTS  
IN FIXED ASSETS OF THE REGION**

**Аннотация:** согласно современным рыночным условиям, статистический анализ играет значительную роль, в частности, анализ инвестиций в основной капитал Ставропольского края.

**Abstract:** according to modern market conditions, statistical analysis plays a significant role, in particular, the analysis of investments in fixed assets of the Stavropol Territory.

**Ключевые слова:** инвестиции, основной капитал, конкурентоспособность, инвестиционный климат.

**Keywords:** investments, fixed capital, competitiveness, investment climate.

Основной капитал служит одним из самых главных факторов обеспечения конкурентоспособности как отдельных субъектов экономических отношений, так и экономики страны в целом. Необходимость инвестирования в основной капитал фирм и предприятий неоспорима, так как существуют потребности национальной экономики в модернизации производства, основных производственных фондов для развития национальной продукции.

Ставропольский край является территориальным и культурно-деловым центром Северо-Кавказского Федерального округа, обладающим инвестиционной привлекательностью. В промышленном секторе Ставрополья насчитывается более 400 предприятий средних и крупных масштабов. Они обеспечивают четверть ВРП, примерно 75% краевого экспорта. В Ставропольском крае наиболее развиты машиностроение и металлообработка, нефтехимическое производство, химическое производство, производство напитков и пищевых продуктов, производство стекла, обуви, текстильных и швейных изделий. Кроме того, развивающиеся отрасли продолжают осуществлять инновационную деятельность, благодаря чему сохраняют конкурентоспособность на общероссийском и мировом рынках.

В Ставропольском крае в последние пять лет динамика изменения величины инвестиций в основной капитал нестабильна [1]. Проведем комплексный статистический анализ этого показателя на основании расчёта показателей динамики. Данные, полученные в результате анализа, представим в виде таблицы.



Динамика инвестиций в основной капитал  
в Ставропольском крае за 2016-2020 годы

Год	Инвестиции в основной капитал, млн. руб.	Абсолютный прирост, млн. руб.		Темп роста, %		Темп прироста, %		Абсолютное значение 1% прироста, млн. руб.
		цепные	базисные	цепные	Базисные	цепные	Базисные	
2016	122948,8	-	-	-	-	-	-	-
2017	140061,9	17113,1	17113,1	113,92	113,92	13,92	13,92	1229,488
2018	158229,9	18168	35281,1	112,97	128,7	12,97	28,7	1400,619
2019	196247,5	38017,6	73298,7	124,03	159,62	24,03	59,62	1582,299
2020	232032,4	35784,9	109083,6	118,23	188,72	18,23	88,72	1962,475

Как видно из таблицы, наибольший объем инвестиций в основной капитал наблюдается в 2020 году, наименьший – в 2016. Каждый год величина инвестиций по сравнению с прошлыми увеличивается, т.е. наблюдается тенденция к увеличению. Проведя статистический анализ инвестиций в основной капитал Ставропольского края за 5 лет, можно сделать соответствующие выводы. Так, прирост инвестиций в основной капитал в 2020 году по сравнению с 2019 годом составил 35784,9 млн. руб. Абсолютный прирост объема инвестиций в 2020 году по сравнению с 2016 годом составил 109083,6 млн. руб., что в относительном выражении составляет 188,72%. Наибольший прирост инвестиций в основной капитал наблюдается в 2019 году по сравнению с 2018 годом, прирост составил 24,03% или 38017,6 млн.руб.

На основании аналитических данных за последние пять лет выявим основную тенденцию в изменении анализируемого показателя и спрогнозируем его уровень на перспективу методом аналитического выравнивания.

$$y_t = a_0 + a_1 t \quad (1)$$

где  $t$  – условное обозначение времени;

$a_0$  и  $a_1$  – параметры полиномов.

Параметры  $a_0$  и  $a_1$  находятся в результате решения системы нормальных уравнений.

Находим параметры  $a_0$  и  $a_1$ , которые вычисляются по следующим формулам:

$$a_0 = \frac{\sum y}{n} \quad (2)$$

$$a_1 = \frac{\sum y * t}{\sum t^2} \quad (3)$$

$$a_0 = \frac{849520,5}{5} = 169904,1$$

$$a_1 = \frac{274352,8}{10} = 27435,28$$

Искомая модель уравнения будет иметь вид:

$$y_t = 169904,1 + 27435,28 * t$$

По исходным данным и на основе исчисленного уравнения методом экстраполяции можно определить ожидаемый объём инвестиций в основной капитал в 2021, 2022, 2023 годах.

2021 год:  $y_t = 169904,1 + 27435,28 * 3 = 252209,94$  млн.руб.

2022 год:  $y_t = 169904,1 + 27435,28 * 4 = 279645,22$  млн.руб.

2023 год:  $y_t = 169904,1 + 27435,28 * 5 = 307080,5$  млн.руб.

Результаты расчетов проиллюстрируем графически:



Рисунок 1 – Исходные и теоретические значения инвестиций в основной капитал

Проанализировав данный график, можно отметить, что в фактических и теоретических данных наблюдаются незначительные различия.

Органами исполнительной власти Ставропольского края проведена следующая работа, направленная на улучшение инвестиционного климата в Ставропольском крае [3]:

1) Создана нормативно-правовая база, которая способствует повышению инвестиционной привлекательности и стимулирует инвестиционную деятельность в Ставропольском крае (наиболее значимые инструменты государственной поддержки инвестиционной активности предусмотрены законами СК);

2) Создана инфраструктура поддержки инвестиционной деятельности в Ставропольском крае, в которую входят: ГУП Ставропольского края «Управляющая компания инвестиционного и инновационного развития Ставропольского края», которое осуществляет деятельность по решению социальных проблем Ставропольского края, оказанию помощи в организации

инвестиционного процесса, развитии инновационной деятельности и управления региональными индустриальными, туристско-рекреационными и технологическими парками в Ставропольском крае; ГУП Ставропольского края «Гарантийный фонд поддержки субъектов малого и среднего предпринимательства в Ставропольском крае», предметом деятельности которого является обеспечение доступа субъектов малого и среднего предпринимательства, организаций, образующих инфраструктуру поддержки субъектов малого и среднего предпринимательства в Ставропольском крае, к кредитным ресурсам посредством создания системы поручительств (гарантий); некоммерческая организация «Фонд микрофинансирования субъектов малого и среднего предпринимательства в Ставропольском крае», которая предоставляет микрозаймы субъектам малого и среднего предпринимательства в крае; некоммерческая организацию «Фонд поддержки предпринимательства в Ставропольском крае», основой деятельности которой является поддержка компаний Ставропольского края, создание благоприятных условий для эффективного функционирования бизнес-структур, посредством обучения, информирования, консультирования, поддержки, а также предоставления других видов услуг, которые могут быть направлены на улучшение деловой активности в Ставропольском крае в режиме «одного окна»; бизнес-инкубатор в городе Ставрополе, созданный для поддержки малого бизнеса на ранней стадии его деятельности (до 3 лет) путем предоставления аренды помещений и предоставления необходимых услуг для ведения бизнеса;

3) Создан канал прямого общения с инвесторами на официальном сайте Губернатора Ставропольского края в информационно-телекоммуникационной сети «Интернет» для оперативного решения проблем и вопросов, возникающих в ходе инвестиционной деятельности, а также создан Официальный портал информации об инвестициях [2].

Таким образом, Правительство Ставропольского края проводит активную политику в области создания и поддержания инвестиционного климата в регионе.

*Список литературы:*

1. <http://www.stavstat.gks.ru> – Официальный сайт Управления Федеральной службы государственной статистики по Северо-Кавказскому федеральному округу (Северо-Кавказстат)

2. <http://portal.stavinvest.ru/media/> – Инвестиционная стратегия Ставропольского края до 2020 года

3. Чернявская, А. В. Методы и инструменты управления финансовыми рисками организаций (на материалах Ставропольского края) : специальность 08.00.10 "Финансы, денежное обращение и кредит" : диссертация на соискание ученой степени кандидата экономических наук / Чернявская Анна Викторовна. – Ставрополь, 2010. – 196 с.

**Волынская Ольга Александровна,**  
кандидат экономических наук, доцент,  
Сибирский государственный университет путей сообщения, г. Новосибирск  
Volynskaya Olga Alexandrovna, Siberian State Transport University, Novosibirsk

**Смочкова Алина Вадимовна,**  
Сибирский государственный университет путей сообщения, г. Новосибирск  
Smochkova Alina Vadimovna, Siberian State Transport University, Novosibirsk

## **ИНВЕСТИЦИОННАЯ ПОЛИТИКА ПРЕДПРИЯТИЯ INVESTMENT POLICY OF THE COMPANY**

**Аннотация:** в данной статье анализируется инвестиционная политика предприятия, используемая как основа стабильного развития, а также принципы формирования инвестиционной политики и стратегии управления.

**Abstract:** this article analyzes the investment policy of the enterprise, used as a basis for stable development, as well as the principles of investment policy formation and management strategy.

**Ключевые слова:** инвестиционная политика, политика тактического назначения, финансовая стратегия, инвестиционная стратегия.

**Keywords:** investment policy, tactical policy, financial strategy, investment strategy.

Политика компании в отношении инвестирования выступает в качестве комплекса мероприятий для формирования финансовых отношений предприятия и управления ими. Таким образом решаются задачи, поставленные ввиду политики и стратегии развития компании. У нее есть тесная взаимосвязь с финансовой политикой, но, в то же время, инвестиционная политика предприятия затрагивает только тот её сегмент, который рассматривает вопросы эффективности вложения финансовых и материальных средств.

Экономические возможности предприятия зависят от инвестиционной политики этого предприятия. В свою очередь, она зависит от выбора непосредственной области капиталовложения, поиска аргументов для выбора и его исполнения.

Для правильной оценки места и роли инвестиционной политики компании на реализацию ее деятельности необходимо обратиться к определению непосредственно самого термина «инвестиционная политика».

Губарьков С.В. даёт следующее определение: «Инвестиционная политика предприятия – это комплекс мероприятий, включающий разработку и реализацию принципов управления инвестициями с целью увеличения стоимости предприятия и повышения его конкурентоспособности. Инвестиционная политика предприятия определяет принципы деятельности на сегментах инвестиционного рынка, условия, на которых предприятие согласится вкладывать капитал в объекты инвестирования» [1].

Инвестиционная политика формируется на нескольких принципах:

- 1) цель любого инвестирования – получение прибыли и достижение финансовой устойчивости компании;
- 2) важно учитывать повышение общего уровня цен и риски;
- 3) экономическое обоснование инвестиций;
- 4) важно оптимально структурировать портфельные и реальные инвестиции;
- 5) необходимо распределять проекты и инвестиции исходя из степени их важности и учетом имеющихся потенциальных и фактических ресурсов;
- 6) выбор оптимальных источников финансирования инвестиций и соответствующих методов.

В состав инвестиционной политики (рис. 1) входит система задач инвестиционной стратегии конкретной компании, и реализация определенных тактических задач её политики управления инвестициями в соответствии с операционным уровнем.

Принцип тактической инвестиционной политики заключается в том, что здесь решаются конкретные задачи. И, в соответствии с вызовами рынка, необходимо оперативно и адекватно реагировать на них.

Для тактической инвестиционной политики характерно подчинение финансовым стратегиям компании и использование её в качестве практического выражения финансовых стратегий. Экономическая наука сформулировала определенные принципы инвестиционной политики тактического назначения.



Рисунок 1 – Инвестиционная политика фирмы

Определение стратегических целей в инвестициях – первый этап при разработке инвестиционной политики фирмы. Эти цели – важнейший критерий эффективности при принятии стратегических инвестиционных решений.

Сам термин «стратегия» в области экономики впервые был применен Дж. Фон Нейманом и О. Моргенштерном в 1944 г. Под стратегией они понимали определённый план, из которого следует соответствующий набор действий экономического субъекта в заданной ситуации [2]. Как отмечают Дмитриев В.Д. и Малкова Т.Б., в дальнейшем категорию стратегии к экономическим вопросам применял А. Чандлер. Таблица, содержащая определения стратегии на различных этапах развития современной экономической науки, приведена в работе Коробейникова О.П. [3]

Финансовая стратегия выступает в качестве базовой составляющей в современной экономике, она обеспечивает эффективное функционирование компании. Таким образом, каждая компания осуществляет четкое формирование общей стратегии организации и финансовой стратегии предприятия.

Управление предприятием, в широком смысле, состоит из трёх стратегий: общей коммерческой стратегии, производственной стратегии и стратегий функционального характера.

По выводам Урусова А. финансовая стратегия выступает в роли функциональной стратегии предприятия в сфере управления трудовыми ресурсами [3].

Финансовая стратегия, по мнению В.А. Слепова, это методы для реализации финансовой политики компании. О.С. Виханский, А.И. Наумов, Н.Н. Турусова, В.С. Кузнецов определили финансовую стратегию как управленческий процесс стратегического планирования, при котором один процесс вытекает из другого [4].

Руководители и собственники в большей части определяют финансовую стратегию в качестве микроэкономического показателя, отражающего перспективные результаты модернизации бизнеса. Чаще всего подобные аспекты выступают в качестве «желаю, чтобы в будущем были такие результаты».

Проведенный выше анализ источников по управлению финансами компаний позволяет сделать вывод о развитии категории «финансовая стратегия». Ряд авторов, такие как О.С. Виханский и А.И. Наумов, Н.Н. Турусова, В.С. Кузнецов определили финансовую стратегию, как комплекс механизмов и способов деятельности, которые направлены на то, чтобы эффективно привлечь, разместить, и обслужить денежные ресурсы на протяжении производственного периода в соответствии с реализацией финансовой стратегии контрольно-аналитической работы (управления доходами и затратами) [5].

В то же время в последнее время у ряда авторов, например, таких как Кузнецова Н., определяет финансовую стратегию, акцентируя внимание на капитальном управлении компанией. Тактическое управление при определении финансовой стратегии не затрагивается. Первоочередной задачей выступает выявление и определение базовых факторов управления капиталом – как эффективно привлечь и распределить ресурсы [6].

Резюмируя вышесказанное, можем отметить, что финансовая стратегия выступает в качестве плана действия предприятия, который учитывает вероятные потери и убытки, и направлен на то, чтобы развивать общую корпоративную стратегию. Тем не менее финансовая стратегия акцентирует внимание на том, чтобы управлять и оценивать показатели деятельности предприятия в денежном формате.

Верезубова Т.А. приводит анализ различных точек зрения по поводу форм финансовых стратегий [6].

Отдельно в научных статьях выделяют модели классификации стратегий на основе матричного подхода, предложенного Ж. Франшоном и И.Романе.

Таким образом, финансовая стратегия – это стратегия формирования и использования денежных фондов [7].

Инвестиционные стратегии – стратегии, которые отражают пропорции вложения средств в различные направления: вложение в оборотный или уставной капитал, формирование активов, исследования и разработки и др.

Для реализации стратегии инвестирования необходимо использовать определенную политику.

За счет эффективного управления инвестиционными ресурсами и внедрения процессов улучшения благополучие организации, экономический эффект можно получить от внедрения инвестиционной активности, которая является результатом повышения эффективности деятельности организации, выраженная в денежном выражении и реализуемая путем внедрения в организации общие методы управления и инвестирования [8].

Обобщая всё вышесказанное, можно сделать вывод, что инвестиционная политика определяет эффективность инвестиционной деятельности предприятия, а также является одним из ключевых факторов его развития. Она заключается в выборе и реализации путей инвестирования, а также в самом инвестиционном процессе.

#### *Список литературы:*

1. Губарьков С.В. формирование эффективной инвестиционной политики предприятия в период трансформации российской экономики Научный электронный журнал "Меридиан" Выпуск №6(40)'2020. С. 45-46
2. Дмитриев В.Д., Малкова Т.Б. Развитие стратегии управления финансовыми результатами коммерческого предприятия. Вестник Владимирского Государственного Университета. 2017. №3(13). С. 104.
3. Урусов А. Что исправить в финансовой стратегии, чтобы помочь бизнесу расти. Финансовый директор. 2017. №5.
4. Слепов В. А., Громова Е. И. О взаимосвязи финансовой политики, стратегии и тактики / В. А. Слепов, Е. И. Громова // Финансы. – 2017. – № 8. – С. 50
5. Виханский О. С., Наумов А. И. Менеджмент : учебник : для студентов высших учебных заведений/ О.С. Виханский, А.И. Наумов. – 6-е изд., перераб. и доп. – Москва : Магистр ИНФРА-М, 2019. – 655 с.
6. Вerezубова Т.А. Формы финансовой стратегии предприятий и их адаптация к современным условиям. Минск, 2018. 340 с.
7. Меньшов Е.В. Сущность и содержание финансовой стратегии организации. Economics: Yesterday, Today and Tomorrow. 2017, Vol. 7, Is. 2A
8. Волынская О.А. Управление инвестиционной привлекательностью организации // Kant. 2018. № 1 (26). С. 156-160.



**Антропов Никита Алексеевич**, аспирант,  
Саратовская государственная юридическая академия, г. Саратов  
Antropov Nikita Alekseevich, Saratov State Law Academy, Saratov

**СИСТЕМА ОСНОВАНИЙ ДЛЯ ПЕРЕДАЧИ ДЕЛА ПО ПОДСУДНОСТИ  
В ГРАЖДАНСКОМ И АРБИТРАЖНОМ ПРОЦЕССЕ  
THE SYSTEM OF GROUNDS FOR REFERRAL TO JURISDICTION  
IN CIVIL AND ARBITRATION PROCEEDINGS**

**Аннотация:** в статье анализируются общие и различные для гражданского и арбитражного процесса основания для передачи дела по подсудности. Приводится критерий деления оснований на обязательные и факультативные. Отмечается, что практическое значение при определении подсудности будет являться территориальная характеристика дела, а для повышения эффективности судопроизводства большую роль играет исключительная подсудность.

**Abstract:** the article analyzes the common and different grounds for the transfer of a case by jurisdiction for civil and arbitration proceedings. The criterion of dividing the grounds into mandatory and optional is given. It is noted that the territorial characteristics of the case will be of practical importance in determining jurisdiction, and exclusive jurisdiction plays an important role in improving the efficiency of legal proceedings.

**Ключевые слова:** арбитражный процесс, гражданский процесс, передача дела по подсудности, подсудность, экономический спор.

**Keywords:** arbitration process, civil process, transfer of the case by jurisdiction, jurisdiction, economic dispute.

Право на рассмотрение дела в том суде и тем судьей, к подсудности которых оно отнесено законом, гарантируется Конституцией Российской Федерации [1]. Однако судебная практика показывает, что нередко случаи нарушения данного права со стороны судебных органов, которое выражается в допущении ошибок по установлению суда, к полномочиям которого относится разрешение конкретного спора. Данные ошибки напрямую ведут к отмене судебных постановлений, что в свою очередь приводит к увеличению не только общего срока разрешения спора, но и судебных расходов, связанных с участием сторон и их представителей в судах различных инстанций. Кроме того нередко случаи нарушения правил подсудности не только среди судов одного звена, но и в рамках всей судебной системы РФ, когда выясняется, что дело, рассматриваемое, например, в суде общей юрисдикции подлежит рассмотрению в арбитражном суде или наоборот. Например, случай передачи



дела районными судами мировым судьям в связи с изменением подсудности сторонами, позволяет сторонам с определённой степенью вероятности злоупотреблять правами и препятствовать рассмотрению дела путём изменения своих требований [4].

Несмотря на ясность и простоту процессуальных норм, регламентирующих правила передачи дела, принятого судом к своему производству, в другой суд, для решения вопроса по определению оснований для передачи дел требуется системный анализ некоторых положений процессуального законодательства. Кроме того на сегодняшний день законодателем не дается легального определения такого правового термина как подсудность. Некоторые правоведы рассматривают подсудность как процессуальный институт, регламентирующий относимость подведомственных судам дел к ведению конкретного суда судебной системы с целью их рассмотрения по первой инстанции [5]. Другие рассматривают как отнесение дела к компетенции суда того или иного уровня внутри системы судебной власти [6].

В гражданском и арбитражном процессе суд передает дело на рассмотрение другого суда того же звена в нескольких случаях [2, 3]:

1) если ответчик, место жительства или место нахождения которого не было известно ранее, заявит ходатайство о передаче дела в суд по месту его жительства или месту его нахождения;

2) если обе стороны заявили ходатайство о рассмотрении дела по месту нахождения большинства доказательств;

3) если при рассмотрении дела в данном суде выявилось, что оно было принято к производству с нарушением правил подсудности;

4) после отвода одного или нескольких судей либо по другим причинам замена судей или рассмотрение дела в данном суде становятся невозможными.

Вышеуказанные основания одинаково применимы как при рассмотрении дел в судах общей юрисдикции, так и в арбитражных судах. В обоих случаях законодательством установлен закрытый перечень оснований для передачи дел по подсудности. Однако в случае последних АПК РФ среди оснований содержит также обязательство арбитражного суда передать дело на рассмотрение другого арбитражного суда того же уровня, если при рассмотрении дела в суде было установлено, что лицом, участвующим в деле, является тот же арбитражный суд. Данные ситуации на практике возникают крайне редко, однако по причине того, что арбитражный суд может выступать как юридическое лицо, исключать данные случаи недопустимо. Так, например, спор может возникнуть между арбитражным судом, который может выступать в качестве участника материально-правовых отношений (заказчик по договору подряда, покупатель по договору поставки и др.) и подрядной организацией или поставщиком товаров и услуг соответственно. Одновременное сочетание в арбитражном суде статусов лица, участвующего в деле и органа, отправляющего правосудие, напрямую спровоцирует конфликт интересов в виду его личной заинтересованности в разрешении спора по существу.

Возвращаясь к общим основаниям для передачи дела по подсудности в гражданском и арбитражном процессе, следует отметить еще одно основание,

для которого так же не требуется соответствующее заявление лиц, участвующих в деле: если уже при рассмотрении дела выяснилось, что оно было принято к производству с нарушением правил подсудности. Важно отметить, что в данном случае передача дела в другой суд осуществляется только на стадии начавшегося судебного разбирательства, поскольку до возбуждения производства по делу исковое заявление (заявление) было бы возвращено. Кроме этого у суда отсутствуют альтернативные действия в связи с обнаружением допущенного нарушения правил подсудности, поскольку последнее не является основанием для прекращения производства по делу или оставления иска без рассмотрения.

Возможны ситуации, когда заявления сторон хотя и прямо не требуются для передачи дела по подсудности, но могут этому способствовать. Например, в суде с небольшой численностью судей, если сторонами заявлены, а судом удовлетворены отводы, а для рассмотрения дела в том же суде по существу новый судебный состав сформировать не представляется возможным, дело передается в другой арбитражный суд того же уровня.

Вторую категорию составляют основания для передачи дела, принятого судом к своему производству, в другой суд, которые можно условно охарактеризовать как факультативные. Если в ранее рассмотренных случаях законодателем был установлен прямой императив обязательной для суда передачи дела, то в рассматриваемых ниже случаях передача дела иницируется не органами судебной власти, а процессуальными субъектами. При этом следует отметить, что составляющей причиной факультативных оснований, имеющей практическое значение при определении подсудности, будет являться территориальная характеристика дела. К данному аспекту относится место жительства ответчика и истца, а также место, в котором находятся большинства доказательств, имеющих значение для урегулирования спорного правоотношения.

Передача дела другому суду, в случае, если обе стороны заявили ходатайство о рассмотрении дела по месту нахождения большинства доказательств, или по ходатайству ответчика о рассмотрении дела по месту его жительства (если место его жительства или место нахождения не было известно ранее), напрямую способствует реализации принципа доступности правосудия для сторон спорного правоотношения, а также обеспечивает эффективность работы всей судебной системы.

Таковыми делами могут быть случаи, если одной из спорящих сторон является филиал организации или отсутствует данные о нахождении ответчика, или случай нахождения ответчика за пределами Российской Федерации.

Следует отметить, что в данном случае место нахождения ответчика с точки зрения норм процессуального права вряд ли будет играть определяющую роль, поскольку в большинстве рассматриваемых дел подавляющее количество доказательств, которые могут быть использованы в судебном процессе судом или сторонами в процессе доказывания, расположены в том месте, где спорное правоотношение и возникло, в то время как ответчик может находиться за его пределами.

И даже в случае, если дело уже принято к рассмотрению в суде по месту нахождения большинства доказательств, соответствующее ходатайство ответчика о рассмотрении дела по месту его жительства напрямую может привести к конфликту природы соответствующих правовых норм, способствовать увеличению времени судебного разбирательства и повышению сложности дела.

Для повышения эффективности судопроизводства большую роль играет исключительная подсудность, которая исключает возможность изменения подсудности.

Общим примером применения исключительной подсудности в гражданском и арбитражном процессе может быть предъявление исков к перевозчикам, вытекающие из договоров перевозки, по месту нахождения перевозчика, к которому в установленном порядке была предъявлена претензия. Однако в большинстве случаев исключительная подсудность применяется при рассмотрении исковых заявлений о правах на недвижимое имущество. Примечательно, что в данных ситуациях большинство доказательств, имеющих значение для правильного и своевременного разрешения спора по существу, будут находиться непосредственно в месте нахождения объекта недвижимости, а не по месту нахождения истца или ответчика, хотя последние и могут совпадать.

Не случайно правоведами отмечается, что изменения, внесенные Федеральным законом № 451-ФЗ, открывают возможности обсуждения новых оснований для передачи дел по подсудности, поскольку существующие на настоящий момент условия заточены на передачу дел по территориальной подсудности» [7].

#### *Список литературы:*

1. Конституция Российской Федерации (принята всенародным голосованием 12.12.1993 с изменениями, одобренными в ходе общероссийского голосования 01.07.2020) (с учетом поправок, внесенных Федеральным конституционным законом «О поправках к Конституции РФ» от 30 декабря 2008 г. № 6-ФКЗ, от 30 декабря 2008 г. №7-ФКЗ, от 5 февраля 2014 г. №2-ФКЗ, от 21 июля 2014 г. №11-ФКЗ) // Российская газета. 1993. 25 дек.; Собрание Законодательства РФ. – 2014. – №31. – Ст. 4398.

2. Гражданский процессуальный кодекс Российской Федерации от 14.11.2002 № 138-ФЗ (ред. от 02.12.2019) (с изм. и доп., вступ. в силу с 30.03.2020) // Собрание законодательства РФ. – 18.11.2002. – № 46. – Ст. 4532,

3. Арбитражный процессуальный кодекс Российской Федерации от 24.07.2002 № 95-ФЗ (ред. от 02.12.2019) // Собрание законодательства РФ. – 29.07.2002. – № 30. – Ст. 3012.

4. Юдин А.В. Проблемы конкуренции между различными видами подведомственности и подсудности гражданских дел судам общей юрисдикции и арбитражным судам // Вестник экономического правосудия РФ. 2014. № 11. С. 99-112.

5. Гражданский процесс: учебник / В.В. Аргунов, Е.А. Борисова, Н.С. Бочарова и др.; под ред. М.К. Треушникова. 5-е изд., перераб. и доп. М.: Статут. 2014.

6. Бойчевский А.В., Абдулмагомедов М.А. Понятия подведомственности и подсудности // Эволюция государственных и правовых институтов в современной России. Ученые записки. Ростов-на-Дону. 2017.

7. Бараданченкова Н.Е. Новеллы института подведомственности // Арбитражный и гражданский процесс. 2017. № 12. С. 24-25.

УДК 346.2

**Карманов Максим Владимирович,**  
Ростовский государственный экономический  
университет (РИНХ), г. Ростов-на-Дону  
Karmanov Maxim Vladimirovich,  
Rostov State University of Economics, Rostov-on-Don

**ГОСУДАРСТВЕННАЯ РЕГИСТРАЦИЯ ФИЗИЧЕСКОГО ЛИЦА  
В КАЧЕСТВЕ ИНДИВИДУАЛЬНОГО ПРЕДПРИНИМАТЕЛЯ  
STATE REGISTRATION OF AN INDIVIDUAL  
AS AN INDIVIDUAL ENTREPRENEUR**

**Аннотация:** в статье анализируются основные правила государственной регистрации физического лица в качестве индивидуального предпринимателя. Определены позитивные и негативные тенденции развития законодательного регулирования процедуры государственной регистрации предпринимателей. Обозначена необходимость дальнейшего совершенствования законодательства в исследуемой сфере.

**Abstract:** the article analyzes the basic rules of state registration of an individual as an individual entrepreneur. Positive and negative trends in the development of legislative regulation of the procedure of state registration of entrepreneurs are identified. The necessity of further improvement of legislation in the field under study is indicated.

**Ключевые слова:** индивидуальный предприниматель, государственная регистрация, регистрирующий орган, документы для государственной регистрации, отказ в государственной регистрации.

**Keywords:** individual entrepreneur, state registration, registration authority, documents for state registration, refusal of state registration.

Практически каждый гражданин имеет право осуществлять предпринимательскую деятельность в качестве индивидуального предпринимателя [1] ведь индивидуальный предприниматель – это весьма распространенный субъект, встречающийся в предпринимательских правоотношениях [2]. Но для получения указанного статуса необходимо совершить ряд действий, входящих в процедуру государственной регистрации, поскольку «лица, осуществляющие предпринимательскую деятельность, должны быть зарегистрированы в этом качестве в установленном законом порядке, если иное не предусмотрено Гражданским кодексом РФ» [3].

В первую очередь необходимо предоставить комплект документов, требуемых государственным уполномоченным органом в лице ФНС России, для осуществления государственной регистрации.

В соответствии с Федеральным законом от 08.08.2001г. №129-ФЗ «О государственной регистрации юридических лиц и индивидуальных предпринимателей» (статьей 22.1) для регистрации физического лица в качестве индивидуального предпринимателя необходимо предоставить документы из закрытого перечня, обозначенного в данной статье. Но негативной тенденцией является постоянное увеличение данного перечня [4].

В соответствии с тем же законом государственная регистрация гражданина в качестве индивидуального предпринимателя осуществляется в срок не более трех рабочих дней с момента подачи в регистрирующий орган необходимого пакета документов.

На наш взгляд достаточно актуальной проблемой является уплата государственной пошлины при регистрации индивидуального предпринимателя. Стоит отметить, что именно госпошлина является как экономическим, так и психологическим фактором для регистрирующегося предпринимателя. Поэтому государство старается создать комфортные условия для осуществления предпринимательской деятельности. В частности, был принят Федеральный закон «О внесении изменения в статью 333.35 части второй Налогового кодекса Российской Федерации» от 29.07.2018 № 234-ФЗ, который согласно статье 2 вступил в силу с 1 января 2019 года. Данный Федеральный закон предусматривает освобождение от выплаты государственной пошлины предпринимателем при регистрации, в случае если необходимая документация была подана в электронном виде.

Регистрирующий орган имеет право отказать гражданину в регистрации его в качестве индивидуального предпринимателя в случаях, когда в соответствии с п.4 ст. 22.1 Федерального закона от 08.08.2001г. №129-ФЗ «О государственной регистрации юридических лиц и индивидуальных предпринимателей» не допускается регистрация физического лица в качестве ИП, а именно, если:

1. Уже имеется государственная регистрация в качестве индивидуального предпринимателя.

2. Не истекло пять лет с момента завершения процедуры реализации имущества гражданина при банкротстве или прекращения производства по делу о банкротстве в ходе такой процедуры.

3. Не истек год со дня принятия судом решения о прекращении в принудительном порядке его деятельности в качестве индивидуального предпринимателя.

4. Не истек срок, на который данное лицо по приговору суда лишено права заниматься предпринимательской деятельностью.

5. Не истекли три года со дня исключения индивидуального предпринимателя из единого государственного реестра индивидуальных предпринимателей по решению регистрирующего органа.

6. У физического лица имеются намерения по осуществлению предпринимательской деятельности, либо по осуществлению отдельных видов предпринимательской деятельности если он не вправе их осуществлять.

Основания отказа в регистрации в качестве ИП содержатся и в ст. 23 Федерального закона от 08.08.2001г. №129-ФЗ «О государственной регистрации юридических лиц и индивидуальных предпринимателей».

В судебной практике достаточно часто встречаются споры, касающиеся неправомерных отказов со стороны регистрирующего органа, в регистрации физического лица в качестве индивидуального предпринимателя. Так, Арзамасский городской суд Нижегородской области, рассматривая в открытом заседании дело № 2а-2446/17 вынес определение [5], в котором установил следующее: Гражданин Рябов В.М. обращался в суд с административным иском к Межрайонной ИФНС России № 15 по Нижегородской области о признании решения налогового органа недействительным. В ходе рассматриваемого дела выяснилось, что гражданин Рябов В.М. в соответствии с п.1 ст. 22.1 Федерального закона от 08.08.2001г. №129-ФЗ «О государственной регистрации юридических лиц и индивидуальных предпринимателей» предоставил все необходимые для регистрации документы, однако налоговая инспекция отказала ему в регистрации сославшись на то, что Рябовым В.М. неправильно были заполнены документы, а также не была уплачена государственная пошлина. В свою очередь Рябов В.М. пояснил суду о том, что он не знал каким образом и по каким реквизитам уплатить госпошлину за регистрацию, полагая, что налоговая инспекция вышлет квитанцию для оплаты.

Истец обжаловал решение регистрирующего органа в вышестоящие органы в соответствии с п. 1 ст. 25.2 Федерального закона от 08.08.2001г. №129-ФЗ «О государственной регистрации юридических лиц и индивидуальных предпринимателей», однако все вышестоящие органы отказывали Рябову В.М. в восстановлении его права. В исковом заявлении истец выдвинул требование о признании решения регистрирующего органа незаконными и препятствующими осуществлению его прав. В последствии Рябов В.М. отказался от искового заявления, что учел суд при вынесении данного определения.

Данное судебное определение является достаточно интересным, ввиду неоднозначности действий сторон. С одной стороны, сотрудники регистрирующего органа при постановке на учет индивидуального предпринимателя должны были надлежащим образом проинформировать последнего, во избежание недопонимания. С другой стороны, индивидуальный предприниматель сам мог предотвратить нежелательные судебные тяжбы, если бы проявил должную осмотрительность при регистрации.

Таким образом, приобретение статуса индивидуального предпринимателя достаточно неоднозначный процесс. С одной стороны, законодатель старается убрать некоторые административные барьеры, тем самым создавая комфортные условия для граждан, изъявивших желание заниматься предпринимательской деятельностью. С другой стороны практика показывает, что, несмотря на приложенные усилия законодателем по минимизированию проблем, связанных с государственной регистрацией индивидуальных предпринимателей всё равно имеют место споры, связанные с некоторыми вопросами регистрации предпринимательской деятельности. Поэтому законодательство о государственной регистрации индивидуальных предпринимателей должно и далее совершенствоваться.

*Список литературы:*

1. Скворцова Т.А., Кнышова В.В. Правоспособность и дееспособность гражданина, осуществляющего предпринимательскую деятельность // Высокие технологии и инновации в науке. Сборник избранных статей Международной научной конференции. – Санкт-Петербург: ГНИИ «Нацразвитие», 2021. – С. 173-176.

2. Скворцова Т.А., Милов А.А. Проблемы приобретения физическими лицами статуса индивидуальных предпринимателей // Наука и образование: хозяйство и экономика; предпринимательство; право и управление. 2019. № 9 (112). – С. 82-85.

3. Скворцова Т.А., Сорокин В.А. К вопросу о понятии предпринимательской деятельности и о ее соотношении с иными видами экономической деятельности // Сборник избранных статей по материалам научных конференций ГНИИ «Нацразвитие». Материалы Всероссийских (национальных) научных конференций. – Санкт-Петербург: ГНИИ «Нацразвитие», 2021. – С. 87-89.

4. Арзуманова Л.Л., Пешкова (Белогорцева) Х.В., Аверина К.Н., Баранов И.В., Гудцова А.В., Долгов С.Г., Ротко С.В., Чернусь Н.Ю., Котухов С.А., Тимошенко Д.А. Комментарий к Федеральному закону от 8 августа 2001 г. N 129-ФЗ «О государственной регистрации юридических лиц и индивидуальных предпринимателей» // СПС КонсультантПлюс. 2020.

5. Определение Арзамасского городского суда Нижегородской области от 25.09.2017 по делу № 2а-2446/17 // ГАС «Правосудие» – <https://bsr.sudrf.ru/bigs/portal.html?id=664aca431ab6563d1c9f9a2e37e03409&shard>

УДК 346.2

**Карманов Максим Владимирович,**  
Ростовский государственный экономический  
университет (РИНХ), г. Ростов-на-Дону  
Karmanov Maxim Vladimirovich,  
Rostov State University of Economics, Rostov-on-Don

**НАЛОГООБЛОЖЕНИЕ ИНДИВИДУАЛЬНЫХ  
ПРЕДПРИНИМАТЕЛЕЙ В РОССИИ  
TAXATION OF INDIVIDUAL ENTREPRENEURS IN RUSSIA**

**Аннотация:** в статье анализируются основные налоговые режимы, которые могут применяться индивидуальными предпринимателями в России. Рассматривается как общая система налогообложения, так и особенности специальных налоговых режимов. Определяются направления развития налогообложения предпринимателей в нынешних условиях санкционного давления на Россию.

**Abstract:** the article analyzes the main tax regimes that can be applied by individual entrepreneurs in Russia. Both the general system of taxation and the features of special tax regimes are considered. The directions of development of taxation of entrepreneurs in the current conditions of sanctions pressure on Russia are determined.

**Ключевые слова:** индивидуальный предприниматель, система налогообложения, общая система налогообложения, специальные налоговые режимы, налогообложение в условиях санкций.

**Keywords:** individual entrepreneur, taxation system, general taxation system, special tax regimes, taxation under sanctions.

Индивидуальные предприниматели как субъекты предпринимательской деятельности, относящиеся как правило к субъектам малого и среднего бизнеса играют важную роль в экономике России. Ведь, как верно замечается в научной литературе развитие малого и среднего бизнеса является приоритетным направлением экономического развития различных государств [1]. Поэтому адекватное правовое регулирование различных отношений с участием индивидуальных предпринимателей необходимо не только для развития индивидуального предпринимательства, но и экономики страны в целом.

Правовой статус индивидуального предпринимателя имеет множество особенностей [2]. Достаточно важным вопросом гражданина-предпринимателя при осуществлении предпринимательской деятельности выступает наиболее выгодная для него система налогообложения. Конечно, каждая из предложенных систем налогообложения, определенная законодателем, имеет как недостатки, так и достоинства. Однако разные системы налогообложения не применимы к некоторым видам предпринимательской деятельности, если в одном случае конкретная система налогообложения выгодна для одного предпринимателя, то для другого предпринимателя та же система налогообложения, при других обстоятельствах, совершенно убыточна. Именно поэтому, как нам кажется, законодатель и провел разграничения в налоговом законодательстве, чтобы отрасли налогового и предпринимательского права были более гибкие.

На сегодняшний день существуют следующие системы налогообложения для граждан, осуществляющих предпринимательство: ОСН (общая система налогообложения), УСН (упрощенная система налогообложения), ЕСХН (единый сельскохозяйственный налог), ПСН (патентная система налогообложения), НПД налог на профессиональный доход (в порядке эксперимента для самозанятых граждан). Рассмотрим в отдельности каждую систему.

1. Общая система налогообложения (ОСН). Данная система применяется стандартно к индивидуальному предпринимателю, если тот не пожелал переходить на другую систему налогообложения. Лицо, избравшее данную систему, уплачивает НДС (налог на добавленную стоимость), НДФЛ (налог на доходы физических лиц), страховые взносы во внебюджетные фонды. Следует отметить, что в отдельных случаях предприниматель также может уплачивать налог на имущество физических лиц, земельный налог, при наличии в собственности земельного участка, а также другие налоги и сборы при наличии объекта налогообложения.

2. Упрощенная система налогообложения (УСН). Данная система налогообложения предусмотрена статьей 26.2 НК РФ и в отличие от прошлой системы налогообложения заменяет часть налогов одним, именуемым



«единым». Так, для индивидуальных предпринимателей, применяющих данную систему налогообложения единый налог заменяет, упомянутые выше, НДСЛ (в части доходов, полученных при осуществлении предпринимательской деятельности), налог на имущество (при наличии такового), НДС (за исключением НДС, необходимый к уплате при ввозе товаров на таможенную территорию РФ). Иными словами, предприниматель вместо множество упомянутых налогов платит один единый в государственный бюджет.

3. Патентная система налогообложения (ПСН). Данный налоговый режим подразумевает получение патента, предоставляющего право индивидуальному предпринимателю на осуществление определенного вида деятельности на срок не менее одного и не более 12 месяцев. ПСН учитывает не фактический доход, а потенциально возможный, полученный предпринимателем при осуществлении определенной деятельности, в соответствии с выданным патентом. Применять ПСН может индивидуальный предприниматель, при определенных условиях. Такими условиями выступают – средняя численность наемных работников, не превышающая отметку в 15 человек с индивидуальным предпринимателем включительно, общая сумма доходов, полученных последним, не должна превышать отметки в 60 млн. рублей, а также не должна превышать 45 млн за предыдущие девять месяцев, в случае если предприниматель переходит на ПСН.

Размер дохода корректируется на коэффициент-дефлятор, устанавливаемый Минэкономразвития РФ. Также предприниматель обязан отказаться от патента в случае, когда число наемных работников или доходы резко возрастут. В течение 10 дней по проявлению данных тенденций, предприниматель обязан обратиться в налоговую инспекцию с обращением о желании прекратить действие патента. Однако законодатель оставляет возможность возвращение к патентной системе, в случае изменений условий в ведении бизнеса предпринимателем, но патент он сможет получить на осуществление той же деятельности только со следующего года.

1. Единый сельскохозяйственный налог (ЕСХН). Данный налоговый режим применим по отношению к тем предпринимателям, которые избрали в качестве вида своей деятельности производство сельскохозяйственной продукции. Как и в предыдущих случаях данный налоговый режим абсолютно добровольно для налогоплательщика и заменяет несколько налогов, в виде налога на прибыль организаций и налога на имущество организаций, одним единым налогом. Иными словами, основным достоинством ЕСХН является, как и в предыдущих случаях, то, что происходит сокращение налоговой нагрузки на субъект в сравнении с общим налоговым режимом. Стоит также заострить внимание на том, что налоги и сборы, вытекающие из налогового режима ЕСХН, уплачиваются в общем порядке, в соответствии с налоговым законодательством РФ. Так, данный налоговый режим не освобождает предпринимателя от уплаты обязательных страховых взносов в ПФР или в ФСС. Наряду с этим предприниматель также остается налоговым агентом.

2. Налог на профессиональный доход (НПД) – это специальный налоговый режим для физлиц (как зарегистрированных в качестве ИП, так и не зарегистрированных), занимающихся установленными законом видами

деятельности (пп. 6 п. 2 ст. 18 НК РФ, ч. 1, 6 ст. 2 Закона от 27.11.2018 № 422-ФЗ [3]). Данный специальный налоговый режим может использовать предприниматель, у которого нет работников по трудовым договорам, доход от деятельности или использования имущества не больше 2,4 млн руб. в год и соблюдены другие ограничения (ч. 7 ст. 2, ч. 2 ст. 4 Закона от 27.11.2018 № 422-ФЗ) [4]. Режим позволяет вместо НДФЛ платить с дохода от деятельности (использования имущества) налог по более низкой ставке, а для ИП еще и возможность не платить НДС (с некоторыми исключениями) и обязательные страховые взносы за себя (ч. 8, 9, 11 ст. 2, ст. 10 Закона от 27.11.2018 № 422-ФЗ) [5]. По НПД не нужно сдавать отчетность. Налог рассчитывает сама налоговая инспекция. Для этого нужно передавать ей сведения о расчетах с покупателями (заказчиками) через мобильное приложение «Мой налог», уполномоченного оператора электронной площадки или кредитную организацию (ч. 1, 2 ст. 11, ст. 13, ч. 1 ст. 14 Закона от 27.11.2018 № 422-ФЗ).

Следует также отметить, что на сегодняшний день для предпринимателя существует масса выгодных условий для ведения предпринимательской деятельности. Налоговое законодательство предусматривает ряд мер для стимуляции малого и среднего бизнеса, создавая комфортные условия для развития малого предпринимательства и инициативности граждан. Однако в нынешней ситуации введения в отношении России санкций этих мер недостаточно. Требуется разработка и внедрение в российское законодательство мер налоговой поддержки предпринимателей, наиболее пострадавших от введения санкций отраслей, например, таких как турагентская деятельность и т.п.

#### *Список литературы:*

1. Скворцова Т.А., Куринова Я.И. Регулирование малого и среднего бизнеса в странах Европейского Союза // Наука и образование: хозяйство и экономика; предпринимательство; право и управление. 2021. № 3 (130). – С. 65-67.
2. Скворцова Т.А., Кнышова В.В. Правоспособность и дееспособность гражданина, осуществляющего предпринимательскую деятельность // Высокие технологии и инновации в науке. Сборник избранных статей Международной научной конференции. – Санкт-Петербург: ГНИИ «Нацразвитие», 2021. – С. 173-176.
3. Федеральный закон от 27.11.2018 № 422-ФЗ (ред. от 02.07.2021) «О проведении эксперимента по установлению специального налогового режима «Налог на профессиональный доход» // Российская газета. 30.11.2018. № 270.
4. Типовая ситуация: Налог на самозанятых: основные правила // Издательство «Главная книга», 2021.
5. Особенности применения специального налогового режима «Налог на профессиональный доход» // Справочная правовая система «Консультант Плюс», 2021.

**Курко Инна Николаевна,**  
Кубанский государственный аграрный  
университет им. И.Т. Трубилина, г. Краснодар  
Kurko Inna Nikolaevna, Kuban State Agrarian  
University named after I.T. Trubilin, Krasnodar

**ОСНОВНЫЕ ОТЛИЧИЯ БРАЧНОГО ДОГОВОРА  
ОТ СОГЛАШЕНИЯ О РАЗДЕЛЕ ИМУЩЕСТВА СУПРУГОВ  
THE MAIN DIFFERENCES BETWEEN A MARRIAGE CONTRACT  
AND AN AGREEMENT ON THE DIVISION OF PROPERTY OF SPOUSES**

**Аннотация:** в статье нами были рассмотрены особенности определения имущественных прав супругов при заключении брачного договора и соглашения о разделе имущества супругов, а также выявлены основные отличия указанных гражданско-правовых договоров. Были определены порядок заключения брачного договора и соглашения о разделе имущества супругов, установлена специфика применения законодательных норм к их форме и содержанию.

**Abstract:** in the article we have considered the peculiarities of determining the property rights of spouses at the conclusion of a marriage contract and an agreement on the division of property of spouses, and also identified the main differences between these civil law contracts. The procedure for concluding a marriage contract and an agreement on the division of the spouses' property was determined, the specifics of the application of legislative norms to their form and content were established, as well as differences concerning the established property regimes.

**Ключевые слова:** брачный договор, соглашение о разделе имущества супругов, форма сделки, заключение, Семейный кодекс Российской Федерации.

**Keywords:** marriage contract, agreement on the division of property of spouses, form of transaction, conclusion, Family Code of the Russian Federation.

Брачный договор на сегодняшний день является одной из самых распространенных сделок, заключаемых между супругами или лицами, собирающимися зарегистрировать брак. Очень похожей по форме и содержанию с брачным договором в российской гражданско-правовой системе выделяют еще одну сделку между супругами – соглашение о разделе имущества супругов (далее по тексту – соглашение о разделе). Основной общей чертой, которая позволяет говорить о схожести данных сделок является их предмет, а именно имущество двух сторон. В Российской Федерации, в отличие от множества других зарубежных стран, брачный договор можно заключать только в отношении имущества, нематериальные права и обязанности сторон, касающиеся жизни, здоровья и свобод не могут являться предметом договора. Соглашение о разделе само по себе подразумевает правоотношения, возникающие по поводу владения, пользования и распоряжения имуществом.

Не смотря на существенные сходства указанных гражданско-правовых договоров, они также имеют свои отличия. Во-первых, брачный договор, в

отличие от соглашения о разделе имущества супругов, может заключаться до регистрации брака, устанавливая режим общей совместной собственности, регулировать режим будущего имущества и быть шире по содержанию.

В соответствии с п. 1. ст. 41 Семейного кодекса Российской Федерации (далее по тексту – СК РФ) брачный договор может быть заключен еще до государственной регистрации брака (полную юридическую силу он приобретает с момента заключения брака), ст. 38 СК РФ указывает на то, что соглашение о разделе может быть заключено в период брака или после его расторжения. Исходя из этого, брачный договор могут заключать лица, вступающие в брак, или супруги, а соглашение о разделе – супруги или бывшие супруги [1].

Во-вторых, необходимо рассказать о форме указанных ранее гражданско-правовых договоров. Брачный договор заключается в письменной форме и должен быть нотариально удостоверен, соглашение о разделе общего имущества супругов, нажитого в период брака, также заключается в письменной форме и должно быть нотариально удостоверено. При этом несоблюдение нотариальной формы сделки влечет ее ничтожность [2].

В-третьих, стоит указать на то, что в брачном договоре можно устанавливать режим общей совместной, общей долевой или раздельной собственности на все имущество супругов или на имущество каждого из супругов. Анализируя семейное законодательство, мы пришли к выводу о том, что в соглашении о разделе можно установить только режим общей долевой или раздельной собственности.

Также изучив нормы семейного и гражданского законодательства, мы выделили особенности прав на имущество, в отношении которого заключается брачный договор или соглашение о разделе. Так, брачный договор может регулировать режим имеющегося имущества, а также имущества, которое будет приобретено в будущем. К примеру, в брачном договоре можно предусмотреть, что все недвижимое имущество, которое будет приобретено в браке, будет считаться собственностью того супруга, на чье имя оно приобретено. Стоит обратить внимание на то, что брачным договором может быть изменен и режим личной собственности супругов – в части имущества, которое было приобретено ими до заключения брака [3].

По содержанию брачный договор может быть шире соглашения о разделе. Это определяется тем, что супруги в брачном договоре могут определять свои права и обязанности в части взаимного содержания, устанавливать способы участия в доходах друг друга, порядок несения каждым из супругов общих семейных расходов, а также указание на то, какой из сторон данного договора может передаваться имущество в случае расторжения брака. В брачный договор могут включаться любые иные положения, которые касаются имущества супругов. Вопросы, относящиеся к содержанию и воспитанию детей, не могут содержаться ни в одном из рассмотренных нами договоров.

Таким образом можно сделать следующие выводы, касающиеся основных отличий брачного договора и соглашения о разделе имущества супругов:

1) Брачный договор могут заключать лица, собирающиеся вступить в брак, супруги, соглашение о разделе – только супруги и бывшие супруги.

2) В брачном договоре можно установить режим общей совместной, общей долевой или раздельной собственности, в соглашении о разделе – только режим общей долевой или раздельной собственности.

3) По форме указанные договоры должны быть обязательно нотариально удостоверены, при этом несоблюдение нотариальной формы сделки влечет ее недействительность.

4) Предметом брачного договора может быть имущество, которое будет приобретено в будущем, а в соглашении о разделе – лишь то имущество, которое уже имеет у супругов.

*Список литературы:*

1. Семейный кодекс Российской Федерации от 29.12.1995 № 223-ФЗ (ред. от 03.08.2018) // Собрание законодательства РФ. – 01.01.1996. – № 1. – Ст. 16.

2. Трофимова Г.А. Брачный договор как основание индивидуального регулирования имущественных отношений супругов // Нотариус. – 2014. – № 1. – С. 12-15.

3. Астапова Т.Ю. Реализация принципа равенства прав супругов в брачном договоре // Нотариус. – 2019. – №5. – С. 21-23.

УДК 349

DOI 10.37539/PB197.2022.16.95.002

**Тельнова Анастасия Сергеевна, Саркисян Виктория Игоревна,**  
Федеральное государственное бюджетное образовательное учреждение  
высшего образования «Кубанский государственный аграрный университет  
имени И.Т. Трубилина», г. Краснодар  
Telnova Anastasia Sergeevna, Sarkisian Viktoria Igorevna,  
Federal State Budgetary Educational Institution of Higher Education “Kuban  
State Agrarian University named after I.T. Trubilin, Krasnodar

**ПРОБЛЕМЫ ПРАВОВОГО РЕГУЛИРОВАНИЯ  
БРАЧНОГО ДОГОВОРА В РОССИЙСКОЙ ФЕДЕРАЦИИ  
PROBLEMS OF LEGAL REGULATION OF MARRIAGE CONTRACT  
IN THE RUSSIAN FEDERATION**

**Аннотация:** в данной статье приведены основные пробелы в семейном законодательстве, связанные с правовым регулированием такого института как брачный договор, а также основные плюсы и минусы заключения такого договора.

**Abstract:** this article presents the main gaps in family law related to the legal regulation of such an institution as a marriage contract, as well as the main pros and cons of concluding such an agreement.

**Ключевые слова:** брачный договор, семейное законодательство, имущественные отношения, личные неимущественные отношения, супруги, брак, права, обязанности.

**Keywords:** marriage contract, family law, property relations, personal non-property relations, spouses, marriage, rights, obligations.

Брачный договор как отдельный институт отечественного права возник не так давно. Возможность заключения брачного договора появилась с принятием СК РФ 1 марта 1996 года.

Брачный договор представляет собой соглашение лиц, вступающих в брак или соглашение супругов, устанавливающее имущественные права и обязанности супругов в браке и в случае его прекращения, в том числе расторжения. Данное понятие раскрывается в статье 40 Семейного Кодекса Российской Федерации.

В наше время заключение брачного договора встречается достаточно редко. Мы считаем, что такое положение сопряжено с тем, что данный институт не сыскал надлежащей регламентации в российском семейном законодательстве. Ввиду этого появляется определенный ряд проблем, которые связаны с применением норм СК РФ по части брачного договора. Все же, с введением института брачного договора у супругов возникла возможность самим выбирать и устанавливать правовой режим их собственности.

Если обратиться к п. 3 ст. 42 СК РФ, мы увидим ряд условий, которые не могут быть включены в брачный договор. Таким образом, мы можем сделать вывод, что личные неимущественные отношения не могут

являться предметом брачного договора. По сравнению с зарубежной законодательной практикой это достаточно редкое явление, где сфера неимущественных отношений может быть урегулирована брачным договором. Например, законодательство Республики Беларусь, которая близка нам по правовым традициям, учитывает, что предметом брачного договора могут быть как имущественные отношения, так и личные неимущественные отношения между супругами, к примеру, отношения насчет воспитания детей, определения места их жительства в случае расторжения брака и др. (ст. 13 КоБС Республики Беларусь) [1]. Занятен тот факт, что данный институт в Российской Федерации не может регулировать семейные отношения в полном объеме: права и обязанности супругов, детей, иных родственников. Следовательно, регулятором семейных отношений остается закон, так как брачный договор регулирует исключительно имущественные отношения. Этот факт является особым признаком брачного договора по отношению к прочим гражданско-правовым сделкам.

Следующим дискуссионным вопросом считается субъектный состав брачного договора. Субъектами брачного договора в соответствии со статьей 40 СК РФ являются лица, вступающие в брак, либо супруги. В данной норме ясно не отражено, с какого момента гражданин может считаться отнесенным к категории лиц, вступающих в брак. Признаки, позволяющие определить граждан как «лиц, вступающих в брак», не установлены ни в СК РФ, ни в Федеральном законе от 15 ноября 1997 г. N 143-ФЗ «Об актах гражданского

состояния». Распространена позиция, что под «лицами, вступающими в брак» должно понимать только лиц, подавших заявление в органы ЗАГС. Эта точка зрения, по нашему мнению, является недостоверной, так как в СК не прописано условие, что для заключения брачного договора нужно подать заявление о регистрации брака в органы ЗАГСа. Также в связи с данным вопросом, необходимо отметить, что в Семейном Кодексе РФ и других связанных с ним нормативно-правовых актах не определены сроки вступления в брак после заключения брачного договора [2]. На основании вышеизложенного можно сделать вывод о том, что в семейном законодательстве имеется пробел.

Не менее значительной проблемой является пробел в семейном законодательстве РФ относительно возможности заключения брачного

договора несовершеннолетним, в отношении которого принято решение о снижении брачного возраста, до государственной регистрации заключения брака. В связи с толкованием норм семейного права выделяют определенные условия заключения брачного договора [3].

К ним относятся дееспособность, достижение брачного возраста, отсутствие зарегистрированного брака с другим лицом, отсутствие родства между будущими супругами и др. Некоторые цивилисты считают, что заключение брачного договора до регистрации брака между лицами, одно из которых является несовершеннолетним, невозможно. А другие ученые считают, что заключить этот вид договора можно с момента вынесения решения о снижении брачного возраста. Отметим, что несовершеннолетнее лицо может приобрести дееспособность лишь после вступления в брак (ст. 21 ГК РФ). Значит, до вступления в брак несовершеннолетний обладает только частичной дееспособностью. Исходя из этого, заключение брачного договора будет противоречить другим нормам права, таким как ст. 21 ГК РФ и ст. 14 СК РФ. Таким образом, можно было бы дополнить статью 41 СК РФ нормой, предложенной А. Н. Левушкиным: «До государственной регистрации заключения брака заключение брачного договора между лицами, хотя бы одно из которых является несовершеннолетним, невозможно» [4]. Следовательно, заключение брачного договора, если один из будущих супругов несовершеннолетний, будет возможным только после государственной регистрации брака.

Ст. 14 СК РФ закрепляет, что для заключения брака является препятствием недееспособность лица, вследствие психического расстройства. Нерешенным остается вопрос, касающийся ограниченно дееспособных лиц. В их отношении такого запрета не предусмотрено. Согласно ГК РФ ограниченно дееспособные лица имеют право только на заключение мелких бытовых сделок, каковым брачный договор не является. Однако, законодательно установлено, что брачный договор может заключаться такими лицами с согласия их попечителей. [5] Мы считаем, что необходимо урегулировать данный вопрос на законодательном уровне, внося в ст. 41 СК РФ норму о том, что заключение брачного договора с ограниченно дееспособными лицами возможно только с согласия попечителя.

Имеет большое значение такой вопрос, связанный с положениями СК РФ, относящимися к последствиям прекращения брачного договора. Так, в соответствии п. 3 ст. 43, брачный договор прекращает свое действие с момента прекращения брака на основании ст. 25 СК РФ, кроме тех обязательств, которые предусмотрены брачным договором в случае прекращения брака. В то же время брак может прекращаться и ввиду смерти гражданина или объявления судом одного из супругов умершим. Возникает вопрос: будет ли переходить указанное в брачном договоре имущество по наследству. С одной точки зрения передачу по наследству имущества умершего супруга можно производить так, как если бы супруги не меняли бы законный режим собственности брачным договором. Но тогда пропадает смысл брачного договора, а также такое буквальное толкование нормы противоречит его сущности. [6] Касаясь этого вопроса можно рассмотреть иную точку зрения А. В. Слепакова: «Действие брачного договора прекращается с момента прекращения брака (ст. 16 СК РФ), за исключением тех прав и обязанностей, которые предусмотрены брачным договором на случай расторжения брака, а также тех положений брачного договора, применение которых к имущественным правам и обязанностям, связанным с прекращением брака, разумно вытекает из содержания брачного договора».

На основании вышеизложенного можно выделить как положительные, так и отрицательные стороны брачного договора. Выделяя плюсы, можем отметить такие факторы как: брачный договор может быть составлен, как до заключения брака, так и после; он позволяет супругам самостоятельно выбирать режим их совместной собственности; в случае развода между супругами не возникнет спора при разделе имущества. Что касается минусов, приведем следующие: процедура заключения брачного договора является финансово затратной, так как супругам или лицам, вступающим в брак, приходится оплачивать услуги нотариуса; определенные трудности в законодательном регулировании семейных отношений; спорность положений брачного договора – пункты должны быть четко сформулированы во избежание двоякой их трактовки и признания договора недействительным; при заключении брачного договора до заключения брака, он вступает в силу только с момента государственной регистрации брака. Мы считаем, что как законодателям, так и правоприменителям стоит обратить внимание на пробелы в семейном законодательстве, связанные с заключением брачного договора, так как эти пробелы влияют на слабое распространение данного института семейного права. Мы предлагаем внести поправку в СК РФ, касаясь периода заключения брачного договора до официального заключения брака, то есть законодательно определить конкретный промежуток времени, в течение которого лица (как совершеннолетние, так и несовершеннолетние) после заключения брачного договора должны вступить в брак. А также, предлагаем конкретно описать в законе права ограничено дееспособных граждан относительно заключения брачного договора – нужно ли им согласие попечителя или нет на заключение такого договора. Мы, тем не менее, согласны с тем, что брачный договор должен регулировать только имущественные отношения супругов.



*Список литературы:*

1. Ибрагимова Гузель Шарафутдиновна. Брачный договор: проблемы правового регулирования // Научный журнал. 2017. №4 (17).
2. Тютерева Н. Н. АКТУАЛЬНЫЕ ПРОБЛЕМЫ ПРАВОВОГО РЕГУЛИРОВАНИЯ БРАЧНОГО ДОГОВОРА // Вестник Московского государственного лингвистического университета. Образование и педагогические науки. 2021. №4 (841).
3. Семейный кодекс Российской Федерации от 29.12.1995 N 223-ФЗ (ред. от 02.07.2021)
4. Левушкин А.Н. Брачный договор в Российской Федерации, других государствах - участниках Содружества Независимых Государств и Балтии: Учебно-практическое пособие. – М.: "Юстицинформ", 2012.
5. Кодекс Республики Беларусь от 9 июля 1999 года № 278-З о браке и семье.
6. Семейное право: Учебник / Б.М. Гонгало, П.В. Крашенинников, Л.Ю. Михеева и др.; под ред. П.В. Крашенинникова. 4-е изд., перераб. и доп. М.: Статут, 2019.
7. Беспалов Ю. Ф. Семейные отношения и семейные споры в практике судов РФ. Научно-практическое пособие. – М.: Проспект, 2020. 224 с.

